



# Instruction Manual

(Item 33405 / 110V)





## TouchSteam™ – Steam Cleaner Instruction Manual

### DESCRIPTION

The TouchSteam is a self-contained steam cleaning device designed for Dental Laboratories to eliminate film residues from soaps and ultrasonic cleaners, clean and neutralize metal frameworks prior to porcelain application, remove pencil marks and polishing compound from models and dies, and clean porcelain before glazing.

### SPECIFICATIONS

Dimensions:

Height : 19.7" (50cm)

Width: 8.7" (22cm)

Depth: 11.8" (30cm)

Weight: 22lb (10 kg) (empty boiler)

Electrical ratings: 110~Volts, 60 Hertz, 15 Amps, 1300 Watts, 230~Volts, 50 Hertz, 8 Amps, 1500 Watts

110V Fuses: Main – 20A / 250V, Secondary – 315mA / 250v (maximum)

230V Fuses: Main – 10A / 250V, Secondary – 315mA / 250V (maximum)

Ambient Temperature: from 41°F (+5°C) to 104°F (+40°C)

Relative Humidity: 80% maximum

Altitude Limit: 2,000 meters

Installation Category II

Pollution Degree 2

NOTES

- Noise level (1 mt): stand-by 26.6 db, warm-up 37.5 db, steam cleaning 68.7 db.
- Maximum Pressure: 51 PSI (Bar 3.5 / HPA (Kilopascal) 350)

### SAFETY PRECAUTIONS



- **Before installation and use of this device, carefully read this instruction manual. Keep for future reference.**
- **Do not perform any maintenance on this device while unit is plugged in.**
- **Use only genuine parts. Using non-genuine parts can cause damage, void your warranty, and make unit noncompliant.**
- **Attention: Consult accompanying documents.**



**HOT SURFACES. Do not touch exposed external and internal exposed parts of unit.**



**PROTECTIVE EARTH GROUND. Identifies the location of protective earth or ground terminal plug on unit.**



**ALTERNATING CURRENT. An electric current that reverses its direction at regularly recurring intervals.**



**ON. Symbol indicating Power On.**

**OFF. Symbol indicating Power Off.**

### UNPACKING

The TouchSteam carton contains the following: (1) TouchSteam 115V, Item 33405 or TouchSteam 230V, Item 33406, (1) Set of 4 replacement nozzles, (1) Funnel for loading water, (1) Metal holder for gun, (1) Instruction Manual. Inspect your TouchSteam and accessories for any damage. Retain carton and packaging materials in the event unit must be shipped for servicing. If damage is found, contact the Kerr Dealer from which you purchased the unit for service. File a claim with the delivery service if damage appears to have occurred during shipment.

### INSTALLATION

Place unit on a stable work surface with appropriate ventilation and approximately 10 inches from walls or other equipment. Confirm that electrical ratings listed on the back plate of the unit meet your electrical needs. Be sure the power switch is off before plugging in unit.

### OPERATION

#### Turn unit on.

Press and hold Switch B (FIG. 1, SWITCH B) to turn on inside water level light. Release Switch B, inside water level light will turn off.

Confirm water level. Add more **distilled water** as necessary.

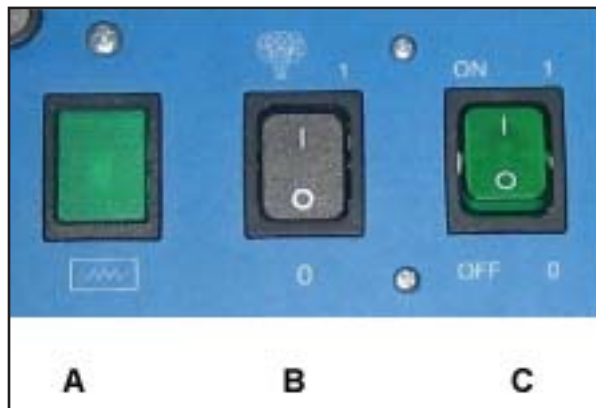

FIG. 1

#### Add water.

##### ATTENTION: USE DISTILLED WATER ONLY

Remove Filling Cap (FIG. 2). Please read information regarding Filling Cap.

Fill tank with **distilled water** to maximum level shown on Front Panel (FIG. 3).

For a dryer steam, do not fill over  $\frac{3}{4}$  full.

Press and hold Switch B (FIG. 1, SWITCH B), to turn on inside water level light. Release Switch B, inside water level light will turn off.

Replace Filling Cap (FIG. 2). DO NOT OVERTIGHTEN; A SLIGHT SCREW PRESSURE IS ADEQUATE.

##### ATTENTION:

**FOR FIRST FILLING, APPROXIMATELY 1 GALLON (4 LITERS) IS NEEDED.**

**FOR REFILL, APPROXIMATELY  $\frac{1}{2}$  GALLON (2 LITERS) IS NEEDED.**

**ALWAYS CONFIRM THERE IS NO PRESSURE INSIDE TANK.**



FIG. 2

#### Activate heat and pressure.

Press Power Switch C (FIG.1, SWITCH C) to ON - 1 position to begin heating. Ignition of heating element is marked by Green Light (FIG. 1, LIGHT A).

When pressure of 51 PSI (3.5 Bars) is reached, Green Light (FIG.1, LIGHT A) will automatically switch off.

##### ATTENTION:

**BOILING NOISE MAY BE ELIMINATED BY RELEASING PRESSURE WITH STEAMRELEASE SWITCH ON HAND GUN.**



FIG. 3

### Activate steam.

To activate steam from gun, press Switch B (FIG. 1, SWITCH B), and then press the steam button on gun (FIG. 4).

The electrical valve remains activated until Power Switch is turned off. (FIG.1, SWITCH C), OFF – 0.

**In the event of temporary electrical blackout, relay will automatically switch OFF electrical valve circuit to avoid accidental steam release. You may reactivate electrical valve low-voltage circuit by pressing Switch B (FIG. 1, SWITCH B).**



FIG. 4

### Regulate steam.

Steam flow is regulated by rotating Regulation Knob located next to the Filling Cap at the top of unit (FIG. 5).

**ATTENTION:** If initial steam capacity is low, allow pressure to rebuild for continuous steam release. **At the end of daily use, turn off Power Switch (FIG. 1, SWITCH C) without releasing the pressure.**

**ATTENTION:** Water level must be checked daily to ensure it does not fall under minimum level reference shown on front panel (FIG. 3). If water level is low, follow procedures to refill tank.

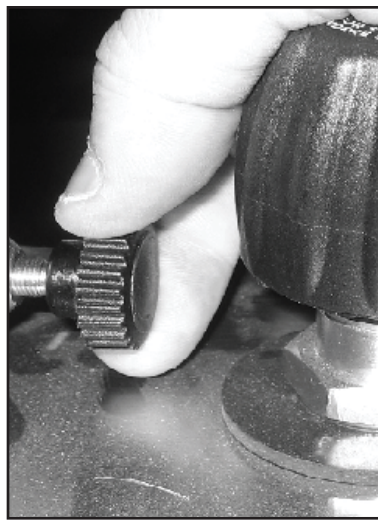

FIG. 5

## MAINTENANCE

- Cleaning must be done with Power Switch off (0) position and the unit unplugged. For external cleaning, wipe with a soft, damp cloth. If using cleaning techniques different from the ones indicated, the operator must contact the manufacturing company.
- In case of prolonged inactivity, unit should be unplugged.
- For transport, always empty tank and use original packaging.

**ANY AND ALL SERVICING should be done ONLY BY INSTRUCTED, TECHNICAL PERSONNEL. Consult your Manufacturer/Distributor for information.**

## Drainage of residual calcium in tank.

**THIS OPERATION TO BE CONDUCTED BY INSTRUCTED, TECHNICAL PERSONNEL ONLY**

Every 6 months of operating, drainage of residual calcium in tank must be carried out with the following procedure:

RELEASE ALL PRESSURE INSIDE THE TANK.

Confirm that unit is cold and all internal pressure has been released. Unplug the unit. Lay unit on its left side. Unscrew nut located under the base of tank. Place a receptacle or container of at least 1 GALLON (4 LITERS) capacity underneath the unit.

Remove nut from tank. Remove Filling Cap (FIG.2) and completely discharge all residual water. To rinse tank, add 1 GALLON (4 LITERS) of water with provided funnel. Replace nut under the tank, placing Teflon tape on the thread (approximately 8-9 complete turns). **Plug in unit and fill tank with distilled water.** Check to ensure there are no leaks under pressure.

## TROUBLESHOOTING

**The unit is not turning on:**

- Confirm unit is plugged in.
- Check that power is on at the electrical outlet.

**Reduced steam flow in relation to the pressure indicated on the gauge:**

- Check that steam-flow Regulation Knob (FIG. 5) is completely opened.

**Boiling noise coming from tank heating (rare operation):**

- Discharge by pressing the steam-release switch on hand gun to release bubbles.

**After the pressure is reached, limited steam is coming out:**

- The machine's components are cold. Please allow necessary time to warm up all internal components (15-20 minutes at maximum pressure 51 PSI (3.5 Bar) without release of steam).

**After an electrical blackout the steam does not come out:**

- The safety relay has automatically turned OFF the electrical valve. To reactivate the electrical valve low-voltage circuit, press Switch B (FIG. 1, SWITCH B).

**Contact Kerr's Technical service for further assistance.**

## FILLING CAP

TouchSteam Steam Cleaners are equipped with a patented Safety-Filling Cap that acts as both a safety valve and antiremoval device. When pressure in steamer rises over 4.3 PSI (0.3 Bars), it is not possible to remove the filling cap. In case of overpressure, cap is designed to let steam escape from the bottom of the cap when pressure hits 79.8 PSI (5.5 Bars) or higher. It is recommended that you replace the complete filling cap every 18 months of operation, as the internal parts and gaskets will wear.



## LIMITED WARRANTY - LIMITATION OF KERR LIABILITY

Kerr's technical advice, whether verbal or in writing, is designed to assist dentists and laboratories in using Kerr products. The dentist or laboratory assumes all risk and liability for damages arising out of the improper use of Kerr products. In the event of a defect in material or workmanship, Kerr liability is limited, at Kerr's option, to replacement of the defective product or part thereof, or reimbursement of the actual cost of the defective product. To take advantage of this limited warranty, the defective product must be returned to Kerr. In no event shall Kerr be liable for any indirect, incidental, or consequential damages.

EXCEPT AS EXPRESSLY PROVIDED ABOVE, THERE ARE NO WARRANTIES BY KERR, EXPRESS OR IMPLIED, INCLUDING WARRANTIES WITH RESPECT TO DESCRIPTION, QUALITY, OR FITNESS FOR A PARTICULAR PURPOSE.

## PARTS SCHEMATIC

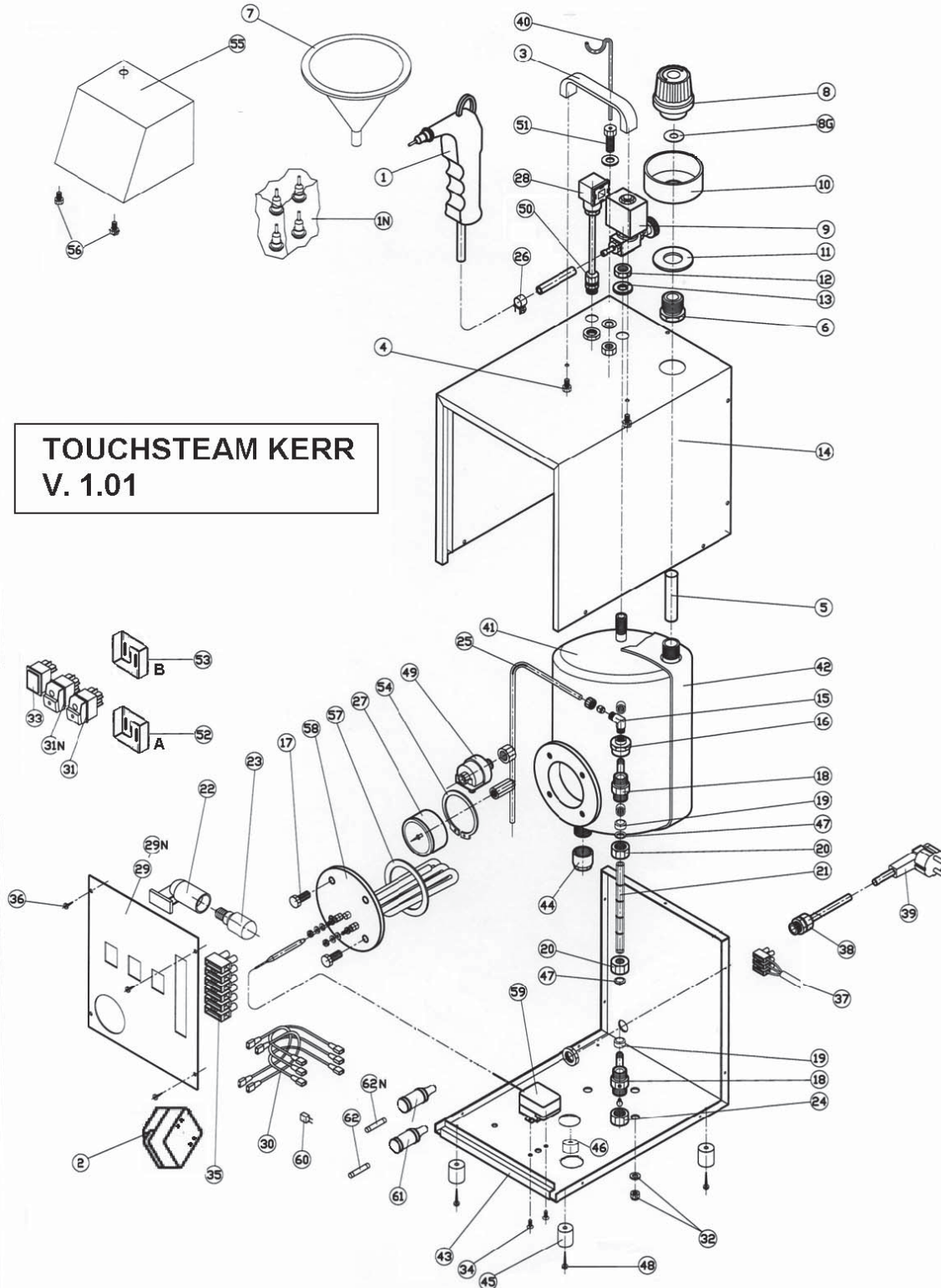

**TOUCHSTEAM KERR  
V. 1.01**

# REPLACEMENT PARTS LIST

## TouchSteam Steamer - Catch Tray - Replacement Parts

| Draw no. | Item no. | Description                           |     |       |                                   |
|----------|----------|---------------------------------------|-----|-------|-----------------------------------|
|          | 33405    | Touchsteam, Portable Steamer 115V     | 30  | 33442 | COMPLETE ELECTRIC WIRING 230V     |
|          | 33406    | Touchsteam, Portable Steamer 230V     | 31  | 33443 | MAIN SWITCH WITH LIGHT 115V       |
|          | 33473    | Steam Catch Tray                      | 31  | 33444 | MAIN SWITCH WITH LIGHT 230V       |
| 1        | 33407    | STEAM GUN WITH HOSE AND SET 4 NOZZLES | 31N | 33445 | STEAM + LEVEL LIGHT SWITCH 115V   |
| 1N       | 33408    | NOZZLES SET 4 PCS                     | 31N | 33446 | STEAM + LEVEL LIGHT SWITCH 230V   |
| 2        | 33409    | TRANSFORMER 115V-24V                  | 32  | 33447 | BOILER SCREW 3 PCS                |
| 2        | 33410    | TRANSFORMER 230V-24V                  | 33  | 33448 | LIGHT SIGNAL OF HEATING COIL      |
| 3        | 33411    | PLASTIC HANDLE                        | 34  | 33449 | THERMOSTAT SCREW 2 PCS            |
| 4        | 33412    | HANDLE SCREW                          | 35  | 33450 | WIRING CONNECTOR                  |
| 5        | 33413    | INTERNAL FUNNEL HOSE                  | 36  | 33451 | PANEL SCREW 4 PCS                 |
| 6        | 33414    | CONNECTOR                             | 37  | 33452 | POWER SUPPLY CONNECTOR            |
| 7        | 33415    | FUNNEL                                | 38  | 33453 | ELECTRIC WIRE HOLDER              |
| 8        | 33416    | BOILER CAP, COMPLETE                  | 39  | 33454 | ELECTRIC CABLE 115V US PLUG       |
| 8G       | 33417    | GASKET EXTERNAL, BOILER CAP           | 39  | 33455 | ELECTRIC CABLE 230V EU PLUG       |
| 9        | 33418    | ELECTRIC VALVE WITH REGULATOR         | 40  | 33456 | GUN HOLDER                        |
| 10       | 33419    | HEAT PROTECTION RING                  | 41  | 33457 | INOX TANK BOILER (5 LTS)          |
| 11       | 33420    | SILICON ROUND BASE                    | 42  | 33458 | INSULATOR FOR BOILER              |
| 12       | 33421    | VALVE NUT                             | 43  | 33459 | STAINLESS STEEL BASE              |
| 13       | 33422    | SILICONE ROUND BASE                   | 44  | 33460 | LOWER BOILER STOPPER 1/2          |
| 14       | 33423    | STAINLESS STEEL COVER                 | 45  | 33461 | RUBBER FOOT 4 PCS                 |
| 15       | 33424    | FITTING CONNECTION ANGLE              | 46  | 33462 | RUBBER STOPPER                    |
| 16       | 33425    | FITTING CONNECTION                    | 47  | 33463 | BRASS NUT 2 PCS                   |
| 17       | 33426    | HEATING ELEMENT SCREWS 4 PCS          | 48  | 33464 | RUBBER FOOT SCREWS 4 PCS          |
| 18       | 33427    | LEVEL HOLDER                          | 49  | 33465 | PRESSURE CONTROL SWITCH           |
| 19       | 33428    | LEVEL GASKETS (SET 3 PCS)             | 50  | 33466 | ELECTRIC WIRE HOLDER              |
| 20       | 33429    | NUT 2 PCS                             | 51  | 33467 | GUN HOLDER FEMALE SUPPORT         |
| 21       | 33430    | GLASS PIREX WATER LEVEL               | 52  | 33468 | LOWER -A- ELECTRONIC BOARD 115V   |
| 22       | 33431    | LIGHT HOLDER                          | 52  | 33469 | LOWER -A- ELECTRONIC BOARD 230V   |
| 23       | 33432    | INTERNAL LIGHT LAMP 115V              | 53  | 33470 | UPPER -B- ELECTRONIC BOARD 115V   |
| 23       | 33433    | INTERNAL LIGHT LAMP 230V              | 53  | 33471 | UPPER -B- ELECTRONIC BOARD 230V   |
| 24       | 33434    | BRASS CAP 3/8                         | 54  | 33472 | GAUGE HOLDER RING                 |
| 25       | 33435    | COPPER PIPE 2 WELDED CONNECTORS       | 55  | 33805 | UPPER STAINLESS STEEL COVER       |
| 26       | 33436    | HOSE CLOSING SCREW RING               | 56  | 33806 | STAINLESS STEEL JOINT FOR COVER   |
| 27       | 33437    | PRESSURE GAUGE MANOMETER              | 57  | 33807 | HEATING ELEMENT GASKET            |
| 28       | 33438    | ELECTRIC VALVE CONNECTOR W/CABLE      | 58  | 33808 | HEATING ELEMENT 1300 WATT 115V    |
| 29       | 33439    | ALUMINIUM FRONT PANEL                 | 58  | 33809 | HEATING ELEMENT 1500WATT 230V     |
| 29N      | 33440    | FRONT PANEL ADHESIVE LABEL            | 59  | 33810 | THERMOSTATIC CONTROL              |
| 30       | 33441    | COMPLETE ELECTRIC WIRING 115V         | 60  | 33811 | CONDENSATOR                       |
|          |          |                                       | 61  | 33812 | FUSE HOLDER 110V - 230V           |
|          |          |                                       | 62  | 33813 | LOWER FUSE MM 6,3 X 32 20A/T 115V |
|          |          |                                       | 62  | 33814 | LOWER FUSE MM 6,3 X 32 10A/T 230V |
|          |          |                                       | 62N | 33815 | UPPER FUSE MM 6,3 X 32 315Ma/T    |

## ELECTRICAL SCHEMATIC

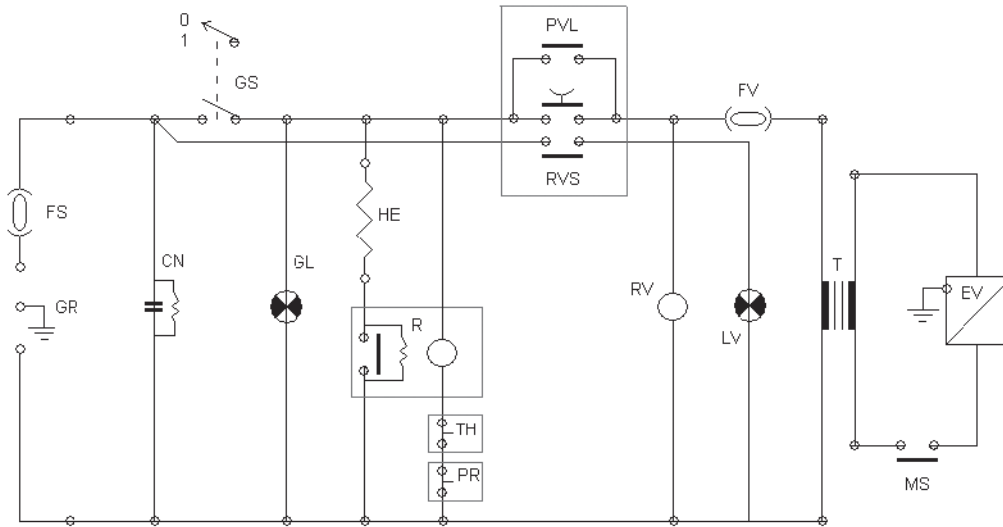

|     |                              |
|-----|------------------------------|
| GR  | GROUND                       |
| FS  | FUSE 6X32 20A/T (10A/T 230V) |
| GS  | CEN SWITCH                   |
| CN  | RADIO FILTER                 |
| GL  | GEN LAMP                     |
| HE  | HEATING COIL                 |
| R   | RELE' HEAT                   |
| RVS | E. VALVE SWITCH              |
| PvL | INT LIGHT SWITCH             |
| RV  | RELE' E. VALVE               |
| LV  | INTERNAL LIGHT               |
| T   | TRANSFORMER                  |
| FV  | FUSE 6X32 315mA/T            |
| EV  | ELECTRICAL VALVE             |
| MS  | MICROSWITCH                  |

**TOUCHSTEAM KERR**  
**V. 1.01**

## Mode d'emploi du générateur à vapeur — TouchSteam™

### Description

Le TouchSteam est un générateur à vapeur à réservoir incorporé, conçu pour aider les laboratoires dentaires à éliminer les résidus de film provenant de savons ou d'agents nettoyants ultrasoniques, pour nettoyer et neutraliser les armatures métalliques avant le montage de la céramique, pour retirer les marques de crayon et les résidus de polissage sur les modèles et les dies, et pour nettoyer la céramique avant glaçage.

### SPECIFICATIONS

Dimensions :

Hauteur : 50 cm  
Largeur : 22 cm  
Profondeur : 30 cm

Poids : 10 kg (évaporateur vide)

Caractéristiques électriques : 110~Volts, 60 Hertz, 15 A, 1300 Watts, 230~Volts, 50 Hertz, 8 A, 1500 Watts

Fusibles de 110V : Principal – 20A / 250V, Secondaire – 315mA / 250v (maximum)

Fusibles de 230V : Principal – 10A / 250V, Secondaire – 315mA / 250V (maximum)

Température ambiante : De 5 à 40° C.

Humidité relative : 80 % maximum

Limite d'altitude : 2 000 mètres

Catégorie d'installation : 2

Degré de pollution : 2

#### REMARQUES

- Niveau de bruit (1 mt) : veille 26,6 db, chauffe 37,5 db, nettoyage à la vapeur 68,7 db.
- Pression maximum : 51 PSI (3,5 Bar / HPA (Kilopascal) 350)

### MESURES DE SÉCURITÉ



- **Avant d'installer et d'utiliser ce dispositif, veuillez lire attentivement le mode d'emploi. Gardez-le pour consultation éventuelle.**
- **Ne pas réaliser d'entretien de cet appareil lorsque l'unité est branchée.**
- **N'utiliser que des pièces originales. L'utilisation de pièces qui ne sont pas d'origine peut endommager l'appareil, annuler la garantie et rendre l'appareil impropre à son utilisation.**
- **Attention ! Consulter les documents joints.**



**SURFACES BRULANTES.** Ne pas toucher les parties internes et externes exposées de l'appareil.



**MISE A TERRE DE PROTECTION.** Ce symbole désigne l'emplacement de la prise de terre ou la borne de mise à terre sur l'appareil.



**Courant alternatif :** Courant électrique changeant de direction à des intervalles réguliers.

**ON.** Ce symbole indique que l'appareil est alimenté.



**OFF.** Ce symbole indique que l'appareil n'est pas alimenté.

### CONDITIONNEMENT

Le conditionnement du Touchsteam contient les éléments suivants : (1) TouchSteam 115V, référence 33405 ou TouchSteam 230V, référence 33406, (1) ensemble de 4 embouts de remplacement, (1) entonnoir pour le chargement d'eau, (1) Support métallique pour pistolet, (1) Mode d'Emploi. Vérifier que votre TouchSteam et ses accessoires ne sont pas endommagés. Garder l'emballage d'origine pour ré-emballage, au cas où vous devriez renvoyer l'appareil pour entretien. Si vous découvrez des dégâts, veuillez contacter le concessionnaire Kerr qui vous a vendu l'appareil. Compléter un formulaire de réclamation auprès de la société de transport, s'il apparaît que les dommages se sont produits lors du transport.

### INSTALLATION

Installer le générateur sur une surface de travail stable avec ventilation appropriée, à approximativement 30 cm des murs et d'autres équipements. Vérifier que les normes électriques inscrites sur le panneau arrière de l'appareil correspondent à votre alimentation. S'assurer que l'interrupteur d'alimentation est éteint avant de brancher l'unité.

### UTILISATION

#### Allumer l'appareil.

Maintenir l'interrupteur B appuyé (FIG. 1, INTERRUPTEUR B) pour allumer le voyant du niveau d'eau à l'intérieur. Si vous lâchez l'interrupteur B, le voyant du niveau de l'eau contenue à l'intérieur de l'appareil s'éteindra.

Vérifier le niveau d'eau. Ajouter plus d'eau distillée si nécessaire.

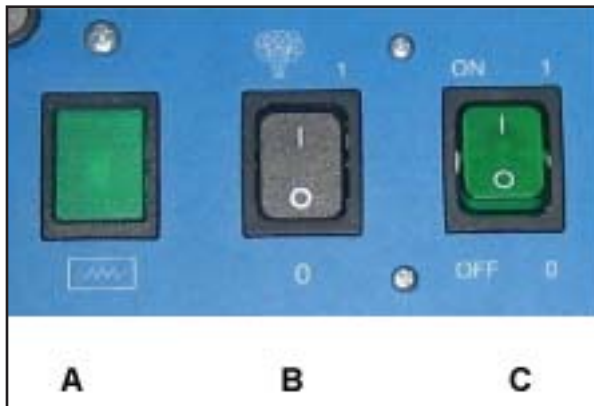

Fig. 1

#### Ajouter de l'eau.

##### Attention ! UTILISER DE L'EAU DISTILLÉE UNIQUEMENT

Retirer le bouchon de remplissage (FIG. 2). Veuillez consulter les informations concernant le bouchon de remplissage.

Remplir le réservoir avec de l'eau distillée jusqu'au niveau maximum affiché sur le panneau frontal (FIG. 3).

Pour une vapeur sèche, ne pas dépasser ¾ de remplissage.

Maintenir l'interrupteur B appuyé (FIG. 1, INTERRUPTEUR B) pour allumer le voyant du niveau d'eau à l'intérieur. Si vous lâchez l'interrupteur B, le voyant du niveau de l'eau contenue à l'intérieur de l'appareil s'éteindra.

Remettre le bouchon de remplissage (FIG. 2). NE PAS SERRER EXCESSIVEMENT ; UN LEGER TOUR DE VIS SUFFIT.

##### Attention !

**POUR LE PREMIER REMPLISSAGE, IL EST NECESSAIRE D'UTILISER ENVIRON 4 LITRES. POUR UN NOUVEAU REMPLISSAGE, ENVIRON 2 LITRES SERONT NECESSAIRES. VEUILLEZ TOUJOURS VOUS ASSUREZ QU'IL N'Y A PAS DE PRESSION A L'INTERIEUR DU RESERVOIR.**



Fig. 2

## Activer la chaleur et la pression.

Basculer l'interrupteur C (FIG. 1, INTERRUPTEUR C) sur marche - position 1 pour commencer à chauffer. L'allumage de l'élément de chauffage est signalé par une lumière verte (FIG. 1, LUMIERE A).

Lorsqu'une pression de 51 PSI (3,5 bars) est atteinte, la lumière verte (FIG. 1, LUMIERE A) s'éteindra automatiquement.

### Attention !

**LE BRUIT ENGENDRE PAR L'EBULLITION CESSERA EN LIBERANT LA PRESSION A L'AIDE DU PISTOLET A VAPEUR.**

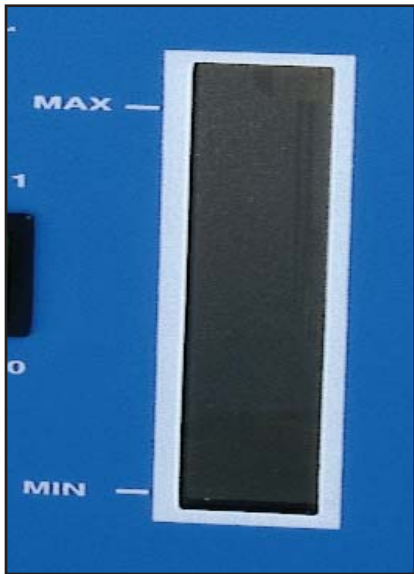

Fig. 3

## Activer la vapeur.

Pour activer la vapeur à partir du pistolet, appuyer sur l'interrupteur B (FIG. 1, INTERRUPTEUR B), puis appuyer sur le bouton de vapeur sur le pistolet (FIG.4).

La valve électrique restera activée tant que l'interrupteur d'alimentation est éteint. (FIG. 1, INTERRUPTEUR C), ARRET - 0.

**En cas de coupure d'électricité temporaire, le relais éteindra automatiquement le circuit de l'électrovalve pour éviter une libération accidentelle de vapeur.**

**Vous pouvez réactiver le circuit électrique de bas voltage de l'électrovalve en appuyant sur l'interrupteur B (FIG. 1, INTERRUPTEUR B).**



Fig. 4

## Réglage de la vapeur.

Le flux de vapeur est réglé par la poignée de réglage tournante située près du bouchon de remplissage au-dessus de l'unité (FIG. 5).

**Attention !** Si la capacité de vapeur initiale est faible, laisser la pression remonter pour une libération de vapeur continue. **Après utilisation quotidienne, éteindre le bouton d'alimentation (FIG. 1, INTERRUPTEUR C) sans libérer de la pression.**

**Attention !** Le niveau d'eau doit être vérifié quotidiennement pour garantir qu'il ne descend pas sous le niveau minimum de référence présenté dans le panneau frontal (FIG. 3). Si le niveau d'eau est bas, suivre les procédures pour remplir à nouveau le réservoir.

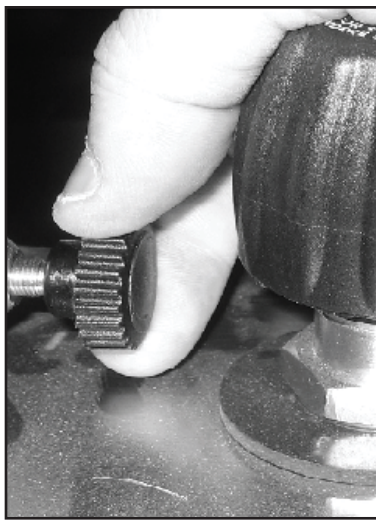

Fig. 5

## ENTRETIEN

- Pendant le nettoyage, l'interrupteur doit être en position d'arrêt (0) et l'appareil débranché. Pour le nettoyage externe, essuyer avec un linge humide et léger. Avant d'utiliser des techniques de nettoyage différentes de celles indiquées, l'utilisateur doit contacter le fabricant.
- En cas d'inactivité prolongée, l'unité doit être débranchée.
- Pour le transport, vider toujours le réservoir et utiliser l'emballage d'origine.

**TOUT ENTRETIEN doit être réalisé UNIQUEMENT PAR UN TECHNICIEN QUALIFIE. Consulter le fabricant/distributeur pour information.**

## Elimination de dépôts calcaires dans le réservoir.

**CETTE OPERATION DOIT ETRE REALISEE SEULEMENT PAR UN TECHNICIEN QUALIFIE**

Tous les 6 mois, un drainage du dépôt calcaire dans le réservoir doit être effectué en suivant la procédure suivante :

BAISSE DE TOUTE PRESSION A L'INTERIEUR DU RESERVOIR.

S'assurer que l'appareil est froid et que toute pression interne est évacuée. Débrancher l'appareil. Coucher l'appareil sur le côté gauche. Dévisser l'écrou situé sous la base du réservoir. Placer sous l'unité un récipient ayant une capacité d'au moins 4 LITRES. Enlever l'écrou du réservoir. Enlever le bouchon de remplissage (FIG. 2) et vider complètement toute eau résiduelle.

Pour rincer le réservoir, ajouter 4 LITRES d'eau à l'aide de l'entonnoir fourni. Replacer l'écrou sous le réservoir en plaçant une bande de téflon sur le fil (environ 8-9 tours complets). **Brancher l'appareil et remplir le réservoir avec de l'eau distillée.** Vérifier pour garantir l'absence de toutes fuites sous pression.

## Problèmes

**"- L'unité ne s'allume pas:**

- S'assurer que l'appareil est branché.
- Vérifier que le courant est allumé à la source d'alimentation.

**Flux de vapeur réduit par rapport à la pression indiquée sur la jauge :**

- Vérifier que la poignée de réglage du flux de vapeur (FIG.5) est complètement ouverte.

**Bruit dû à l'ébullition du chauffage du réservoir (opération rare) :**

- Vider en appuyant le bouton de libération de vapeur sur le pistolet à main pour libérer les bulles.

**"- Après que la pression soit atteinte, peu de vapeur s'échappe :**

- Les composants de la machine sont froids. Laisser suffisamment de temps pour que tous les composants internes chauffent (15-20 minutes à une pression maximum de 51 PSI (3,5 bars) sans libération de vapeur).

**"- Après une coupure de courant, la vapeur ne sort pas.**

- Le relais de sécurité a automatiquement débranché l'électrovalve. Pour réactiver le circuit électrique de bas voltage de la valve, appuyer sur l'interrupteur B (FIG. 1, INTERRUPTEUR B).

**Contactez le service technique de Kerr pour assistance.**

## BOUCHON DE REMPLISSAGE

Les nettoyeurs à pression TouchSteam sont équipés d'un bouchon de remplissage de sécurité breveté qui se comporte à la fois comme une valve de sécurité et un appareil anti-retrait. Quand la pression du nettoyeur à vapeur dépasse les 4,3 PSI (0,3 bars), il n'est pas possible de retirer le bouchon de remplissage. En cas de surpression, le bouchon est conçu pour laisser s'échapper la vapeur à partir du bas du bouchon, lorsque la pression atteint 79,8 PSI (5,5 bars) ou plus. Il est recommandé de remplacer le bouchon de remplissage complet tous les 18 mois d'utilisation, parce que les parties internes et les joints peuvent s'user.



## SCHEMA DES PIECES

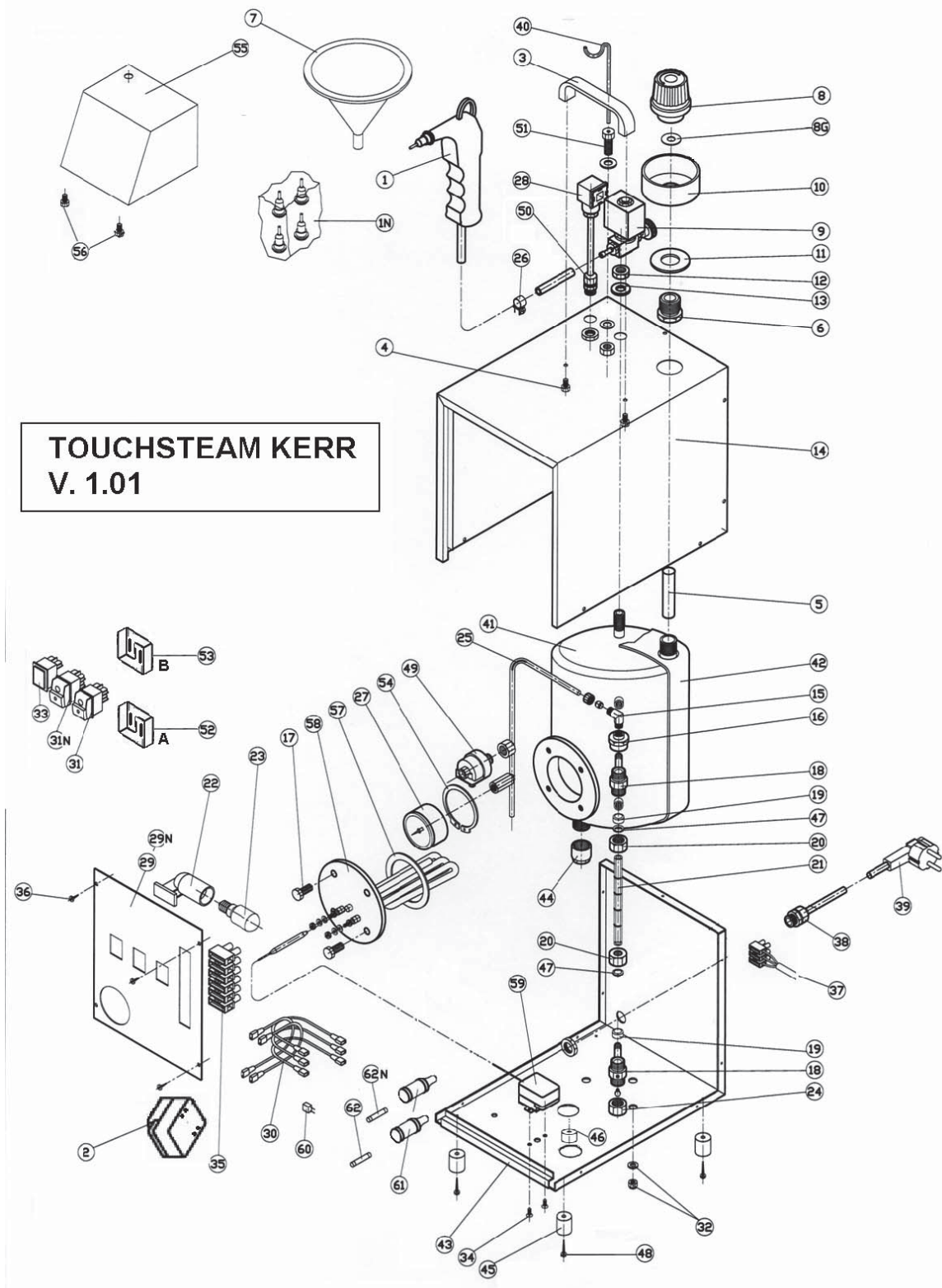

# LISTE DES PIECES DETACHEES

## TouchSteam Steamer - Catch Tray - Replacement Parts

| Draw no. | Item no. | Description                           |     |       |                                   |
|----------|----------|---------------------------------------|-----|-------|-----------------------------------|
|          | 33405    | Touchsteam, Portable Steamer 115V     | 30  | 33442 | COMPLETE ELECTRIC WIRING 230V     |
|          | 33406    | Touchsteam, Portable Steamer 230V     | 31  | 33443 | MAIN SWITCH WITH LIGHT 115V       |
|          | 33473    | Steam Catch Tray                      | 31  | 33444 | MAIN SWITCH WITH LIGHT 230V       |
| 1        | 33407    | STEAM GUN WITH HOSE AND SET 4 NOZZLES | 31N | 33445 | STEAM + LEVEL LIGHT SWITCH 115V   |
| 1N       | 33408    | NOZZLES SET 4 PCS                     | 31N | 33446 | STEAM + LEVEL LIGHT SWITCH 230V   |
| 2        | 33409    | TRANSFORMER 115V-24V                  | 32  | 33447 | BOILER SCREW 3 PCS                |
| 2        | 33410    | TRANSFORMER 230V-24V                  | 33  | 33448 | LIGHT SIGNAL OF HEATING COIL      |
| 3        | 33411    | PLASTIC HANDLE                        | 34  | 33449 | THERMOSTAT SCREW 2 PCS            |
| 4        | 33412    | HANDLE SCREW                          | 35  | 33450 | WIRING CONNECTOR                  |
| 5        | 33413    | INTERNAL FUNNEL HOSE                  | 36  | 33451 | PANEL SCREW 4 PCS                 |
| 6        | 33414    | CONNECTOR                             | 37  | 33452 | POWER SUPPLY CONNECTOR            |
| 7        | 33415    | FUNNEL                                | 38  | 33453 | ELECTRIC WIRE HOLDER              |
| 8        | 33416    | BOILER CAP, COMPLETE                  | 39  | 33454 | ELECTRIC CABLE 115V US PLUG       |
| 8G       | 33417    | GASKET EXTERNAL, BOILER CAP           | 39  | 33455 | ELECTRIC CABLE 230V EU PLUG       |
| 9        | 33418    | ELECTRIC VALVE WITH REGULATOR         | 40  | 33456 | GUN HOLDER                        |
| 10       | 33419    | HEAT PROTECTION RING                  | 41  | 33457 | INOX TANK BOILER (5 LTS)          |
| 11       | 33420    | SILICON ROUND BASE                    | 42  | 33458 | INSULATOR FOR BOILER              |
| 12       | 33421    | VALVE NUT                             | 43  | 33459 | STAINLESS STEEL BASE              |
| 13       | 33422    | SILICONE ROUND BASE                   | 44  | 33460 | LOWER BOILER STOPPER 1/2          |
| 14       | 33423    | STAINLESS STEEL COVER                 | 45  | 33461 | RUBBER FOOT 4 PCS                 |
| 15       | 33424    | FITTING CONNECTION ANGLE              | 46  | 33462 | RUBBER STOPPER                    |
| 16       | 33425    | FITTING CONNECTION                    | 47  | 33463 | BRASS NUT 2 PCS                   |
| 17       | 33426    | HEATING ELEMENT SCREWS 4 PCS          | 48  | 33464 | RUBBER FOOT SCREWS 4 PCS          |
| 18       | 33427    | LEVEL HOLDER                          | 49  | 33465 | PRESSURE CONTROL SWITCH           |
| 19       | 33428    | LEVEL GASKETS (SET 3 PCS)             | 50  | 33466 | ELECTRIC WIRE HOLDER              |
| 20       | 33429    | NUT 2 PCS                             | 51  | 33467 | GUN HOLDER FEMALE SUPPORT         |
| 21       | 33430    | GLASS PIREX WATER LEVEL               | 52  | 33468 | LOWER -A- ELECTRONIC BOARD 115V   |
| 22       | 33431    | LIGHT HOLDER                          | 52  | 33469 | LOWER -A- ELECTRONIC BOARD 230V   |
| 23       | 33432    | INTERNAL LIGHT LAMP 115V              | 53  | 33470 | UPPER -B- ELECTRONIC BOARD 115V   |
| 23       | 33433    | INTERNAL LIGHT LAMP 230V              | 53  | 33471 | UPPER -B- ELECTRONIC BOARD 230V   |
| 24       | 33434    | BRASS CAP 3/8                         | 54  | 33472 | GAUGE HOLDER RING                 |
| 25       | 33435    | COPPER PIPE 2 WELDED CONNECTORS       | 55  | 33805 | UPPER STAINLESS STEEL COVER       |
| 26       | 33436    | HOSE CLOSING SCREW RING               | 56  | 33806 | STAINLESS STEEL JOINT FOR COVER   |
| 27       | 33437    | PRESSURE GAUGE MANOMETER              | 57  | 33807 | HEATING ELEMENT GASKET            |
| 28       | 33438    | ELECTRIC VALVE CONNECTOR W/CABLE      | 58  | 33808 | HEATING ELEMENT 1300 WATT 115V    |
| 29       | 33439    | ALUMINIUM FRONT PANEL                 | 58  | 33809 | HEATING ELEMENT 1500WATT 230V     |
| 29N      | 33440    | FRONT PANEL ADHESIVE LABEL            | 59  | 33810 | THERMOSTATIC CONTROL              |
| 30       | 33441    | COMPLETE ELECTRIC WIRING 115V         | 60  | 33811 | CONDENSATOR                       |
|          |          |                                       | 61  | 33812 | FUSE HOLDER 110V - 230V           |
|          |          |                                       | 62  | 33813 | LOWER FUSE MM 6,3 X 32 20A/T 115V |
|          |          |                                       | 62  | 33814 | LOWER FUSE MM 6,3 X 32 10A/T 230V |
|          |          |                                       | 62N | 33815 | UPPER FUSE MM 6,3 X 32 315Ma/T    |

## SHEMA ELECTRIQUE

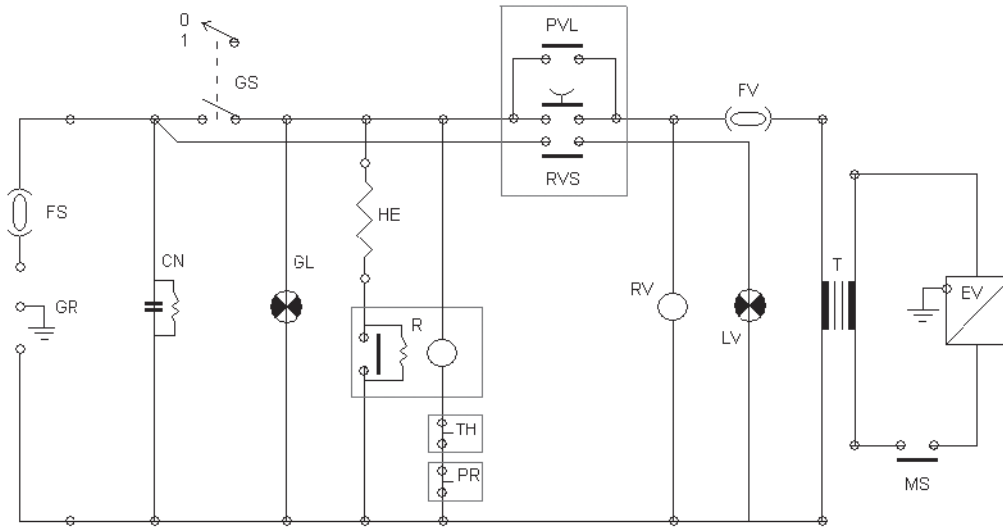

|     |                              |
|-----|------------------------------|
| GR  | GROUND                       |
| FS  | FUSE 6X32 20A/T (10A/T 230V) |
| CS  | CEN SWITCH                   |
| CN  | RADIO FILTER                 |
| GL  | GEN LAMP                     |
| HE  | HEATING COIL                 |
| R   | RELE' HEAT                   |
| RVS | E. VALVE SWITCH              |
| PVL | INT LIGHT SWITCH             |
| RV  | RELE' E. VALVE               |
| LV  | INTERNAL LIGHT               |
| T   | TRANSFORMER                  |
| FV  | FUSE 6X32 315mA/T            |
| EV  | ELECTRICAL VALVE             |
| MS  | MICROSWITCH                  |

**TOUCHSTEAM KERR**  
**V. 1.01**

# TouchSteam™ – Manual de instrucciones del limpiador a vapor

## Descripción

El TouchSteam es un aparato de vapor autocontenido diseñado para que los laboratorios dentales eliminen residuos de películas de jabones y limpiadores ultrasónicos, limpiar y neutralizar bastidores metálicos antes de la aplicación de porcelana, eliminar marcas de lápiz y pulir el compuesto de modelos y moldes y limpiar la porcelana antes del glaseado.

## ESPECIFICACIONES

Dimensiones:

- Altura: 50 cm (19,7 pulgadas)
- Anchura: 22 cm (8,7 pulgadas)
- Profundidad: 30 cm (11,8 pulgadas)

Peso: 10 kg (22 libras) (caldera vacía) Calificaciones eléctricas: 110~Voltios, 60 Hercios, 15 Amperios, 1300 vatios, 230~Voltios, 50 Hercios, 8 Amperios, 1500 vatios

Fusibles de 110 V: Principal – 20 A / 250 V, Secundario – 315 mA / 250 v (máximo)

Fusibles de 230 V: Principal – 10 A / 250 V, Secundario – 315 mA / 250 V (máximo)

Temperatura ambiente: de +5° C (41° F) a +40° C (104° F)

Humedad relativa: máximo del 80%

Límite de altitud: 2.000 metros

Categoría de instalación II

Nivel de polución 2

### NOTAS

- Nivel de ruido (1 m): en espera 26,6 db, calentamiento 37,5 db, limpieza a vapor 68,7 db.
- Presión máxima: 51 PSI (Bar 3,5 / HPA (Kilopascales) 350)

## PRECAUCIONES DE SEGURIDAD



- Antes de la instalación y uso de este aparato, lea con detenimiento este manual de instrucciones. Guárdelo para futuras consultas.
- No realice ningún trabajo de mantenimiento en este aparato mientras que la unidad esté enchufada.
- Utilice sólo piezas genuinas. El uso de piezas no genuinas puede provocar daños, anular su garantía y hacer que la unidad no cumpla las normas.
- Atención: Consulte los documentos que se adjuntan.



**Superficies calientes. No toque las piezas expuestas internas ni externas de la unidad.**



**DERIVACIÓN A TIERRA DE PROTECCIÓN. Identifica la ubicación de un terminal de derivación a tierra o masa de la unidad.**



**Corriente alterna. Corriente eléctrica que invierte su dirección a intervalos que se repiten con regularidad.**



**ENCENDIDO (ON) Símbolo que indica que la alimentación está encendida.**



**APAGADO (OFF) Símbolo que indica que la alimentación está apagada.**

## DESEMPAQUETADO

La caja de cartón del TouchSteam contiene lo siguiente: (1) TouchSteam de 115V, artículo 33405 o TouchSteam de 230V, artículo 33406, (1) Conjunto de 4 boquillas de recambio, (1) Embudo para cargar agua, (1) Soporte metálico para pistola, (1) Manual de instrucciones. Inspeccione los accesorios de su TouchSteam y accesorios para ver si tienen algún daño. Guarde la caja de cartón y el material de empaquetado para volver a empaquetarla en el caso de que necesite devolverla para que la reparen. Si se encuentra algún daño, póngase en contacto con su distribuidor de Kerr a quien le compró la unidad para que la repare. Presente una reclamación al servicio de entregas si los daños parecen haber tenido lugar durante el envío.

## INSTALACIÓN

Sitúe la unidad sobre una superficie de trabajo estable con ventilación apropiada a aproximadamente 10 cm de la pared u otros equipos. Confirme que las calificaciones eléctricas enumeradas en la placa trasera de la unidad cumplen con sus necesidades eléctricas. Asegúrese de que el interruptor de alimentación está apagado antes de conectar la unidad a su red eléctrica.

## FUNCIONAMIENTO

### Encienda la unidad.

Presione y mantenga presionado el interruptor B (FIG. 1, INTERRUPTOR B) para encender la luz de nivel de agua interior. Suelte el interruptor b, la luz de nivel de agua interior se apagará.

Confirme el nivel de agua. Añada más **agua destilada** según sea necesario.

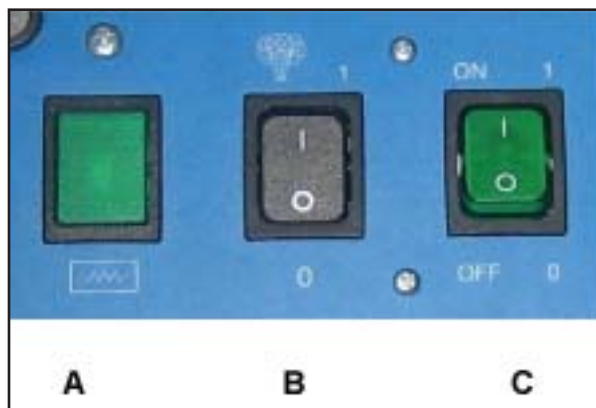

Fig. 1

### Añada agua.

**Atención: UTILICE SOLAMENTE AGUA DESTILADA**

Quite la tapa para llenado (FIG. 2). Por favor lea la información relacionada con la tapa para llenado.

Llene el tanque con **agua destilada** hasta el nivel máximo que se muestra en el panel delantero (Fig. 3).

Para obtener un secado más seco, no llene más de ¾.

Presione y mantenga presionado el interruptor B (FIG. 1, INTERRUPTOR B) para encender la luz de nivel de agua interior. Suelte el interruptor b, la luz de nivel de agua interior se apagará.

Vuelva a poner la tapa para llenado (FIG. 2) No apriete en exceso. Una leve presión de tornillo es adecuada.

### Atención:

**Para el primer llenado, se necesitan aproximadamente 4 litros.**

**Para rellenados, se necesitan aproximadamente 2 litros.**

**Confirme siempre que no hay ninguna presión dentro del tanque.**



Fig. 2

## Active el calor y la presión.

Presione el interruptor de alimentación C (FIG. 1, INTERRUPTOR C) hasta la posición ON -1 (encendido) para comenzar el calentamiento. La ignición del elemento de calentamiento se marca con la indicación de una luz verde. (FIG. 1, LUZ A).

Cuando se alcanza una presión de 3,5 bares la luz verde (FIG. 1, LUZ A) se apaga automáticamente.

### Atención:

**El ruido de la ebullición puede eliminarse soltando presión con el interruptor de la pistola de mano.**



Fig. 3.

## Active el vapor.

Para activar el vapor de la pistola, pulse el interruptor B (FIG. 1, INTERRUPTOR B) y después pulse el botón de vapor de la pistola (FIG. 4).

La válvula eléctrica permanece activada hasta que se apaga el interruptor de alimentación. (FIG. 1, INTERRUPTOR C), OFF (apagado) - 0.

**En el caso de un apagón eléctrico temporal, el relé conmutará automáticamente el circuito de la válvula eléctrica a OFF (apagado) para evitar que salga vapor de manera accidental.**

**Usted puede reactivar el circuito de baja tensión de la válvula eléctrica pulsando el interruptor B (figura 1).**



Fig. 4

## Regule el vapor.

El flujo de vapor se regula girando el mando de regulación situado cerca de la tapa de rellenado de la parte superior de la unidad (Fig. 5).

**Atención:** Si la presión de vapor inicial es baja, deje que se acumule presión para la salida continuada de vapor. **Al final del uso diario, apague el interruptor de alimentación (FIG. 1, INTERRUPTOR C) sin soltar la presión.**

**Atención:** El nivel de agua se tiene que comprobar diariamente para asegurar que no cae por debajo del nivel de referencia mínimo que se muestra en el panel delantero (Fig. 3). Si el nivel de agua es bajo, siga los procedimientos para rellenar el tanque.

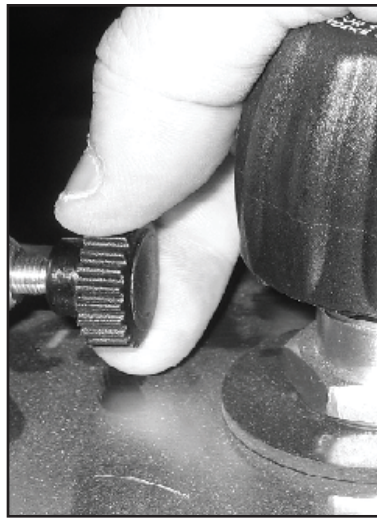

Fig. 5

## MANTENIMIENTO

- La limpieza se debe hacer con el interruptor de alimentación en la posición OFF (0, apagado) y la unidad desenchufada. Para la limpieza externa, limpie con un paño suave y húmedo. Si se utiliza técnicas de limpieza distintas de las indicadas, el operador debe ponerse en contacto con la compañía fabricante.
- En caso de que haya una inactividad prolongada, desconecte el cable eléctrico.
- Para su transporte, vacíe siempre el tanque y utilice el embalaje original.

**Todas y cada una de las reparaciones las debe hacer solamente personal técnico instruido. Consulte con su fabricante/distribuidor para obtener información.**

## Drenaje del calcio residual en el tanque.

**ESTA OPERACIÓN LA TIENE QUE REALIZAR SOLAMENTE PERSONAL TÉCNICO Y CON FORMACIÓN.**

Cada 6 meses de funcionamiento, se debe realizar el drenaje del calcio residual del tanque con el procedimiento siguiente:

VACÍE TODA LA PRESIÓN INTERIOR DEL TANQUE.

Compruebe que la unidad está fría y que toda la presión interna ha salido. Desenchufe la unidad. Deje la unidad sobre su lado izquierdo. Desenrosque la tuerca situada debajo de la base del tanque. Sitúe un receptáculo o contenedor de al menos 4 litros (1 galón) de capacidad debajo de la unidad. Quite la tuerca del tanque. Quite la tapa de llenado (FIG. 2) y descargue por completo todo el agua residual.

Para aclarar el tanque, añada 4 litros (1 galón) de agua con el embudo facilitado. Vuelva a poner la tuerca debajo del tanque, utilizando cinta de teflón en la rosca (aproximadamente de ocho a nueve vueltas completas). **Enchufe la unidad y llene el tanque con agua destilada.** Compruebe para asegurarse de que no hay ninguna fuga bajo presión.

## RESOLUCIÓN DE PROBLEMAS

**La unidad no se enciende.**

- Confirme que la unidad está enchufada.
- Compruebe que la alimentación está encendida en el enchufe de red.

**Reduzca el flujo de vapor en relación con la presión indicada en el marcador:**

- Compruebe que el mando para regulación del flujo de vapor (FIG. 5) está completamente abierto.

**Ruido de ebullición que proviene del calentamiento del tanque (funcionamiento excepcional):**

- Descargue presionando el interruptor para soltar vapor de la pistola de mano para que salgan burbujas.

**Después de que se ha alcanzado la presión, sale algo de vapor:**

- Los componentes de la máquina están fríos. Por favor, deje pasar el tiempo necesario para que se calienten todos los componentes internos (de 15 a 20 minutos a una presión máxima de 3,5 bar (50 PSI) sin soltar vapor).

**Después de un apagón eléctrico, el vapor no sale:**

- El relé de seguridad ha APAGADO automáticamente la válvula eléctrica. Para reactivar la válvula eléctrica del circuito de baja tensión, pulse el interruptor B (FIG. 1, INTERRUPTOR B).

**Póngase en contacto con el servicio técnico de Kerr si necesita más asistencia.**

## TAPA PARA LLENADO

Los limpiadores de vapor TouchSteam están equipados con una tapa para llenado de seguridad patentada que actúa como válvula de seguridad y como dispositivo antiextracción. Cuando la presión dentro del vaporizador supera 0,3 bar (4,3 psi), no es posible quitar la tapa para llenado. En caso de sobrepresión, la tapa está diseñada para permitir que el vapor salga por la parte inferior de la tapa cuando la presión alcanza o supera 5,5 bar (79,8 psi). Se recomienda que sustituya la tapa para llenado completa cada 18 meses de funcionamiento ya que las partes internas y las juntas se desgastan.



## DIAGRAMA DE PIEZAS

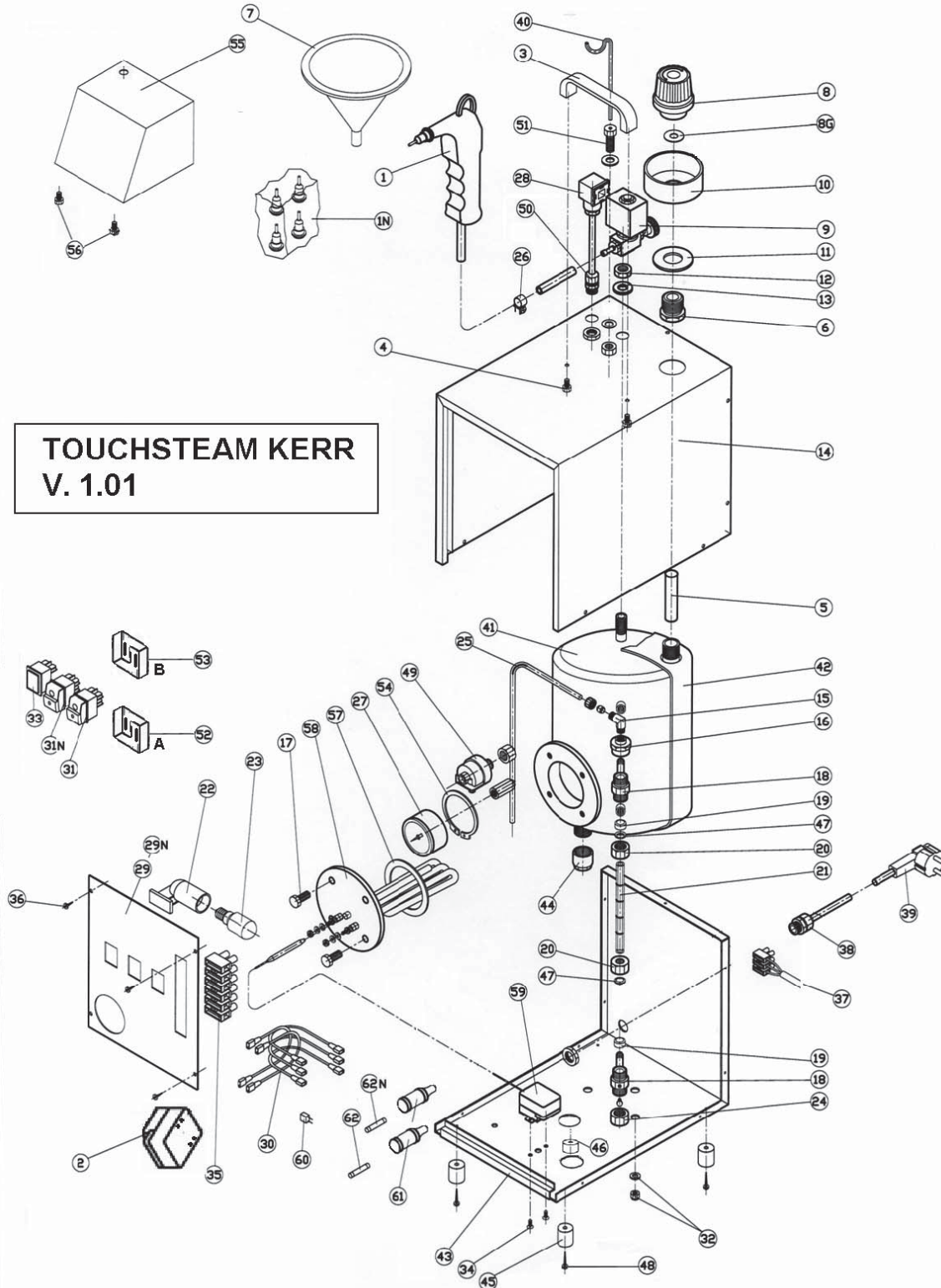

# LISTA DE PIEZAS DE RECAMBIO

## TouchSteam Steamer - Catch Tray - Replacement Parts

| Draw no. | Item no. | Description                           |     |       |                                   |
|----------|----------|---------------------------------------|-----|-------|-----------------------------------|
|          | 33405    | Touchsteam, Portable Steamer 115V     | 30  | 33442 | COMPLETE ELECTRIC WIRING 230V     |
|          | 33406    | Touchsteam, Portable Steamer 230V     | 31  | 33443 | MAIN SWITCH WITH LIGHT 115V       |
|          | 33473    | Steam Catch Tray                      | 31  | 33444 | MAIN SWITCH WITH LIGHT 230V       |
| 1        | 33407    | STEAM GUN WITH HOSE AND SET 4 NOZZLES | 31N | 33445 | STEAM + LEVEL LIGHT SWITCH 115V   |
| 1N       | 33408    | NOZZLES SET 4 PCS                     | 31N | 33446 | STEAM + LEVEL LIGHT SWITCH 230V   |
| 2        | 33409    | TRANSFORMER 115V-24V                  | 32  | 33447 | BOILER SCREW 3 PCS                |
| 2        | 33410    | TRANSFORMER 230V-24V                  | 33  | 33448 | LIGHT SIGNAL OF HEATING COIL      |
| 3        | 33411    | PLASTIC HANDLE                        | 34  | 33449 | THERMOSTAT SCREW 2 PCS            |
| 4        | 33412    | HANDLE SCREW                          | 35  | 33450 | WIRING CONNECTOR                  |
| 5        | 33413    | INTERNAL FUNNEL HOSE                  | 36  | 33451 | PANEL SCREW 4 PCS                 |
| 6        | 33414    | CONNECTOR                             | 37  | 33452 | POWER SUPPLY CONNECTOR            |
| 7        | 33415    | FUNNEL                                | 38  | 33453 | ELECTRIC WIRE HOLDER              |
| 8        | 33416    | BOILER CAP, COMPLETE                  | 39  | 33454 | ELECTRIC CABLE 115V US PLUG       |
| 8G       | 33417    | GASKET EXTERNAL, BOILER CAP           | 39  | 33455 | ELECTRIC CABLE 230V EU PLUG       |
| 9        | 33418    | ELECTRIC VALVE WITH REGULATOR         | 40  | 33456 | GUN HOLDER                        |
| 10       | 33419    | HEAT PROTECTION RING                  | 41  | 33457 | INOX TANK BOILER (5 LTS)          |
| 11       | 33420    | SILICON ROUND BASE                    | 42  | 33458 | INSULATOR FOR BOILER              |
| 12       | 33421    | VALVE NUT                             | 43  | 33459 | STAINLESS STEEL BASE              |
| 13       | 33422    | SILICONE ROUND BASE                   | 44  | 33460 | LOWER BOILER STOPPER 1/2          |
| 14       | 33423    | STAINLESS STEEL COVER                 | 45  | 33461 | RUBBER FOOT 4 PCS                 |
| 15       | 33424    | FITTING CONNECTION ANGLE              | 46  | 33462 | RUBBER STOPPER                    |
| 16       | 33425    | FITTING CONNECTION                    | 47  | 33463 | BRASS NUT 2 PCS                   |
| 17       | 33426    | HEATING ELEMENT SCREWS 4 PCS          | 48  | 33464 | RUBBER FOOT SCREWS 4 PCS          |
| 18       | 33427    | LEVEL HOLDER                          | 49  | 33465 | PRESSURE CONTROL SWITCH           |
| 19       | 33428    | LEVEL GASKETS (SET 3 PCS)             | 50  | 33466 | ELECTRIC WIRE HOLDER              |
| 20       | 33429    | NUT 2 PCS                             | 51  | 33467 | GUN HOLDER FEMALE SUPPORT         |
| 21       | 33430    | GLASS PIREX WATER LEVEL               | 52  | 33468 | LOWER -A- ELECTRONIC BOARD 115V   |
| 22       | 33431    | LIGHT HOLDER                          | 52  | 33469 | LOWER -A- ELECTRONIC BOARD 230V   |
| 23       | 33432    | INTERNAL LIGHT LAMP 115V              | 53  | 33470 | UPPER -B- ELECTRONIC BOARD 115V   |
| 23       | 33433    | INTERNAL LIGHT LAMP 230V              | 53  | 33471 | UPPER -B- ELECTRONIC BOARD 230V   |
| 24       | 33434    | BRASS CAP 3/8                         | 54  | 33472 | GAUGE HOLDER RING                 |
| 25       | 33435    | COPPER PIPE 2 WELDED CONNECTORS       | 55  | 33805 | UPPER STAINLESS STEEL COVER       |
| 26       | 33436    | HOSE CLOSING SCREW RING               | 56  | 33806 | STAINLESS STEEL JOINT FOR COVER   |
| 27       | 33437    | PRESSURE GAUGE MANOMETER              | 57  | 33807 | HEATING ELEMENT GASKET            |
| 28       | 33438    | ELECTRIC VALVE CONNECTOR W/CABLE      | 58  | 33808 | HEATING ELEMENT 1300 WATT 115V    |
| 29       | 33439    | ALUMINIUM FRONT PANEL                 | 58  | 33809 | HEATING ELEMENT 1500WATT 230V     |
| 29N      | 33440    | FRONT PANEL ADHESIVE LABEL            | 59  | 33810 | THERMOSTATIC CONTROL              |
| 30       | 33441    | COMPLETE ELECTRIC WIRING 115V         | 60  | 33811 | CONDENSATOR                       |
|          |          |                                       | 61  | 33812 | FUSE HOLDER 110V - 230V           |
|          |          |                                       | 62  | 33813 | LOWER FUSE MM 6,3 X 32 20A/T 115V |
|          |          |                                       | 62  | 33814 | LOWER FUSE MM 6,3 X 32 10A/T 230V |
|          |          |                                       | 62N | 33815 | UPPER FUSE MM 6,3 X 32 315Ma/T    |

## DIAGRAMA ELÉCTRICO

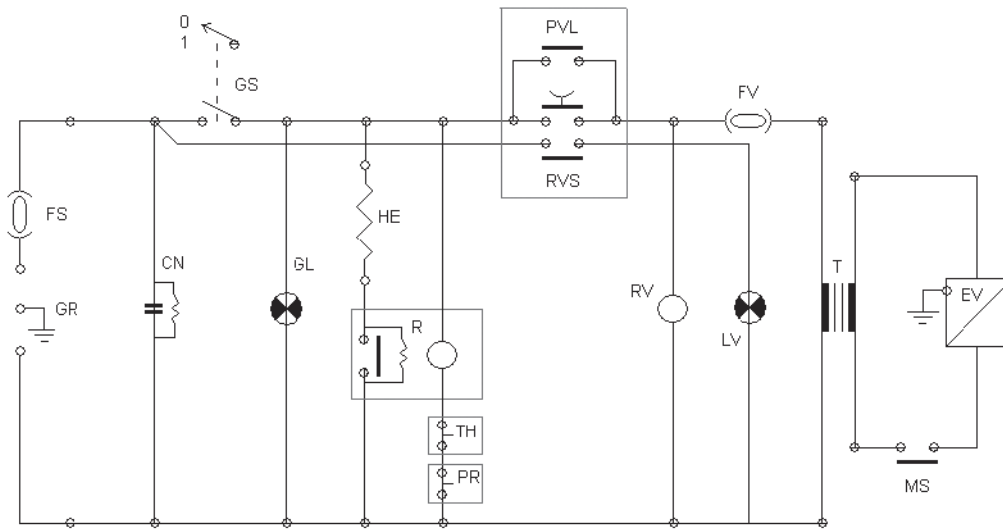

|     |                              |
|-----|------------------------------|
| GR  | GROUND                       |
| FS  | FUSE 6X32 20A/T (10A/T 230V) |
| GS  | CEN SWITCH                   |
| CN  | RADIO FILTER                 |
| GL  | GEN LAMP                     |
| HE  | HEATING COIL                 |
| R   | RELE' HEAT                   |
| RVS | E. VALVE SWITCH              |
| PVL | INT LIGHT SWITCH             |
| RV  | RELE' E. VALVE               |
| LV  | INTERNAL LIGHT               |
| T   | TRANSFORMER                  |
| FV  | FUSE 6X32 315mA/T            |
| EV  | ELECTRICAL VALVE             |
| MS  | MICROSWITCH                  |

**TOUCHSTEAM KERR**  
**V. 1.01**

## TouchSteam™ – Dampfreiniger-Bedienungsanleitung

### Beschreibung

Beim TouchSteam handelt es sich um ein unabhängiges Dampfreinigungsgerät für Zahnlabors. Es dient zur Entfernung von Markierungen, Politurmitteln, Seifen- und Ultraschallreinigungsmittelresten von Modellen und Formen, zur Reinigung von Metallkomponenten vor Aufbringung der Porzellanschicht und zur Reinigung von Porzellan vor Aufbringung der Glasur.

### TECHNISCHE DATEN

Abmessungen:

Höhe: 50 cm (19,7")

Breite: 22 cm (8,7")

Tiefe: 30 cm (11,8")

Gewicht: 10 kg (leerer Boiler)

Elektrische Betriebsdaten: 110~Volt, 60 Hertz, 15 A, 1300 W, 230~Volt, 50 Hertz, 8 A, 1500 W

110V Sicherungen: Haupt – 20A / 250V, Sekundär – 315mA / 250V (Maximum)

230V Sicherungen: Haupt – 10A / 250V, Sekundär – 315mA / 250V (Maximum)

Umgebungstemperatur: von +5°C (41°F) bis +40°C (104°F)

Relative Luftfeuchtigkeit: 80 % maximale

Höhenbegrenzung: 2.000 m

Installationsklasse II

Verschmutzungsgrad 2

#### ANMERKUNGEN

- Geräuschpegel (1 m): Standby 26,6 db, Aufwärmphase 37,5 db, Dampfreinigung 68,7 db
- Maximaler Druck: 51 PSI (Bar 3,5 / HPA (Kilopascal) 350)

### SICHERHEITSMASSNAHMEN



- **Vor der Installation und der Verwendung sollte die Bedienungsanleitung sorgfältig durchgelesen werden. Die Bedienungsanleitung ist zum späteren Nachschlagen aufzubewahren.**
- **An diesem Gerät dürfen keine Wartungsarbeiten durchgeführt werden, solange das Stromkabel mit dem Stromnetz verbunden ist.**
- **Es dürfen nur Originalteile verwendet werden. Ersatzteile, die keine Originalteile sind, können das Gerät beschädigen, führen zum Erlöschen der Garantie und dazu, dass das Gerät möglicherweise nicht mehr den entsprechenden Vorschriften entspricht.**
- **Achtung: Dazugehörige Dokumente beachten.**



**HEISSE OBERFLÄCHEN.** Der Kontakt mit freiliegenden externen und internen Bauteilen sollte gemieden werden.



**SCHUTZERDE, ERDUNG.** Markiert die Anschlussstelle für den Schutzleiter am Gerät.



**Wechselstrom** Ein elektrischer Strom, der seine Richtung in regelmäßigen Intervallen wechselt.



**AN.** Symbol, das anzeigt, dass das Gerät eingeschaltet ist.



**AUS.** Symbol, das anzeigt, dass das Gerät ausgeschaltet ist.

### ENTPACKEN

Der TouchSteam-Karton enthält Folgendes: (1) TouchSteam 115V, Bestellnr. 33405 oder TouchSteam 230V, Bestellnr. 33406, (1) Satz mit 4 Ersatzdüsen, (1) Trichter zum Einfüllen von Wasser, (1) Metallhalter für Handstück, (1) Bedienungsanleitung. Das TouchSteam-System und das Zubehör auf Schäden überprüfen. Karton und Verpackungsmaterial aufbewahren, für den Fall, dass das Gerät zu Wartungsarbeiten eingeschickt werden muss. Falls Schäden festgestellt werden, ist der Kerr-Vertriebspartner, von dem das Gerät erworben wurde, zu kontaktieren, damit dieser die notwendigen Reparaturen veranlassen kann. Falls die Schäden beim Versand entstanden sein könnten, ist eine Schadensmeldung bei der entsprechenden Transportfirma zu stellen.

### INSTALLATION

Das Gerät auf einer stabilen Oberfläche mit ausreichender Ventilation und in einem Abstand von ungefähr 25 cm zu anderen Geräten oder zur Wand aufstellen. Vergewissern Sie sich, dass die auf der Rückseite des Gerätes dokumentierten elektrischen Betriebsdaten mit den elektrischen Anschlüssen Ihrer Einrichtung übereinstimmen. Vergewissern Sie sich, dass der Hauptnetzschalter ausgeschaltet ist, bevor das Gerät an das Stromnetz angeschlossen wird.

### BETRIEB

#### Schalten Sie das Gerät AN.

Schalter B betätigen und gedrückt halten (Abb. 1, Schalter B), um die Wasserstandssignalleuchte einzuschalten. Wenn Schalter B losgelassen wird, erlischt die Wasserstandssignalleuchte wieder.

Überprüfen Sie den Wasserstand. Nach Bedarf, mehr **destilliertes Wasser** einfüllen.



Abb. 1

#### Wasser einfüllen.

##### ACHTUNG: NUR DESTILLIERTES WASSER VERWENDEN

Deckel des Nachfüllstutzens entfernen (Abb. 2). Bitte lesen Sie die Hinweise zum Deckel des Nachfüllstutzens.

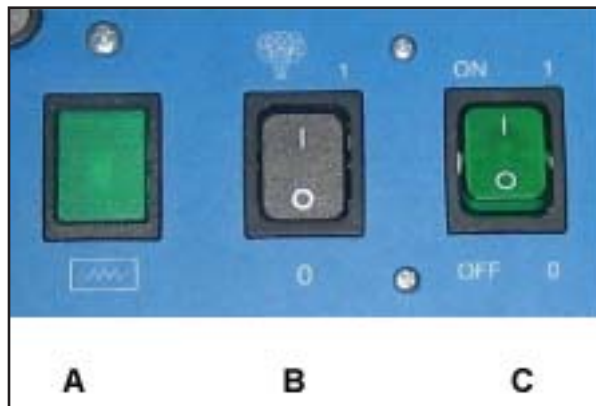
Den Tank mit **destilliertem Wasser** bis zu dem auf der Vorderseite angegebenen maximalen Wasserstand füllen (Abb. 3).

Wenn Sie sehr trockenen Dampf benötigen, nicht mehr als  $\frac{3}{4}$  füllen.

Schalter B betätigen und gedrückt halten (Abb. 1, Schalter B), um die Wasserstandssignalleuchte einzuschalten. Wenn Schalter B losgelassen wird, erlischt die Wasserstandssignalleuchte wieder.

Deckel des Nachfüllstutzens wieder anbringen (Abb. 2). NICHT ZU FEST ANZIEHEN; LEICHTES ANZIEHEN GENÜGT.

##### ACHTUNG:

**ZUR ERSTBEFÜLLUNG WERDEN UMGEFÄHR 4 LITER WASSER BENÖTIGT. ZUM NACHFÜLLEN WERDEN UMGEFÄHR 2 LITER WASSER BENÖTIGT. VERGEWISSERN SIE SICH, DASS DER TANK DRUCKFREI IST.**



Abb. 2

## Heizung und Druck einschalten.

Netzschalter C (Abb. 1, Schalter 1) EIN schalten (Pos. 1), um die Heizung zu starten. Das Einschalten der Heizung wird durch ein grünes Signallämpchen angezeigt. (Abb. 1, Signallämpchen A).

Ist ein Druck von 3,5 Bar (51 PSI) erreicht, wird das grüne Signallämpchen Light (Abb. 1, Signallämpchen A) automatisch ausgeschaltet.

### ACHTUNG:

**DAS KOCHGERÄUSCH KANN DURCH ABLASSEN VON DRUCK ÜBER DEN DAMPF-ABLASSSCHALTER AM HANDSTÜCK BESEITIGT WERDEN.**



Abb. 3

## Dampf freisetzen.

Um vom Handstück Dampf freizusetzen, Schalter B (Abb. 1, Schalter B) betätigen, und dann den Dampf-Schalter am Handstück betätigen (Abb. 4).

Das elektrische Ventil bleibt eingeschaltet, bis das Gerät am Netzschalter ausgeschaltet wird. (Abb. 1, Schalter C), AUS – 0.

**Falls es zu einem vorübergehenden Stromausfall kommt, wird das elektrische Dampfventil automatisch geschlossen und abgeschaltet, um eine unbeabsichtigte Dampffreisetzung zu verhindern.**

**Das elektrische Ventil kann durch Betätigen des Schalters B (Abb. 1, Schalter B) wieder eingeschaltet werden.**



Abb. 4

## Dampf regeln.

Die Dampfmenge kann durch Drehen des Regelknopfs auf der Oberseite des Gerätes neben dem Deckel des Nachfüllstutzens reguliert werden.

**ACHTUNG:** Falls der Druck anfangs zu niedrig erscheint, etwas warten, bis sich genug Druck für eine kontinuierliche Dampfabgabe aufgebaut hat. **Nach Abschluss der täglichen Nutzung den Netzschalter ausschalten (Abb. 1, Schalter C), aber den Druck nicht ablassen.**

**ACHTUNG:** Der Wasserstand muss täglich kontrolliert werden, damit er nicht unter die "Minimum"-Markierung auf der Vorderseite des Gerätes sinkt (Abb. 3). Wenn der Wasserstand zu niedrig wird, wie beschrieben Wasser nachfüllen.



Abb. 5

## WARTUNG

- Bei Reinigungsarbeiten muss der Netzschalter ausgeschaltet und das Netzkabel ausgesteckt sein. Die Oberfläche des Gerätes kann mit einem weichen feuchten Tuch gereinigt werden. Bevor andere als die beschriebenen Reinigungsmaßnahmen durchgeführt werden, muss dies zuerst mit dem Hersteller abgesprochen werden.
- Falls das Gerät längere Zeit nicht verwendet wird, sollte das Netzkabel vom Netz getrennt werden.
- Das Gerät nur komplett entleert und in der Originalverpackung transportieren.

**ALLE WARTUNGSARBEITEN dürfen NUR VON QUALIFIZIERTEN TECHNISCHEN MITARBEITERN VORGENOMMEN WERDEN.**

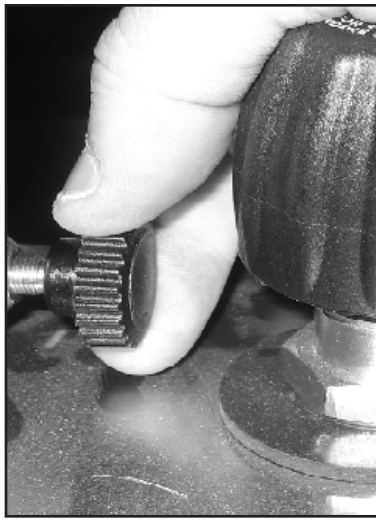
Weitere Informationen sind beim Hersteller / Vertriebspartner erhältlich.

## Entfernung von Kalkrückständen aus dem Tank.

**DIESE MASSNAHME DARF NUR VON QUALIFIZIERTEN TECHNISCHEN MITARBEITERN VORGENOMMEN WERDEN**

Alle 6 Monate sollten Kalkrückstände aus dem Tank entfernt werden. Dabei ist folgendermaßen vorzugehen.

DEN DRUCK IM TANK ABLASSEN.

Vergewissern Sie sich, dass das Gerät kalt ist und nicht unter Druck steht. Das Gerät vom Stromnetz trennen. Gerät auf die Seite legen. Mutter auf der Unterseite des Tanks lösen. Einen Auffangbehälter oder Eimer unter das Gerät stellen, der mindestens 4 Liter Inhalt fasst. Mutter aus dem Tank entfernen. Deckel des Nachfüllstutzens (Abb. 2.) entfernen und alles im Tank enthaltene Wasser herauslaufen lassen.

Zum Spülen des Tanks mit dem mitgelieferten Trichter 4 Liter Wasser einfüllen. Zur Abdichtung Ablassschraube auf der Unterseite des Tanks ca. 6-8 Mal mit Teflonband umwickeln und eindrehen. **Netzkabel mit dem Stromnetz verbinden und destilliertes Wasser einfüllen.** Überprüfen, dass das Gerät unter Druck leckfrei ist.

## Fehlersuche und -behebung

**Das Gerät kann nicht eingeschaltet werden.**

- Überprüfen, ob das System mit dem Stromnetz verbunden ist.
- Überprüfen, ob die Steckdose Strom führt.

**Geringere Dampfabgabe als auf der Druckanzeige angegeben ist:**

- Überprüfen, ob der Dampfregler (Abb. 5) ganz geöffnet ist.

**Kochgeräusche aus der Tankheizung (selten):**

- Dampfdruck am Handstück ablassen.

**Obwohl der erforderliche Druck erreicht ist, kommt nur wenig Dampf:**

- Die Bauteile des Gerätes sind kalt. Lassen Sie dem Gerät etwas Zeit, bis alle Komponenten aufgewärmt sind (15-20 Minuten bei maximalem Druck von 3,5 Bar (51 PSI) ohne Dampf abzulassen).

**Nach einer Unterbrechung der Stromversorgung kommt kein Dampf mehr.**

- Die Sicherheitsschaltung hat das elektrisch betriebene Ventil gesperrt. Das elektrische Ventil kann durch Betätigen des Schalters B (Abb. 1, Schalter B) wieder eingeschaltet werden.

**Kontaktieren Sie den Kerr-Kundendienst zur weiteren Abklärung.**

## NACHFÜLLSTUTZEN

Der Nachfüllstutzen des TouchSteam Dampfreinigers ist mit einem patentierten Sicherheitsverschluss ausgestattet, der als Sicherheitsventil dient und verhindert, dass der Verschluss geöffnet werden kann, wenn das Gerät unter Druck steht. Wenn der Druck im Dampfgenerator auf über 0,3 Bar (4,3 PSI) steigt, kann der Verschluss nicht mehr geöffnet werden. Bei Überdruck von 5,5 Bar (79,8 PSI) oder mehr wird Dampf durch den Verschluss abgelassen. Es wird empfohlen, den kompletten Verschluss des Nachfüllstutzens alle 18 Monate auszutauschen, da dessen Bauteile und Dichtungen der Abnutzung unterliegen.



## EXPLOSIONSZEICHNUNG

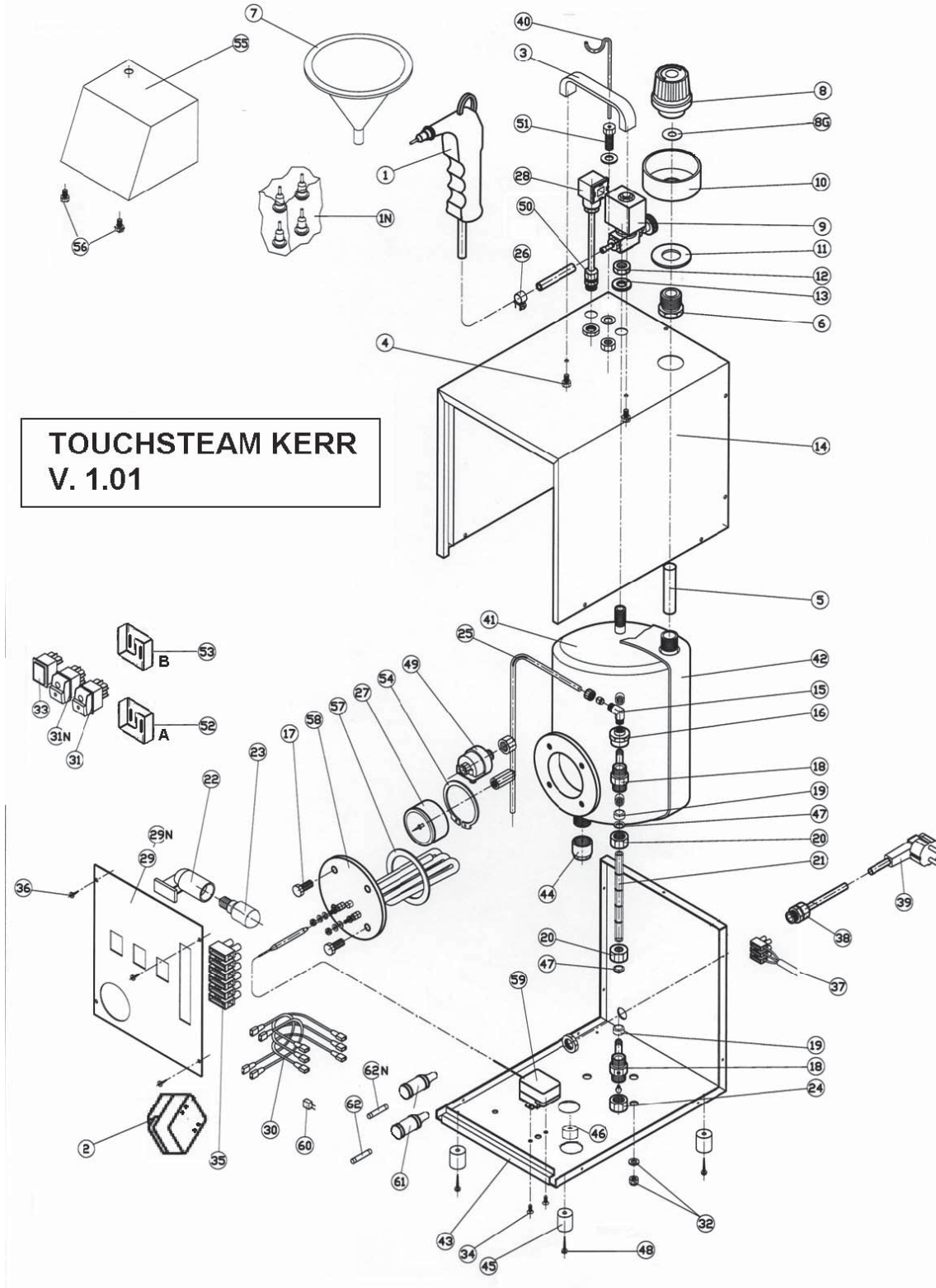

# LISTE DER ERSATZTEILE

## TouchSteam Steamer - Catch Tray - Replacement Parts

| Draw no. | Item no. | Description                           |     |       |                                   |
|----------|----------|---------------------------------------|-----|-------|-----------------------------------|
|          | 33405    | Touchsteam, Portable Steamer 115V     | 30  | 33442 | COMPLETE ELECTRIC WIRING 230V     |
|          | 33406    | Touchsteam, Portable Steamer 230V     | 31  | 33443 | MAIN SWITCH WITH LIGHT 115V       |
|          | 33473    | Steam Catch Tray                      | 31  | 33444 | MAIN SWITCH WITH LIGHT 230V       |
| 1        | 33407    | STEAM GUN WITH HOSE AND SET 4 NOZZLES | 31N | 33445 | STEAM + LEVEL LIGHT SWITCH 115V   |
| 1N       | 33408    | NOZZLES SET 4 PCS                     | 31N | 33446 | STEAM + LEVEL LIGHT SWITCH 230V   |
| 2        | 33409    | TRANSFORMER 115V-24V                  | 32  | 33447 | BOILER SCREW 3 PCS                |
| 2        | 33410    | TRANSFORMER 230V-24V                  | 33  | 33448 | LIGHT SIGNAL OF HEATING COIL      |
| 3        | 33411    | PLASTIC HANDLE                        | 34  | 33449 | THERMOSTAT SCREW 2 PCS            |
| 4        | 33412    | HANDLE SCREW                          | 35  | 33450 | WIRING CONNECTOR                  |
| 5        | 33413    | INTERNAL FUNNEL HOSE                  | 36  | 33451 | PANEL SCREW 4 PCS                 |
| 6        | 33414    | CONNECTOR                             | 37  | 33452 | POWER SUPPLY CONNECTOR            |
| 7        | 33415    | FUNNEL                                | 38  | 33453 | ELECTRIC WIRE HOLDER              |
| 8        | 33416    | BOILER CAP, COMPLETE                  | 39  | 33454 | ELECTRIC CABLE 115V US PLUG       |
| 8G       | 33417    | GASKET EXTERNAL, BOILER CAP           | 39  | 33455 | ELECTRIC CABLE 230V EU PLUG       |
| 9        | 33418    | ELECTRIC VALVE WITH REGULATOR         | 40  | 33456 | GUN HOLDER                        |
| 10       | 33419    | HEAT PROTECTION RING                  | 41  | 33457 | INOX TANK BOILER (5 LTS)          |
| 11       | 33420    | SILICON ROUND BASE                    | 42  | 33458 | INSULATOR FOR BOILER              |
| 12       | 33421    | VALVE NUT                             | 43  | 33459 | STAINLESS STEEL BASE              |
| 13       | 33422    | SILICONE ROUND BASE                   | 44  | 33460 | LOWER BOILER STOPPER 1/2          |
| 14       | 33423    | STAINLESS STEEL COVER                 | 45  | 33461 | RUBBER FOOT 4 PCS                 |
| 15       | 33424    | FITTING CONNECTION ANGLE              | 46  | 33462 | RUBBER STOPPER                    |
| 16       | 33425    | FITTING CONNECTION                    | 47  | 33463 | BRASS NUT 2 PCS                   |
| 17       | 33426    | HEATING ELEMENT SCREWS 4 PCS          | 48  | 33464 | RUBBER FOOT SCREWS 4 PCS          |
| 18       | 33427    | LEVEL HOLDER                          | 49  | 33465 | PRESSURE CONTROL SWITCH           |
| 19       | 33428    | LEVEL GASKETS (SET 3 PCS)             | 50  | 33466 | ELECTRIC WIRE HOLDER              |
| 20       | 33429    | NUT 2 PCS                             | 51  | 33467 | GUN HOLDER FEMALE SUPPORT         |
| 21       | 33430    | GLASS PIREX WATER LEVEL               | 52  | 33468 | LOWER -A- ELECTRONIC BOARD 115V   |
| 22       | 33431    | LIGHT HOLDER                          | 52  | 33469 | LOWER -A- ELECTRONIC BOARD 230V   |
| 23       | 33432    | INTERNAL LIGHT LAMP 115V              | 53  | 33470 | UPPER -B- ELECTRONIC BOARD 115V   |
| 23       | 33433    | INTERNAL LIGHT LAMP 230V              | 53  | 33471 | UPPER -B- ELECTRONIC BOARD 230V   |
| 24       | 33434    | BRASS CAP 3/8                         | 54  | 33472 | GAUGE HOLDER RING                 |
| 25       | 33435    | COPPER PIPE 2 WELDED CONNECTORS       | 55  | 33805 | UPPER STAINLESS STEEL COVER       |
| 26       | 33436    | HOSE CLOSING SCREW RING               | 56  | 33806 | STAINLESS STEEL JOINT FOR COVER   |
| 27       | 33437    | PRESSURE GAUGE MANOMETER              | 57  | 33807 | HEATING ELEMENT GASKET            |
| 28       | 33438    | ELECTRIC VALVE CONNECTOR W/CABLE      | 58  | 33808 | HEATING ELEMENT 1300 WATT 115V    |
| 29       | 33439    | ALUMINIUM FRONT PANEL                 | 58  | 33809 | HEATING ELEMENT 1500WATT 230V     |
| 29N      | 33440    | FRONT PANEL ADHESIVE LABEL            | 59  | 33810 | THERMOSTATIC CONTROL              |
| 30       | 33441    | COMPLETE ELECTRIC WIRING 115V         | 60  | 33811 | CONDENSATOR                       |
|          |          |                                       | 61  | 33812 | FUSE HOLDER 110V - 230V           |
|          |          |                                       | 62  | 33813 | LOWER FUSE MM 6,3 X 32 20A/T 115V |
|          |          |                                       | 62  | 33814 | LOWER FUSE MM 6,3 X 32 10A/T 230V |
|          |          |                                       | 62N | 33815 | UPPER FUSE MM 6,3 X 32 315Ma/T    |

## SCHALTPLAN

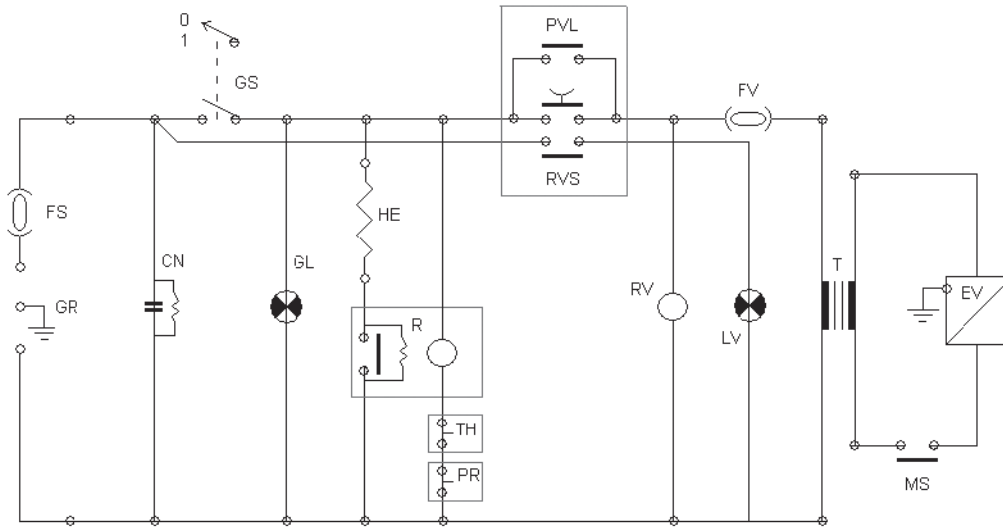

|     |                              |
|-----|------------------------------|
| GR  | GROUND                       |
| FS  | FUSE 6X32 20A/T (10A/T 230V) |
| CS  | CEN SWITCH                   |
| CN  | RADIO FILTER                 |
| GL  | GEN LAMP                     |
| HE  | HEATING COIL                 |
| R   | RELE' HEAT                   |
| RVS | E. VALVE SWITCH              |
| PvL | INT LIGHT SWITCH             |
| RV  | RELE' E. VALVE               |
| LV  | INTERNAL LIGHT               |
| T   | TRANSFORMER                  |
| FV  | FUSE 6X32 315mA/T            |
| EV  | ELECTRICAL VALVE             |
| MS  | MICROSWITCH                  |

**TOUCHSTEAM KERR**  
**V. 1.01**

## TouchSteam™ – Manuale di istruzioni Pulitore a vapore

### Descrizione

Il TouchSteam è un dispositivo di pulizia a vapore generato autonomamente, progettato per i Laboratori odontoiatrici al fine di consentire l'eliminazione dei residui di saponi e di pulitori a ultrasuoni, pulire e decontaminare armature metalliche prima dell'applicazione della porcellana, rimuovere i segni di matita e lucidare il composto di modelli e stampi, nonché pulire la porcellana prima della smaltatura.

### SPECIFICHE

Dimensioni:

Altezza: 19.7" (50cm)  
Larghezza: 8.7" (22cm)  
Profondità: 11.8" (30cm)

Peso: 10 kg (22lb) (caldaia vuota)

Caratteristiche elettriche: 110~Volt, 60 Hertz, 15 Amp, 1300 Watt, 230~Volt, 50 Hertz, 8 Amp, 1500 Watt

Fusibili da 110V: Principale – 20A / 250V, Secondario – 315mA / 250v (max)

Fusibili da 230V: Principale – 10A / 250V, Secondario – 315mA / 250V (max)

Temperatura ambiente: da +5 °C (41°F) a +40 °C (104°F)

Umidità relativa: 80% max

Limite altitudine: 2.000 metri

Installazione Categoria II

Inquinamento Grado 2

NOTE

- Livello del rumore (1 mt): standby 26,6 db, riscaldamento 37,5 db, pulizia a vapore 68,7 db.
- Pressione massima: 51 PSI (Bar 3,5 / HPA (Kilopascal) 350)

### AVVERTENZE DI SICUREZZA



- **Prima dell'installazione e dell'uso del suddetto dispositivo, leggere attentamente il presente manuale d'istruzioni. Conservarlo per eventuali riferimenti futuri.**
- **Non effettuare alcuna manutenzione su questo dispositivo mentre l'unità è collegata alla presa elettrica.**
- **Usare solo parti originali. L'uso di parti di ricambio non originali può provocare danni, annullare la garanzia e rendere l'unità non conforme ai requisiti prestabiliti.**
- **Attenzione! Consultare la documentazione allegata.**



**Superficie calda. Non toccare le parti esposte dell'unità esterne ed interne.**



**MESSA A TERRA PROTETTIVA. Identifica la posizione della messa a terra di protezione o del capocorda terminale di terra sull'unità.**



**Corrente alternata: corrente elettrica che inverte la sua direzione a intervalli ricorrenti regolarmente.**



**ON. Simbolo che indica Acceso.**



**OFF. Simbolo che indica Spento.**

### DISIMBALLAGGIO

La confezione del TouchSteam contiene: (1) TouchSteam 115V, Modello 33405 o TouchSteam 230V, Modello 33406, (1) Serie di 4 ugelli di ricambio, (1) Imbuto per caricare l'acqua, (1) Supporto di metallo per la pistola, (1) Manuale d'istruzioni. Ispezionare il TouchSteam e gli accessori per rilevare la presenza di eventuali danni. Conservare il cartone e il materiale di confezionamento al fine di riutilizzarli nel caso in cui sia necessario rispedire l'unità in assistenza. Se si dovesse rilevare un danno, contattare il Rivenditore Kerr presso il quale è stata acquistata l'unità e richiederne l'assistenza. Presentare un reclamo al corriere nel caso in cui il danno risultasse essere avvenuto nel corso della spedizione.

### INSTALLAZIONE

Porre l'unità su una superficie di lavoro stabile, con idonea ventilazione, approssimativamente 25 cm dalle pareti o da altri apparecchi. Assicurarsi che le caratteristiche elettriche elencate sulla piastra posteriore dell'unità siano idonee al vostro impianto elettrico. Assicurarsi che l'interruttore di alimentazione sia spento prima di collegare l'unità alla rete elettrica di alimentazione.

### FUNZIONAMENTO

#### Accendere l'unità.

Premere l'Interruttore B e tenerlo premuto (FIG. 1, INTERRUTTORE B) per accendere la spia luminosa del livello interno dell'acqua. Rilasciare l'Interruttore B, la spia luminosa del livello interno dell'acqua si spegnerà.

Verificare e confermare il livello dell'acqua. Aggiungere ulteriore **acqua distillata** se necessario.

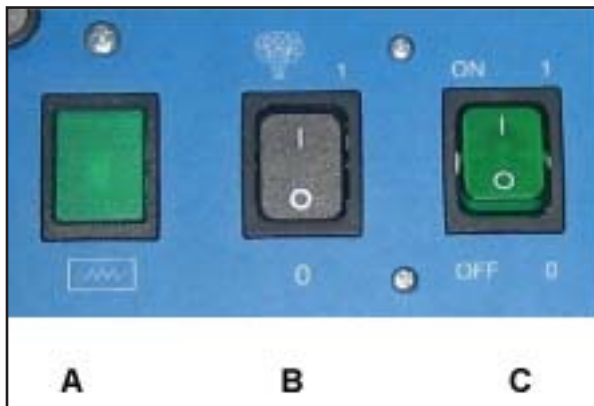

Fig. 1

#### Caricamento dell'acqua.

**Attenzione! USARE SOLO ACQUA DISTILLATA**

Rimuovere il tappo di riempimento (FIG. 2). Si prega di leggere le informazioni riguardanti il Tappo di riempimento.

Riempire il serbatoio con acqua distillata fino al livello massimo indicato sul Pannello anteriore (FIG. 3).

Per un vapore più secco, non superare i  $\frac{3}{4}$  del serbatoio.

Premere l'Interruttore B e tenerlo premuto (FIG. 1, INTERRUTTORE B) per accendere la spia luminosa del livello interno dell'acqua. Rilasciare l'Interruttore B, la spia luminosa del livello interno dell'acqua si spegnerà.

Riavvitare il Tappo di riempimento (FIG. 2). **NON SERRARE ECCESSIVAMENTE; È SUFFICIENTE UN LEGGERO SERRAGGIO DELLA VITE.**

**Attenzione!**

**PER IL PRIMO RIEMPIMENTO, SONO NECESSARI APPROSSIMATIVAMENTE 4 LITRI (1 GALLONE).**

**PER I SUCCESSIVI RIEMPIMENTI, SONO NECESSARI APPROSSIMATIVAMENTE 2 LITRI ( $\frac{1}{2}$  GALLONE).**

**CONFERMARE SEMPRE CHE NON C'È PRESSIONE ALL'INTERNO DEL SERBATOIO.**



Fig. 2

## Attivare calore e pressione.

Premere l'Interruttore di alimentazione C (FIG.1, INTERRUPTORE C) su ON - 1 per iniziare il riscaldamento. L'accensione dell'elemento di riscaldamento è segnalata dalla spia luminosa Verde (fig. 1, SPIA LUMINOSA A).

Una volta raggiunta la pressione di 51 PSI (3,5 Bar), la spia luminosa Verde (FIG.1, SPIA LUMINOSA A) si spegne automaticamente.

### Attenzione!

**IL RUMORE DI EBOLLIZIONE PUÒ ESSERE ELIMINATO RILASCIANDO LA PRESSIONE MEDIANTE L' INTERRUPTORE DI RILASCIO DEL VAPORE PRESENTE SULLA PISTOLA.**



Fig. 3

## Attivazione del vapore.

Per attivare il vapore dalla pistola, premere l'Interruttore B (FIG. 1, INTERRUPTORE B), e successivamente premere il pulsante del vapore sulla pistola (FIG. 4).

La valvola elettrica resta attivata finché l'Interruttore di alimentazione non viene spento. (FIG.1, INTERRUPTORE C), OFF - 0.

**In caso di temporaneo blackout elettrico, un relé SPEGNE automaticamente il circuito della valvola elettrica per evitare che il vapore venga rilasciato accidentalmente. È possibile riattivare il circuito a bassa tensione della valvola elettrica premendo l'Interruttore B (FIG. 1, INTERRUPTORE B).**



Fig. 4

## Regolazione del vapore.

Il flusso di vapore viene regolato facendo ruotare la Manopola di regolazione posta vicino al Tappo di riempimento sulla parte superiore dell'unità (FIG. 5).

**Attenzione!** Se la potenza iniziale del vapore è bassa, fare in modo che la pressione si ricostituisca per consentire il rilascio continuo del vapore. **Al termine dell'uso giornaliero, spegnere l'Interruttore di alimentazione (FIG. 1, INTERRUPTORE C) senza rilasciare la pressione.**

**Attenzione!** Si raccomanda di controllare ogni giorno il livello dell'acqua per essere certi che non vada al di sotto del livello minimo indicato sul pannello anteriore (FIG. 3). Se il livello dell'acqua è basso, seguire le procedure per riempire nuovamente il serbatoio.

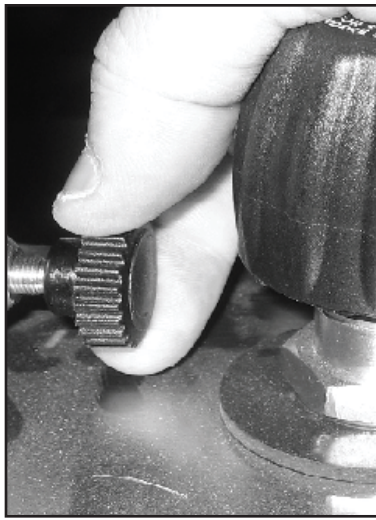

Fig. 5

## MANUTENZIONE

- La pulizia deve essere effettuata con l'Interruttore di alimentazione spento in posizione (0) e l'unità scollegata. Per la pulizia esterna del dispositivo strofinare con un panno morbido inumidito. Prima di impiegare tecniche di pulizia differenti da quelle indicate, l'operatore deve contattare la casa produttrice.
- In caso di inattività prolungata, l'unità deve essere scollegata dalla rete elettrica.
- Per trasportare l'unità, svuotare sempre il serbatoio ed usare la confezione originale

**QUALSIASI INTERVENTO DI ASSISTENZA deve essere effettuato ESCLUSIVAMENTE DA PERSONALE TECNICO QUALIFICATO.**

**Consultare il Produttore / Distributore per maggiori informazioni.**

## Spurgo del calcare residuo nel serbatoio.

**LA SUDETTA OPERAZIONE DEVE ESSERE EFFETTUATA ESCLUSIVAMENTE DA PERSONALE TECNICO QUALIFICATO**

Ogni 6 mesi di funzionamento, lo spurgo del calcare residuo nel serbatoio deve essere effettuato seguendo la procedura indicata qui di seguito:

**RILASCIARE TUTTA LA PRESSIONE ALL'INTERNO DEL SERBATOIO.**

Accertarsi che l'unità sia fredda e che tutta la pressione interna sia stata rilasciata. Scollegare l'unità. Appoggiare l'unità sul lato sinistro. Svitare il dado posto sotto la base del serbatoio. Porre un recipiente o un contenitore da almeno 4 LITRI (1 GALLONE) al di sotto dell'unità. Rimuovere il dado dal serbatoio. Rimuovere il Tappo di riempimento (FIG.2) e scaricare completamente tutta l'acqua residua.

Per risciacquare il serbatoio, aggiungere 4 LITRI (1 GALLONE) di acqua usando l'imbuto in dotazione. Rimettere il dado sotto il serbatoio, applicare il nastro di Teflon sulla filettatura (approssimativamente 8-9 giri completi). Collegare l'unità e riempire il serbatoio con acqua distillata. Verificare che non ci siano perdite sotto pressione.

## Risoluzione dei problemi

**L'unità non si accende:**

- Accertarsi che l'unità sia collegata.
- Verificare che la presa elettrica sia funzionante.

**Flusso di vapore ridotto in rapporto alla pressione indicata sul manometro:**

- Verificare che la Manopola di regolazione del flusso del vapore (FIG. 5) sia completamente aperta.

**Rumore di ebollizione proveniente dal riscaldamento del serbatoio (fenomeno raro):**

- Premere l'interruttore di rilascio del vapore sulla pistola per rilasciare le bolle.

**Una volta raggiunta la pressione, fuoriesce vapore limitato:**

- I componenti della macchina sono freddi. Si consiglia di lasciare il tempo necessario perché tutti i componenti interni si riscaldino (15-20 minuti a pressione massima di 51 PSI (3,5 Bar) senza rilasciare il vapore).

**Dopo un blackout elettrico il vapore non fuoriesce:**

- Il relé di sicurezza ha automaticamente SPENTO la valvola elettrica. È possibile riattivare il circuito a bassa tensione della valvola elettrica premendo l'Interruttore B (FIG. 1, INTERRUPTORE B).

**Contattare il servizio Tecnico della Kerr per ulteriore assistenza.**

## TAPPO DI RIEMPIMENTO

I Pulitori a vapore TouchSteam sono dotati di un Tappo di riempimento di sicurezza brevettato che agisce sia come valvola di sicurezza che come dispositivo antirimozione. Quando la pressione nel vaporizzatore supera 4,3 PSI (0,3 Bar), non è possibile rimuovere il tappo di riempimento. In caso di sovrappressione, il tappo è progettato per lasciar fuoriuscire il vapore dal fondo del tappo quando la pressione raggiunge 79,8 PSI (5,5 Bar) o più. Si raccomanda di sostituire completamente il tappo di riempimento ogni 18 mesi di funzionamento, in quanto le parti interne e le guarnizioni si usurano.



## PARTS SCHEMATIC

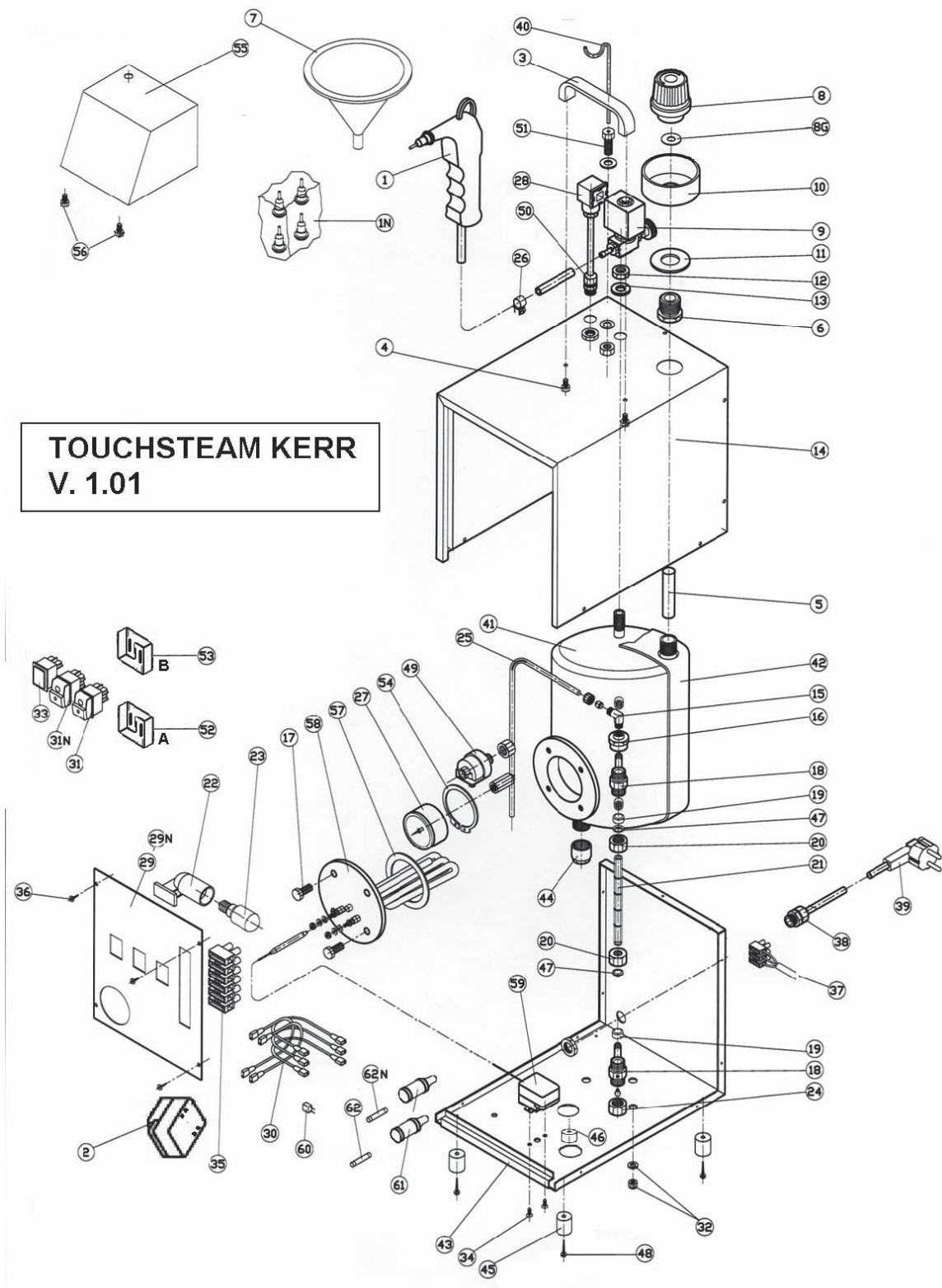

# REPLACEMENT PARTS LIST

## TouchSteam Steamer - Catch Tray - Replacement Parts

| Draw no. | Item no. | Description                           |     |       |                                   |
|----------|----------|---------------------------------------|-----|-------|-----------------------------------|
|          | 33405    | Touchsteam, Portable Steamer 115V     | 30  | 33442 | COMPLETE ELECTRIC WIRING 230V     |
|          | 33406    | Touchsteam, Portable Steamer 230V     | 31  | 33443 | MAIN SWITCH WITH LIGHT 115V       |
|          | 33473    | Steam Catch Tray                      | 31  | 33444 | MAIN SWITCH WITH LIGHT 230V       |
| 1        | 33407    | STEAM GUN WITH HOSE AND SET 4 NOZZLES | 31N | 33445 | STEAM + LEVEL LIGHT SWITCH 115V   |
| 1N       | 33408    | NOZZLES SET 4 PCS                     | 31N | 33446 | STEAM + LEVEL LIGHT SWITCH 230V   |
| 2        | 33409    | TRANSFORMER 115V-24V                  | 32  | 33447 | BOILER SCREW 3 PCS                |
| 2        | 33410    | TRANSFORMER 230V-24V                  | 33  | 33448 | LIGHT SIGNAL OF HEATING COIL      |
| 3        | 33411    | PLASTIC HANDLE                        | 34  | 33449 | THERMOSTAT SCREW 2 PCS            |
| 4        | 33412    | HANDLE SCREW                          | 35  | 33450 | WIRING CONNECTOR                  |
| 5        | 33413    | INTERNAL FUNNEL HOSE                  | 36  | 33451 | PANEL SCREW 4 PCS                 |
| 6        | 33414    | CONNECTOR                             | 37  | 33452 | POWER SUPPLY CONNECTOR            |
| 7        | 33415    | FUNNEL                                | 38  | 33453 | ELECTRIC WIRE HOLDER              |
| 8        | 33416    | BOILER CAP, COMPLETE                  | 39  | 33454 | ELECTRIC CABLE 115V US PLUG       |
| 8G       | 33417    | GASKET EXTERNAL, BOILER CAP           | 39  | 33455 | ELECTRIC CABLE 230V EU PLUG       |
| 9        | 33418    | ELECTRIC VALVE WITH REGULATOR         | 40  | 33456 | GUN HOLDER                        |
| 10       | 33419    | HEAT PROTECTION RING                  | 41  | 33457 | INOX TANK BOILER (5 LTS)          |
| 11       | 33420    | SILICON ROUND BASE                    | 42  | 33458 | INSULATOR FOR BOILER              |
| 12       | 33421    | VALVE NUT                             | 43  | 33459 | STAINLESS STEEL BASE              |
| 13       | 33422    | SILICONE ROUND BASE                   | 44  | 33460 | LOWER BOILER STOPPER 1/2          |
| 14       | 33423    | STAINLESS STEEL COVER                 | 45  | 33461 | RUBBER FOOT 4 PCS                 |
| 15       | 33424    | FITTING CONNECTION ANGLE              | 46  | 33462 | RUBBER STOPPER                    |
| 16       | 33425    | FITTING CONNECTION                    | 47  | 33463 | BRASS NUT 2 PCS                   |
| 17       | 33426    | HEATING ELEMENT SCREWS 4 PCS          | 48  | 33464 | RUBBER FOOT SCREWS 4 PCS          |
| 18       | 33427    | LEVEL HOLDER                          | 49  | 33465 | PRESSURE CONTROL SWITCH           |
| 19       | 33428    | LEVEL GASKETS (SET 3 PCS)             | 50  | 33466 | ELECTRIC WIRE HOLDER              |
| 20       | 33429    | NUT 2 PCS                             | 51  | 33467 | GUN HOLDER FEMALE SUPPORT         |
| 21       | 33430    | GLASS PIREX WATER LEVEL               | 52  | 33468 | LOWER -A- ELECTRONIC BOARD 115V   |
| 22       | 33431    | LIGHT HOLDER                          | 52  | 33469 | LOWER -A- ELECTRONIC BOARD 230V   |
| 23       | 33432    | INTERNAL LIGHT LAMP 115V              | 53  | 33470 | UPPER -B- ELECTRONIC BOARD 115V   |
| 23       | 33433    | INTERNAL LIGHT LAMP 230V              | 53  | 33471 | UPPER -B- ELECTRONIC BOARD 230V   |
| 24       | 33434    | BRASS CAP 3/8                         | 54  | 33472 | GAUGE HOLDER RING                 |
| 25       | 33435    | COPPER PIPE 2 WELDED CONNECTORS       | 55  | 33805 | UPPER STAINLESS STEEL COVER       |
| 26       | 33436    | HOSE CLOSING SCREW RING               | 56  | 33806 | STAINLESS STEEL JOINT FOR COVER   |
| 27       | 33437    | PRESSURE GAUGE MANOMETER              | 57  | 33807 | HEATING ELEMENT GASKET            |
| 28       | 33438    | ELECTRIC VALVE CONNECTOR W/CABLE      | 58  | 33808 | HEATING ELEMENT 1300 WATT 115V    |
| 29       | 33439    | ALUMINIUM FRONT PANEL                 | 58  | 33809 | HEATING ELEMENT 1500WATT 230V     |
| 29N      | 33440    | FRONT PANEL ADHESIVE LABEL            | 59  | 33810 | THERMOSTATIC CONTROL              |
| 30       | 33441    | COMPLETE ELECTRIC WIRING 115V         | 60  | 33811 | CONDENSATOR                       |
|          |          |                                       | 61  | 33812 | FUSE HOLDER 110V - 230V           |
|          |          |                                       | 62  | 33813 | LOWER FUSE MM 6,3 X 32 20A/T 115V |
|          |          |                                       | 62  | 33814 | LOWER FUSE MM 6,3 X 32 10A/T 230V |
|          |          |                                       | 62N | 33815 | UPPER FUSE MM 6,3 X 32 315Ma/T    |

## ELECTRICAL SCHEMATIC

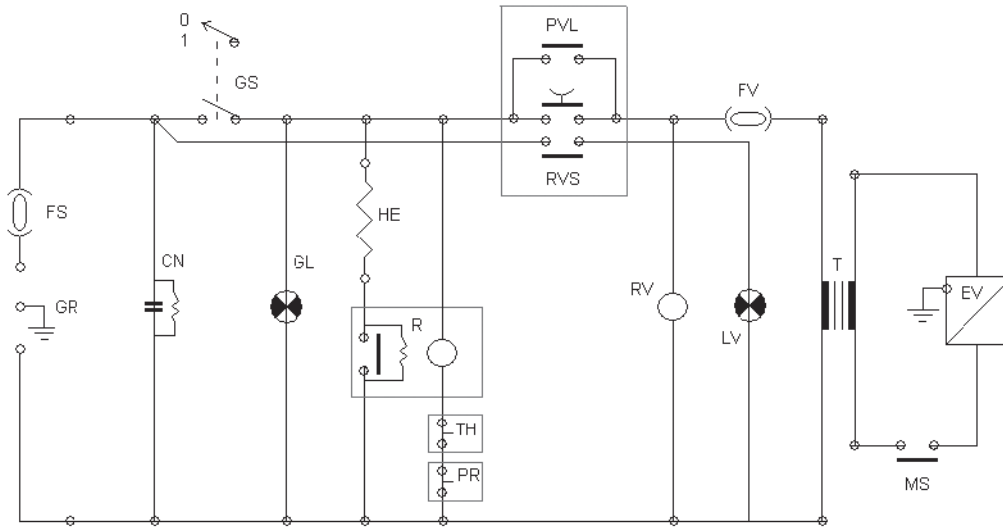

|     |                              |
|-----|------------------------------|
| GR  | GROUND                       |
| FS  | FUSE 6X32 20A/T (10A/T 230V) |
| CS  | CEN SWITCH                   |
| CN  | RADIO FILTER                 |
| GL  | GEN LAMP                     |
| HE  | HEATING COIL                 |
| R   | RELE' HEAT                   |
| RVS | E. VALVE SWITCH              |
| PVL | INT LIGHT SWITCH             |
| RV  | RELE' E. VALVE               |
| LV  | INTERNAL LIGHT               |
| T   | TRANSFORMER                  |
| FV  | FUSE 6X32 315mA/T            |
| EV  | ELECTRICAL VALVE             |
| MS  | MICROSWITCH                  |

**TOUCHSTEAM KERR**  
**V. 1.01**

# TouchSteam™ – Εγχειρίδιο οδηγιών ατμοκαθαριστή

## ΠΕΡΙΓΡΑΦΗ

Το TouchSteam είναι μία αυτόνομη συσκευή καθαρισμού με ατμό που έχει σχεδιαστεί για οδοντιατρικά εργαστήρια με στόχο την εξάλειψη μεμβράνης υπολειμμάτων από σαπούνια και καθαριστικών υπερήχων, τον καθαρισμό και εξουδετέρωση μεταλλικών πλαισίων πριν από την εφαρμογή πορσελάνης, αφαιρέστε σημάδια μολυβιού και στιλβωτικό μείγμα από μοντέλα και βαφές και τον καθαρισμό της πορσελάνης πριν το σμάλτωμα.

## ΠΡΟΔΙΑΓΡΑΦΕΣ

Διαστάσεις: Ύψος: 19,7" (50cm)

Πλάτος: 8,7" (22cm)

Βάθος: 11,8" (30cm)

Βάρος: 22lb (10 kg) (άδειος λέβητας)

Όνομαστικές τιμές ηλεκτρικού ρεύματος: 110~Volts, 60 Hertz, 15 Amps, 1300 Watts, 230~Volts, 50 Hertz, 8 Amps, 1500 Watts

Ασφάλειες 110V: Πρωτεύουσα – 20A / 250V, Δευτερεύουσα – 315mA / 250V (μέγιστο)

Ασφάλειες 230V: Πρωτεύουσα – 10A / 250V, Δευτερεύουσα – 315mA / 250V (μέγιστο)

Θερμοκρασία περιβάλλοντος: από 41°F (+5°C) έως 104°F (+40°C)

Σχετική Υγρασία: 80% μέγιστη

Όριο υψομέτρου: 2.000 μέτρα

Εγκατάσταση Κατηγορία II

Βαθμός ρύπανσης 2

ΣΗΜΕΙΩΣΕΙΣ

- Στάθμη θορύβου (1 mt): σε αναμονή 26,6 db, προθέρμανση 37,5 db, καθαρισμός με ατμό 68,7 db.
- Μέγιστη Πίεση: 51 PSI (Bar 3,5 / HPA (Kilopascal) 350)



## ΠΡΟΦΥΛΑΞΕΙΣ ΑΣΦΑΛΕΙΑΣ

- Πριν από την εγκατάσταση και χρήση αυτής της συσκευής, διαβάστε προσεκτικά αυτό το εγχειρίδιο οδηγιών. Φυλάξτε το για μελλοντική χρήση.
- Μην εκτελείτε καμία εργασία συντήρησης σ' αυτή τη συσκευή ενώ η μονάδα είναι συνδεδεμένη στην τροφοδοσία.
- Χρησιμοποιείτε μόνο γνήσια εξαρτήματα. Η χρήση μη γνήσιων εξαρτημάτων μπορεί να προκαλέσει βλάβη, να ακυρώσει την εγγύησή σας και να καταστήσει τη συσκευή εκτός συμμόρφωσης.
- Υπενθύμιση: Συμβουλευτείτε τα συνοδευτικά έγγραφα.



**ΘΕΡΜΕΣ ΕΠΙΦΑΝΕΙΕΣ.** Μην ακουμπάτε εξωτερικά και εσωτερικά εκτεθειμένα εξαρτήματα της μονάδας.



**ΠΡΟΣΤΑΤΕΥΤΙΚΗ ΓΕΙΩΣΗ.** Εντοπίζει τη θέση της προστατευτικής γείωσης ή του ακροδέκτη γείωσης στη μονάδα.



**ΕΝΑΛΛΑΣΣΟΜΕΝΟ ΡΕΥΜΑ.** Ηλεκτρικό ρεύμα που αντιστρέφει την κατεύθυνσή του σε τακτικά μεσοδιαστήματα.



**ON.** Σύμβολο που παρέχει ένδειξη για παροχή ρεύματος.



**OFF.** Σύμβολο που παρέχει ένδειξη για απενεργοποίηση της παροχής ρεύματος

## ΑΠΟΣΥΣΚΕΥΑΣΙΑ

Το κιβώτιο TouchSteam περιέχει τα παρακάτω: (1) TouchSteam 115V, Στοιχείο 33405 ή TouchSteam 230V, Στοιχείο 33406, (1) Σετ με 4 ανταλλακτικά ακροφύσια, (1) Χοάνη για πλήρωση με νερό, (1) Μεταλλική λαβή για πιστολέτο, (1) Εγχειρίδιο οδηγιών. Επιθεωρήστε το TouchSteam και τα εξαρτήματα για τυχόν φθορά. Φυλάξτε το κιβώτιο και τα υλικά συσκευασίας για να ξανασυσκευάσετε τη μονάδα σε περίπτωση που χρειαστεί να την επιστρέψετε για σέρβις. Αν εντοπιστεί φθορά ή βλάβη, επικοινωνήστε με τον τοπικό αντιπρόσωπο Kerr απ' όπου αγοράσατε τη μονάδα, για σέρβις. Υποβάλλετε αγωγή στην υπηρεσία παράδοσης, αν παρουσιαστεί βλάβη που προέκυψε κατά τη μεταφορά.

## ΕΓΚΑΤΑΣΤΑΣΗ

Τοποθετήστε τη μονάδα σε σταθερή επιφάνεια εργασίας με κατάλληλο εξαερισμό περίπου 10 ίντσες από τους τοίχους ή άλλο εξοπλισμό. Επιβεβαιώστε ότι οι ονομαστικές τιμές ρεύματος που αναφέρονται στην πίσω πλακέτα της μονάδας, καλύπτουν τις ηλεκτρικές ανάγκες σας. Βεβαιωθείτε ότι ο διακόπτης είναι κλειστός (off) πριν συνδέσετε τη μονάδα.

## ΛΕΙΤΟΥΡΓΙΑ

### Θέστε τη μονάδα σε λειτουργία.

Πατήστε και κρατήστε πατημένο τον διακόπτη B (Εικ. 1, Διακόπτης B) για να ανάψει η λυχνία εσωτερικής στάθμης νερού. Αποδεσμεύστε τον Διακόπτη B, θα σβήσει η λυχνία εσωτερικής στάθμης νερού.

Επιβεβαιώστε τη στάθμη νερού. Προσθέστε περισσότερο αποσταγμένο νερό ανάλογα με την περίπτωση.

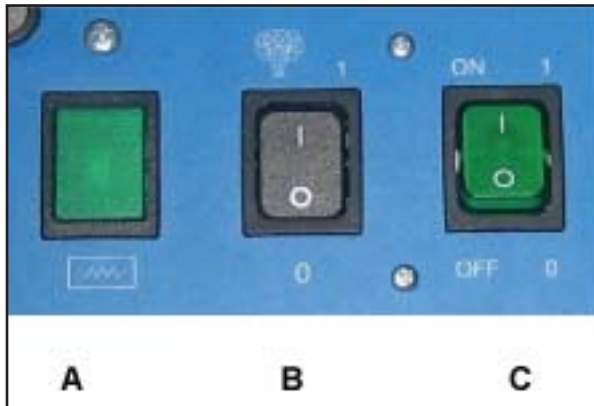

ΕΙΚ. 1

### Προσθέστε νερό.

#### ΠΡΟΣΟΧΗ: ΧΡΗΣΙΜΟΠΟΙΕΙΤΕ ΜΟΝΟ ΑΠΟΣΤΑΓΜΕΝΟ ΝΕΡΟ

Αφαιρέστε το πώμα πλήρωσης (Εικ. 2). Διαβάστε πληροφορίες σχετικά με το πώμα πλήρωσης. Γεμίστε τη δεξαμενή με αποσταγμένο νερό στη μέγιστη στάθμη που φαίνεται στον μπροστινό πίνακα (Εικ. 3).

Για πιο ξηρό ατμό, μη γεμίζετε πάνω από τη στάθμη πλήρωσης ¾.

Πατήστε και κρατήστε πατημένο τον διακόπτη B (Εικ. 1, Διακόπτης B), για να ανάψει η λυχνία εσωτερικής στάθμης νερού. Αποδεσμεύστε τον Διακόπτη B, θα σβήσει η λυχνία εσωτερικής στάθμης νερού.

Ξανατοποθετήστε το πώμα πλήρωσης (Εικ. 2). ΜΗ ΒΙΔΩΝΕΤΕ ΥΠΕΡΒΟΛΙΚΑ. ΜΙΑ ΕΛΑΦΡΙΑ ΠΙΕΣΗ ΣΤΗ ΒΙΔΑ ΕΙΝΑΙ ΕΠΑΡΚΗΣ.

#### ΠΡΟΣΟΧΗ:

**ΓΙΑ ΤΗΝ ΠΡΩΤΗ ΠΛΗΡΩΣΗ, ΑΠΑΙΤΟΥΝΤΑΙ ΠΕΡΙΠΟΥ 4 ΛΙΤΡΑ (1 ΓΑΛΟΝΙ).**

**ΓΙΑ ΕΠΑΝΑΛΗΠΤΙΚΗ ΠΛΗΡΩΣΗ, ΑΠΑΙΤΟΥΝΤΑΙ ΠΕΡΙΠΟΥ 2 ΛΙΤΡΑ (1/2 ΓΑΛΟΝΙ).**

**ΠΑΝΤΑ ΝΑ ΒΕΒΑΙΩΝΕΣΤΕ ΟΤΙ ΔΕΝ ΥΠΑΡΧΕΙ ΠΙΕΣΗ ΜΕΣΑ ΣΤΗ ΔΕΞΑΜΕΝΗ.**



ΕΙΚ. 2

## Ενεργοποιήστε τη θέρμανση και την πίεση.

Πιέστε τον διακόπτη ρεύματος C (ΕΙΚ. 1, ΔΙΑΚΟΠΤΗΣ C) στη θέση ON – 1 θέση για έναρξη θέρμανσης. Έναυση του θερμαντικού στοιχείου που έχει σήμανση την πράσινη λυχνία (ΕΙΚ. 1, ΛΥΧΝΙΑ Α).

Όταν ληφθεί πίεση 51 PSI (3,5 Bars), η πράσινη λυχνία (ΕΙΚ. 1, ΛΥΧΝΙΑ Α) θα σβήσει αυτομάτως.

### ΠΡΟΣΟΧΗ:

**Ο ΘΟΥΡΥΒΟΣ ΒΡΑΣΜΟΥ ΜΠΟΡΕΙ ΝΑ ΕΞΑΛΕΙΦΘΕΙ ΑΦΗΝΟΝΤΑΣ ΤΗΝ ΠΙΕΣΗ ΜΕ ΤΟΝ ΔΙΑΚΟΠΤΗ ΑΠΕΛΕΥΘΕΡΩΣΗΣ ΑΤΜΟΥ ΣΤΟ ΠΙΣΤΟΛΕΤΟ ΧΕΙΡΟΣ.**



ΕΙΚ. 3

## Ενεργοποιήστε τον ατμό.

Για ενεργοποίηση του ατμού από το πιστολέτο, πατήστε τον διακόπτη B (ΕΙΚ. 1, ΔΙΑΚΟΠΤΗΣ B), και έπειτα πατήστε το κουμπί ατμού στο πιστολέτο (ΕΙΚ. 4).

Η ηλεκτρική βαλβίδα παραμένει ενεργοποιημένη έως ότου απενεργοποιηθεί ο Διακόπτης Ισχύος. (ΕΙΚ. 1, ΔΙΑΚΟΠΤΗΣ C), OFF – 0.

**Σε περίπτωση προσωρινής γενικής διακοπής ρεύματος, ο ηλεκτρονόμος θα σβήσει αυτομάτως (θέση OFF) το κύκλωμα ηλεκτρικής βαλβίδας για να αποφευχθεί η ακούσια αποδέσμευση ατμού.**

**Μπορείτε να επανενεργοποιήσετε το κύκλωμα χαμηλής τάσης της ηλεκτρικής βαλβίδας πατώντας τον Διακόπτη B (ΕΙΚ. 1, ΔΙΑΚΟΠΤΗΣ B).**



ΕΙΚ. 4

## Ρύθμιση του ατμού.

Η ροή ατμού ρυθμίζεται περιστρέφοντας το κουμπί ρύθμισης που βρίσκεται δίπλα στο πώμα πλήρωσης στο πάνω μέρος της μονάδας (ΕΙΚ. 5).

**ΠΡΟΣΟΧΗ:** Αν η αρχική ικανότητα ατμού είναι χαμηλή, αφήστε τον ατμό να ξαναμαζευτεί για συνεχή απελευθέρωση ατμού. Στο τέλος της καθημερινής χρήσης, απενεργοποιήστε τον Διακόπτη Ισχύος (ΕΙΚ. 1, ΔΙΑΚΟΠΤΗΣ C) χωρίς να απελευθερώσετε την πίεση.

**ΠΡΟΣΟΧΗ:** Η στάθμη νερού πρέπει να ελέγχεται καθημερινά ώστε να διασφαλιστεί ότι δεν πέφτει κάτω από την ελάχιστη αναφορά στάθμης που φαίνεται στον μπροστινό πίνακα (ΕΙΚ. 3). Αν η στάθμη νερού είναι πολύ χαμηλή, ακολουθήστε τις διαδικασίες για την επαναπλήρωση της δεξαμενής.

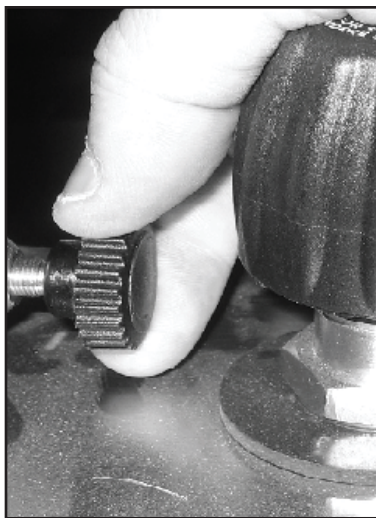

ΕΙΚ. 5

## ΣΥΝΤΗΡΗΣΗ

- Οι εργασίες καθαρισμού πρέπει να γίνονται με τον διακόπτη ισχύος απενεργοποιημένο (0) και το ηλεκτρικό καλώδιο αποσυνδεδεμένο. Για τον εξωτερικό καθαρισμό της συσκευής, σκουπίστε με ένα μαλακό, βρεγμένο πανί. Αν χρησιμοποιήσετε τεχνικές καθαρισμού διαφορετικές απ' αυτές που ενδείκνυνται, πρέπει να επικοινωνήσετε με την κατασκευαστική εταιρία.
- Σε περίπτωση παρατεταμένης αδράνειας, αποσυνδέστε το ηλεκτρικό καλώδιο της μονάδας.
- Για μεταφορά, πάντα αδειάζετε τη δεξαμενή και χρησιμοποιείτε την αρχική συσκευασία.

**ΟΠΟΙΑΔΗΠΟΤΕ ΚΑΙ ΟΛΕΣ ΟΙ ΕΡΓΑΣΙΕΣ ΣΕΡΒΙΣ πρέπει να γίνονται ΜΟΝΟ ΣΥΜΦΩΝΑ ΜΕ ΤΙΣ ΟΔΗΓΙΕΣ ΕΚΠΑΙΔΕΥΜΕΝΟΥ, ΤΕΧΝΙΚΟΥ ΠΡΟΣΩΠΙΚΟΥ.**

**Επικοινωνήστε με τον κατασκευαστή/διανομέα για πληροφορίες.**

## Αποστράγγιση υπολειμματικού αβεστίου στη δεξαμενή.

**ΑΥΤΗ Η ΕΡΓΑΣΙΑ ΠΡΕΠΕΙ ΝΑ ΓΙΝΕΤΑΙ ΜΟΝΟ ΣΥΜΦΩΝΑ ΜΕ ΤΙΣ ΟΔΗΓΙΕΣ ΕΚΠΑΙΔΕΥΜΕΝΟΥ, ΤΕΧΝΙΚΟΥ ΠΡΟΣΩΠΙΚΟΥ**

Κάθε 6 μήνες λειτουργίας, η αποστράγγιση υπολειμματικού αβεστίου στη δεξαμενή πρέπει να διεξάγεται με την ακόλουθη διαδικασία:

**ΑΠΕΛΕΥΘΕΡΩΣΤΕ ΟΛΗ ΤΗΝ ΠΙΕΣΗ ΜΕΣΑ ΣΤΗ ΔΕΞΑΜΕΝΗ.**

Επιβεβαιώστε ότι η μονάδα είναι κρύα και έχει απελευθερωθεί όλη η εσωτερική πίεση. Αποσυνδέστε τη μονάδα. Ακουμπήστε τη μονάδα στην αριστερή πλευρά της. Ξεβιδώστε το παξιμάδι που βρίσκεται κάτω από τη βάση της δεξαμενής. Τοποθετήστε ένα δοχείο χωρητικότητας τουλάχιστον 4 ΛΙΤΡΩΝ (1 ΓΑΛΟΝΙΟΥ) κάτω από τη μονάδα. Αφαιρέστε το περικόχλιο απ' τη δεξαμενή. Αφαιρέστε το πώμα πλήρωσης (ΕΙΚ.2) και αδειάστε πλήρως όλο το υπόλοιπο νερό.

Για έκπλυση της δεξαμενής, προσθέστε 4 ΛΙΤΡΑ (1 ΓΑΛΟΝΙ) νερό μέσω της παρεχόμενης χοάνης. Επανατοποθετήστε το παξιμάδι με ταινία Teflon πάνω στο σπειρώμα (περίπου 8-9 πλήρεις στροφές). **Συνδέστε τη μονάδα και γεμίστε τη δεξαμενή με αποσταγμένο νερό.** Βεβαιωθείτε ότι δεν υπάρχουν διαρροές υπό πίεση.

## ΕΠΙΛΥΣΗ ΠΡΟΒΛΗΜΑΤΩΝ

**Η μονάδα δεν ανάβει.**

- Βεβαιωθείτε ότι η μονάδα είναι συνδεδεμένη στην τροφοδοσία.
- Ελέγξτε ότι η ισχύς είναι συνδεδεμένη στην τροφοδοσία ρεύματος.

**Μειωμένη ροή ατμού σε σχέση με την ένδειξη πίεσης στον μετρητή:**

- Ελέγξτε ότι ο διακόπτης ρύθμισης ροής ατμού (ΕΙΚ. 5) είναι πλήρως ανοιχτός.

**Θόρυβος βρασμού από τη θέρμανση δεξαμενής (σπάνια λειτουργία):**

- Εκτονώστε πατώντας τον διακόπτη απελευθέρωσης ατμού στο πιστολέτο χειρός για να απελευθερώσετε φυσαλίδες.

**Μετά τη λήψη πίεσης, βγαίνει περιορισμένος ατμός:**

- Τα συστατικά της μηχανής είναι κρύα. Επιτρέψτε απαραίτητο χρόνο για προθέρμανση όλων των εσωτερικών συστατικών (15-20 λεπτά σε μέγιστη πίεση 51 PSI (3,5 Bar) χωρίς εκτόνωση του ατμού).

**Μετά από γενική διακοπή ρεύματος ο ατμός δεν βγαίνει:**

- Ο ηλεκτρονόμος ασφαλείας απενεργοποίησε αυτομάτως την ηλεκτρική βαλβίδα. Για να επανενεργοποιήσετε το κύκλωμα χαμηλής τάσης της ηλεκτρικής βαλβίδας, πατήστε τον Διακόπτη B (ΕΙΚ. 1, ΔΙΑΚΟΠΤΗΣ B).

**Επικοινωνήστε με το τμήμα σέρβις Kenr για περισσότερη βοήθεια.**

## ΠΩΜΑ ΠΛΗΡΩΣΗΣ

Οι καθαριστές ατμού TouchSteam διαθέτουν ένα πώμα πλήρωσης ασφαλείας που προστατεύεται με δίπλωμα ευρεσιτεχνίας και λειτουργεί ως βαλβίδα ασφαλείας και ως προστατευτική συσκευή που αποτρέπει την αφαίρεση. Όταν η πίεση στη συσκευή ατμού είναι υψηλότερη από 4,3 PSI (0,3 Bars), δεν είναι δυνατόν να αφαιρεθεί το πώμα πλήρωσης. Σε περίπτωση υπερβολικής πίεσης, το πώμα έχει σχεδιαστεί να επιτρέπει τη διαφυγή του ατμού από το κάτω μέρος του πώματος όταν η πίεση φτάνει τα 79,8 PSI (5,5 Bars) ή υψηλότερη τιμή. Συνιστάται να αντικαθιστάτε το πλήρωμα πώμα πλήρωσης κάθε 18 μήνες λειτουργίας, διότι υπάρχει φθορά των εσωτερικών μερών και των στεγανοποιητικών συνδέσμων.



## ΣΧΕΔΙΑΓΡΑΜΜΑ ΜΕΡΩΝ

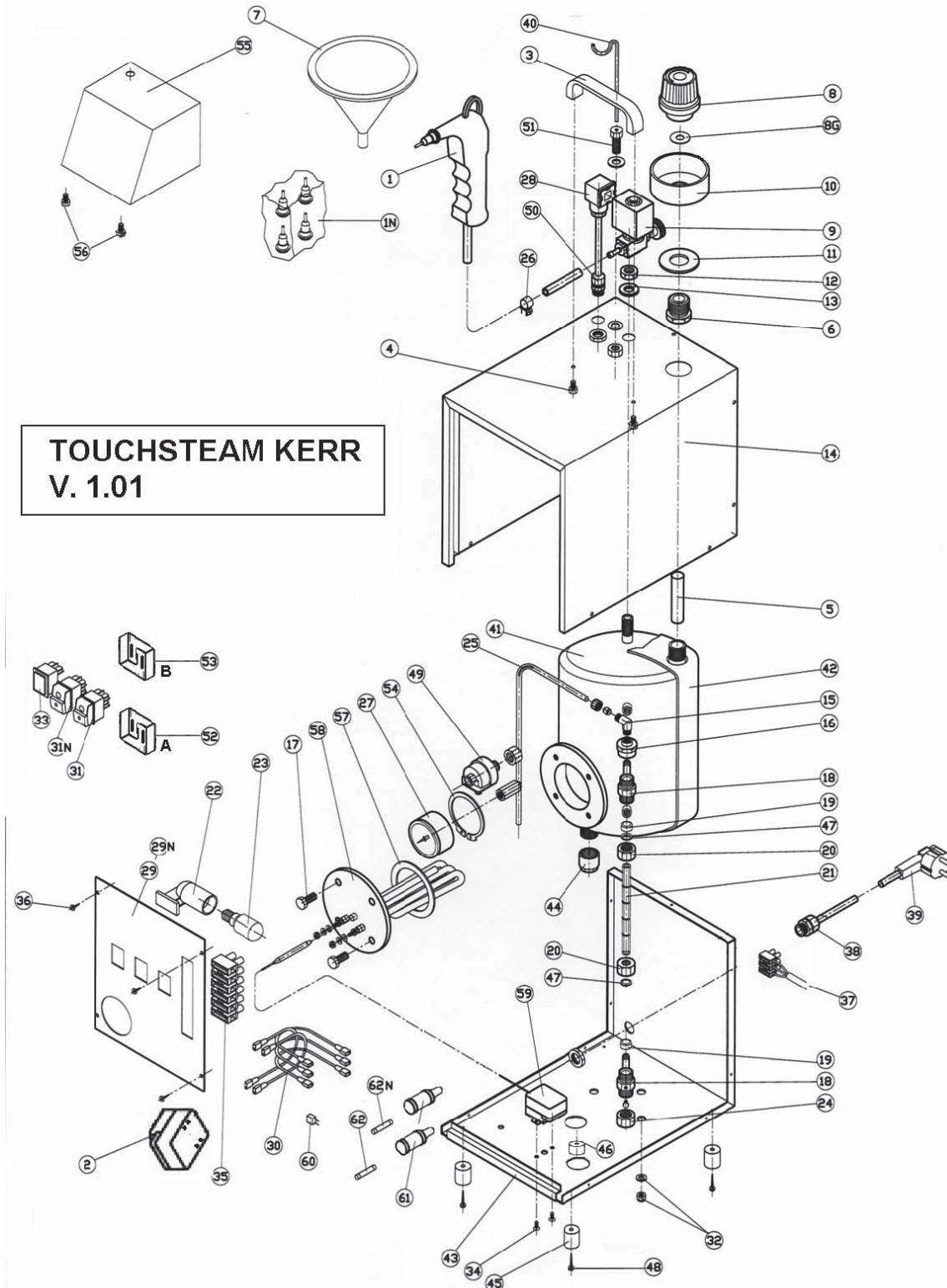

# ΚΑΤΑΛΟΓΟΣ ΑΝΤΑΛΛΑΚΤΙΚΩΝ

## TouchSteam Steamer - Catch Tray - Replacement Parts

| Draw no. | Item no. | Description                           |     |       |                                   |
|----------|----------|---------------------------------------|-----|-------|-----------------------------------|
|          | 33405    | Touchsteam, Portable Steamer 115V     | 30  | 33442 | COMPLETE ELECTRIC WIRING 230V     |
|          | 33406    | Touchsteam, Portable Steamer 230V     | 31  | 33443 | MAIN SWITCH WITH LIGHT 115V       |
|          | 33473    | Steam Catch Tray                      | 31  | 33444 | MAIN SWITCH WITH LIGHT 230V       |
| 1        | 33407    | STEAM GUN WITH HOSE AND SET 4 NOZZLES | 31N | 33445 | STEAM + LEVEL LIGHT SWITCH 115V   |
| 1N       | 33408    | NOZZLES SET 4 PCS                     | 31N | 33446 | STEAM + LEVEL LIGHT SWITCH 230V   |
| 2        | 33409    | TRANSFORMER 115V-24V                  | 32  | 33447 | BOILER SCREW 3 PCS                |
| 2        | 33410    | TRANSFORMER 230V-24V                  | 33  | 33448 | LIGHT SIGNAL OF HEATING COIL      |
| 3        | 33411    | PLASTIC HANDLE                        | 34  | 33449 | THERMOSTAT SCREW 2 PCS            |
| 4        | 33412    | HANDLE SCREW                          | 35  | 33450 | WIRING CONNECTOR                  |
| 5        | 33413    | INTERNAL FUNNEL HOSE                  | 36  | 33451 | PANEL SCREW 4 PCS                 |
| 6        | 33414    | CONNECTOR                             | 37  | 33452 | POWER SUPPLY CONNECTOR            |
| 7        | 33415    | FUNNEL                                | 38  | 33453 | ELECTRIC WIRE HOLDER              |
| 8        | 33416    | BOILER CAP, COMPLETE                  | 39  | 33454 | ELECTRIC CABLE 115V US PLUG       |
| 8G       | 33417    | GASKET EXTERNAL, BOILER CAP           | 39  | 33455 | ELECTRIC CABLE 230V EU PLUG       |
| 9        | 33418    | ELECTRIC VALVE WITH REGULATOR         | 40  | 33456 | GUN HOLDER                        |
| 10       | 33419    | HEAT PROTECTION RING                  | 41  | 33457 | INOX TANK BOILER (5 LTS)          |
| 11       | 33420    | SILICON ROUND BASE                    | 42  | 33458 | INSULATOR FOR BOILER              |
| 12       | 33421    | VALVE NUT                             | 43  | 33459 | STAINLESS STEEL BASE              |
| 13       | 33422    | SILICONE ROUND BASE                   | 44  | 33460 | LOWER BOILER STOPPER 1/2          |
| 14       | 33423    | STAINLESS STEEL COVER                 | 45  | 33461 | RUBBER FOOT 4 PCS                 |
| 15       | 33424    | FITTING CONNECTION ANGLE              | 46  | 33462 | RUBBER STOPPER                    |
| 16       | 33425    | FITTING CONNECTION                    | 47  | 33463 | BRASS NUT 2 PCS                   |
| 17       | 33426    | HEATING ELEMENT SCREWS 4 PCS          | 48  | 33464 | RUBBER FOOT SCREWS 4 PCS          |
| 18       | 33427    | LEVEL HOLDER                          | 49  | 33465 | PRESSURE CONTROL SWITCH           |
| 19       | 33428    | LEVEL GASKETS (SET 3 PCS)             | 50  | 33466 | ELECTRIC WIRE HOLDER              |
| 20       | 33429    | NUT 2 PCS                             | 51  | 33467 | GUN HOLDER FEMALE SUPPORT         |
| 21       | 33430    | GLASS PIREX WATER LEVEL               | 52  | 33468 | LOWER -A- ELECTRONIC BOARD 115V   |
| 22       | 33431    | LIGHT HOLDER                          | 52  | 33469 | LOWER -A- ELECTRONIC BOARD 230V   |
| 23       | 33432    | INTERNAL LIGHT LAMP 115V              | 53  | 33470 | UPPER -B- ELECTRONIC BOARD 115V   |
| 23       | 33433    | INTERNAL LIGHT LAMP 230V              | 53  | 33471 | UPPER -B- ELECTRONIC BOARD 230V   |
| 24       | 33434    | BRASS CAP 3/8                         | 54  | 33472 | GAUGE HOLDER RING                 |
| 25       | 33435    | COPPER PIPE 2 WELDED CONNECTORS       | 55  | 33805 | UPPER STAINLESS STEEL COVER       |
| 26       | 33436    | HOSE CLOSING SCREW RING               | 56  | 33806 | STAINLESS STEEL JOINT FOR COVER   |
| 27       | 33437    | PRESSURE GAUGE MANOMETER              | 57  | 33807 | HEATING ELEMENT GASKET            |
| 28       | 33438    | ELECTRIC VALVE CONNECTOR W/CABLE      | 58  | 33808 | HEATING ELEMENT 1300 WATT 115V    |
| 29       | 33439    | ALUMINIUM FRONT PANEL                 | 58  | 33809 | HEATING ELEMENT 1500WATT 230V     |
| 29N      | 33440    | FRONT PANEL ADHESIVE LABEL            | 59  | 33810 | THERMOSTATIC CONTROL              |
| 30       | 33441    | COMPLETE ELECTRIC WIRING 115V         | 60  | 33811 | CONDENSATOR                       |
|          |          |                                       | 61  | 33812 | FUSE HOLDER 110V - 230V           |
|          |          |                                       | 62  | 33813 | LOWER FUSE MM 6,3 X 32 20A/T 115V |
|          |          |                                       | 62  | 33814 | LOWER FUSE MM 6,3 X 32 10A/T 230V |
|          |          |                                       | 62N | 33815 | UPPER FUSE MM 6,3 X 32 315Ma/T    |

## ΗΛΕΚΤΡΙΚΟ ΣΧΕΔΙΑΓΡΑΜΜΑ

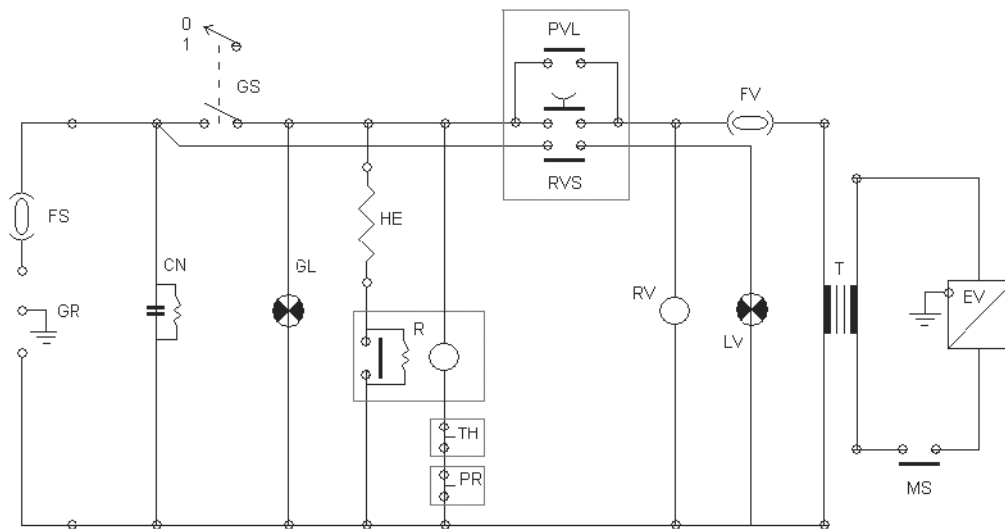

|     |                              |
|-----|------------------------------|
| GR  | GROUND                       |
| FS  | FUSE 6X32 20A/T (10A/T 230V) |
| GS  | CEN SWITCH                   |
| CN  | RADIO FILTER                 |
| GL  | GEN LAMP                     |
| HE  | HEATING COIL                 |
| R   | RELE' HEAT                   |
| RVS | E. VALVE SWITCH              |
| PVL | INT LIGHT SWITCH             |
| RV  | RELE' E. VALVE               |
| LV  | INTERNAL LIGHT               |
| T   | TRANSFORMER                  |
| FV  | FUSE 6X32 315mA/T            |
| EV  | ELECTRICAL VALVE             |
| MS  | MICROSWITCH                  |

**TOUCHSTEAM KERR**  
**V. 1.01**

## TouchSteam™ – Инструкция к парочистителю

### ОПИСАНИЕ

TouchSteam – это автономное устройство йочистки водяным паром, разработанное для стоматологических лабораторий для удаления образующихся на поверхности пленок от моющих средств и ультразвуковой очистки, для чистки металлических каркасов перед нанесением фарфора, для удаления карандашных меток и полировальной пасты с моделей и шаблонов и для очистки фарфора перед глянцевым обжигом.

### ТЕХНИЧЕСКИЕ ХАРАКТЕРИСТИКИ

Размеры:

Высота: 19,7" (50 см)

Ширина: 8,7" (22 см)

Глубина: 11,8" (30 см)

Вес: 22 фунта (10 кг) (с пустым бойлером)

Электрические параметры: 110~В, 60 Гц, 15 А, 1300 Вт, 230~В, 50 Гц, 8 А, 1500 Вт  
100В плавкие предохранители: Основной – 20А А/ 250В, дополнительный – 315мА / 250В (максимум)

230В плавкие предохранители: Основной – 10А А/ 250В, дополнительный – 315мА / 250В (максимум)

Температура среды: от 41°F (+5°C) до 104°F (+40°C)

Относительная влажность: 80% максимум

Предел высоты: 2000 м

Категория установки II

Степень загрязнения окружающей среды 2

#### ПРИМЕЧАНИЯ

- Уровень шума (1 м): режим ожидания 26,6 дБ, нагрев 37,5 дБ, очистка паром 68,7 дБ.
- Максимальное давление: 51 фунтов на кв.дюйм (бар 3,5 / гПа (килопаскаль) 350)

### МЕРЫ ПРЕДОСТОРОЖНОСТИ



- **Прежде чем устанавливать и использовать данное устройство следует внимательно прочитать данную инструкцию. Сохраните ее для дальнейшего использования.**
- **Нельзя проводить техническое обслуживание устройства, если оно подсоединено к питанию.**
- **Следует использовать только оригинальные комплектующие. Использование неоригинальных комплектующих может привести к повреждению, аннулированию гарантии и к несоответствию стандартам.**
- **Внимание: См. сопроводительную документацию.**



**ГОРЯЧАЯ ПОВЕРХНОСТЬ.** Не касайтесь наружных и внутренних открытых частей устройства.



**ЗАЩИТНОЕ ЗАЗЕМЛЕНИЕ.** Определите место расположения защитного заземления или наконечника защитного заземления на установке.



**ПЕРЕМЕННЫЙ ТОК.** Электрический ток, меняющий свое направление через регулярные повторяющиеся интервалы.



**ВКЛ.** Символ, обозначающий включение питания.



**ВЫКЛ.** Символ, обозначающий выключение питания

### РАСПАКОВКА

В коробку с устройством TouchSteam укомплектовано: (1) TouchSteam 115В, кат.номер 33405 или TouchSteam 230В, кат.номер 33406, (1) комплект из 4 сменных насадок, (1) воронка для наполнения водой, (1) металлический держатель для пароструйного пистолета, (1) инструкция. Осмотрите свой TouchSteam и комплектующие на наличие повреждений. Сохраните коробку и упаковочные материалы на случай необходимости отправки устройства на техническое обслуживание. Если вы найдете повреждения, обратитесь к дилеру Kerr, у которого вы приобрели устройство, для технического обслуживания. Оформите претензию к службе доставки, если повреждение возникло во время транспортировки.

### УСТАНОВКА

Разместите устройство на устойчивой, достаточно вентилируемой рабочей поверхности примерно в 10 дюймах от стен или другого оборудования. Проверьте, что электрические параметры, указанные на заднем щитке устройства, соответствуют вашим электрическим требованиям. Прежде чем подключать устройство, убедитесь, что выключатель питания находится в положении Выкл.

### ЭКСПЛУАТАЦИЯ

#### Включите устройство.

Нажмите и удерживайте переключатель В (Рис 1, ПЕРЕКЛЮЧАТЕЛЬ В), чтобы включить внутреннюю подсветку уровня воды. Отпустите переключатель В, и внутренняя подсветка уровня воды выключится.

Проверьте уровень воды. Если необходимо, добавьте **дистиллированной воды**.



Рис. 1

#### Добавление воды.

**ВНИМАНИЕ: ИСПОЛЬЗУЙТЕ ТОЛЬКО ДИСТИЛЛИРОВАННУЮ ВОДУ**

Снимите крышку для залива воды (Рис. 2). Пожалуйста, прочтите информацию о крышке. Наполните резервуар **дистиллированной** водой до максимального уровня, показанного на передней панели (Рис. 3).

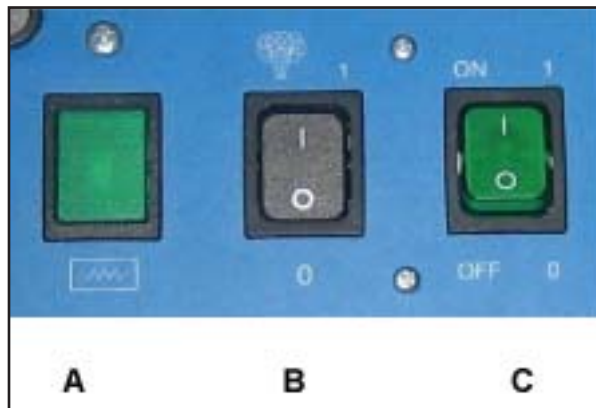
Для получения более сухого пара наполняйте не более чем на ¾.

Нажмите и удерживайте переключатель В (Рис. 1, ПЕРЕКЛЮЧАТЕЛЬ В), чтобы включить внутреннюю подсветку уровня воды. Отпустите переключатель В, и внутренняя подсветка уровня воды выключится.

Поставьте на место крышку (Рис 2). **НЕ ЗАТЯГИВАЙТЕ СЛИШКОМ СИЛЬНО; ДОСТАТОЧНО ЗАТЯНУТЬ ВИНТ С НЕБОЛЬШИМ УСИЛИЕМ.**

#### ВНИМАНИЕ:

**ПРИ ПЕРВОМ НАПОЛНЕНИИ ТРЕБУЕТСЯ ОКОЛО 1 ГАЛЛОНА (4 Л) ВОДЫ.**

**ПРИ ПОВТОРНОМ НАПОЛНЕНИИ ТРЕБУЕТСЯ ОКОЛО ½ ГАЛЛОНА (2 Л) ВОДЫ.**

**ВСЕГДА ПРОВЕРЯЙТЕ, ЧТО ВНУТРИ РЕЗЕРВУАРА НЕТ ДАВЛЕНИЯ.**



Рис. 2

## Активируйте нагрев и давление.

Нажатием переведите выключатель питания С (Рис 1, ВЫКЛЮЧАТЕЛЬ С) в положение ВКЛ – 1, чтобы начать нагрев. Зажигание нагревательного элемента отмечается зеленым индикатором (Рис. 1, СВЕТОВОЙ ИНДИКАТОР А)

Когда давление достигает 51 фунта на кв.дюйм (3,5 бар), зеленый световой индикатор (Рис. 1, СВЕТОВОЙ ИНДИКАТОР А) автоматически выключается.

### ВНИМАНИЕ:

**ШУМ КИПЕНИЯ МОЖНО УСТРАНИТЬ ПУТЕМ СБРОСА ДАВЛЕНИЯ С ПОМОЩЬЮ ПЕРЕКЛЮЧАТЕЛЯ ВЫБРОСА ПАРА НА РУЧНОМ ПАРОСТРУЙНОМ ПИСТОЛТЕ.**



Рис. 3

## Активируйте струю пара.

Чтобы выпустить струю пара из пистолета, нажмите переключатель В (Рис. 1, ПЕРЕКЛЮЧАТЕЛЬ В), а затем нажмите кнопку пара на пароструйном пистолете (Рис. 4)

Электромагнитный клапан останется активированным до выключения питания. (Рис. 1, ВЫКЛЮЧАТЕЛЬ С, ВЫКЛ – 0.

**В случае временного нарушения энергопитания, реле автоматически замкнет цепь электромагнитного клапана в положении ВЫКЛ, чтобы предотвратить случайный выброс пара.**

**Можно повторно активировать цепь низкого напряжения электромагнитного клапана нажатием переключателя В (Рис. 1, ПЕРЕКЛЮЧАТЕЛЬ В).**



Рис. 4

## Регулировка пара.

Струя пара регулируется с помощью вращения регуляторной ручки, расположенной рядом с крышкой для заливки воды на верхней стороне устройства (Рис. 5).

**ВНИМАНИЕ:**Если начальная паропроизводительность невысока, добавьте давления, чтобы восстановить непрерывную струю пара. После работы в конце дня выключите питание (Рис. 1, ВЫКЛЮЧАТЕЛЬ С) без сброса давления.

**ВНИМАНИЕ:**Уровень воды следует проверять ежедневно, чтобы он не упал ниже минимального уровня, указанного на передней панели (Рис. 3). Если уровень воды низкий, повторите действия по наполнению резервуара.



Рис. 5

## УХОД ЗА ОБОРУДОВАНИЕМ

- Чистку следует проводить, когда выключатель питания находится в положении Выкл. (0), а устройство отключено от сети. Для наружной очистки протрите мягкой влажной тканью. Если методика чистки отличается от описанной, оператор должен обратиться к компании-производителю.
- В случае длительного неиспользования следует отсоединить электрический кабель.
- При транспортировке всегда освобождайте резервуар и используйте упаковку, в которой устройство доставлялось.

**ЛЮБОЕ ТЕХНИЧЕСКОЕ ОБСЛУЖИВАНИЕ должно проводиться ТОЛЬКО ОБУЧЕННЫМ ТЕХНИЧЕСКИМ ПЕРСОНАЛОМ.**

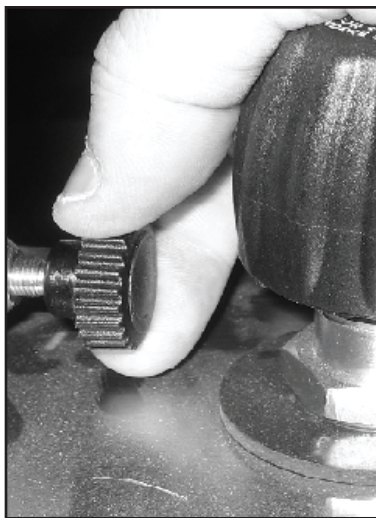
**Обращайтесь к производителю / дистрибьютору за информацией.**

## Удаление остаточного кальция из резервуара.

**ДАННЫЕ МЕРОПРИЯТИЯ МОЖЕТ ПРОВОДИТЬ ТОЛЬКО ОБУЧЕННЫЙ ТЕХНИЧЕСКИЙ ПЕРСОНАЛ**

После каждых 6 месяцев эксплуатации должна проводиться очистка резервуара от остаточного кальция; очистка проводится следующим образом:

**ПОЛНОСТЬЮ СПУСТИТЕ ДАВЛЕНИЕ В РЕЗЕРВУАРЕ.**

Проверьте, чтобы устройство было холодным, а внутреннее давление полностью спущенным. Отсоедините устройство от сети. Положите устройство на левую сторону. Отвинтите гайку, расположенную под основанием резервуара. Поместите сосуд или контейнер емкостью не менее 1 ГАЛЛОНА (4 Л) под устройство. Снимите гайку с резервуара. Снимите заливную крышку (Рис. 2) и полностью спустите всю оставшуюся воду.

Чтобы прополоскать резервуар, добавьте 1 ГАЛЛОН (4 Л) воды с помощью входящей в комплект воронки. Поставьте на место гайку под резервуаром, надев тефлоновую ленту на резьбу (примерно 8-9 полных витков). **Подсоедините устройство к сети и наполните резервуар дистиллированной водой.** Проверьте, чтобы под давлением не было утечек.

## УСТРАНЕНИЕ НЕИСПРАВНОСТЕЙ

**Устройство не включается:**

- Проверьте, что устройство включено в сеть.
- Проверьте, что в электрической розетке есть напряжение.

**Ослабленный поток пара по сравнению с давлением на манометре:**

- Проверьте, чтобы ручка регулировки струи пара (Рис. 5) была полностью открыта.

**При нагреве резервуара (редкое действие) слышен шум кипения:**

- Устраните нажатием переключателя сброса пара на пароструйном пистолете, чтобы выпустить пузырьки.

**При достижении требуемого давления выходит слабая струя пара:**

- Детали аппарата холодные. Дайте нужное время для нагрева всех внутренних деталей (15-20 минут при максимальном давлении 51 фунтов на кв.дюйм (3,5 бар) без сброса пара).

**После нарушения энергоснабжения пар не выходит:**

- Реле безопасности автоматически отключило электромагнитный клапан. Чтобы повторно активировать цепь низкого напряжения электромагнитного клапана, нажмите переключатель В (Рис. 1, ПЕРЕКЛЮЧАТЕЛЬ В).

**За дополнительной помощью обращайтесь в службу технического обслуживания компании Kerr.**

## ЗАЛИВНАЯ КРЫШКА ДЛЯ ЗАЛИВА ВОДЫ

Пароочистители TouchSteam снабжены запатентованной безопасной крышкой, которая служит как предохранительным клапаном, так и устройством, препятствующим открыванию. Когда давление в паровой установке возрастает свыше 4,3 фунта на кв.дюйм (0,3 бар), снять крышку становится невозможно. В случае избыточного давления крышка сконструирована так, чтобы при давлении 79,8 фунтов на кв.дюйм (5,5 бар) или выше дать возможность пару выйти из-под крышки. Рекомендуется полностью заменять крышку каждые 18 месяцев эксплуатации, так как внутренние части и прокладки изнашиваются.



## СХЕМАТИЧЕСКОЕ ИЗОБРАЖЕНИЕ ДЕТАЛЕЙ

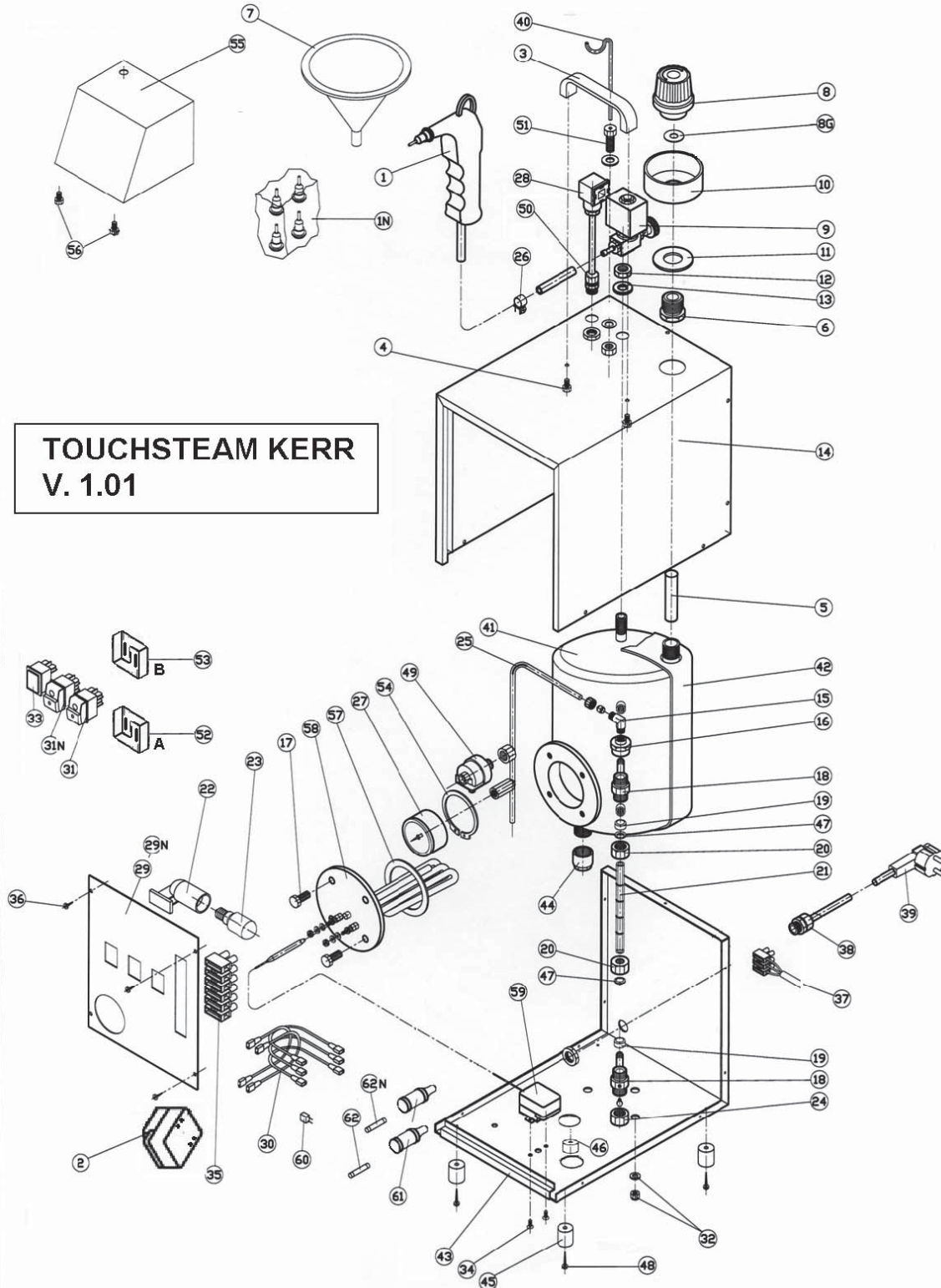

# ПЕРЕЧЕНЬ СМЕННЫХ ДЕТАЛЕЙ

## TouchSteam Steamer - Catch Tray - Replacement Parts

| Draw no. | Item no. | Description                           |     |       |                                   |
|----------|----------|---------------------------------------|-----|-------|-----------------------------------|
|          | 33405    | Touchsteam, Portable Steamer 115V     | 30  | 33442 | COMPLETE ELECTRIC WIRING 230V     |
|          | 33406    | Touchsteam, Portable Steamer 230V     | 31  | 33443 | MAIN SWITCH WITH LIGHT 115V       |
|          | 33473    | Steam Catch Tray                      | 31  | 33444 | MAIN SWITCH WITH LIGHT 230V       |
| 1        | 33407    | STEAM GUN WITH HOSE AND SET 4 NOZZLES | 31N | 33445 | STEAM + LEVEL LIGHT SWITCH 115V   |
| 1N       | 33408    | NOZZLES SET 4 PCS                     | 31N | 33446 | STEAM + LEVEL LIGHT SWITCH 230V   |
| 2        | 33409    | TRANSFORMER 115V-24V                  | 32  | 33447 | BOILER SCREW 3 PCS                |
| 2        | 33410    | TRANSFORMER 230V-24V                  | 33  | 33448 | LIGHT SIGNAL OF HEATING COIL      |
| 3        | 33411    | PLASTIC HANDLE                        | 34  | 33449 | THERMOSTAT SCREW 2 PCS            |
| 4        | 33412    | HANDLE SCREW                          | 35  | 33450 | WIRING CONNECTOR                  |
| 5        | 33413    | INTERNAL FUNNEL HOSE                  | 36  | 33451 | PANEL SCREW 4 PCS                 |
| 6        | 33414    | CONNECTOR                             | 37  | 33452 | POWER SUPPLY CONNECTOR            |
| 7        | 33415    | FUNNEL                                | 38  | 33453 | ELECTRIC WIRE HOLDER              |
| 8        | 33416    | BOILER CAP, COMPLETE                  | 39  | 33454 | ELECTRIC CABLE 115V US PLUG       |
| 8G       | 33417    | GASKET EXTERNAL, BOILER CAP           | 39  | 33455 | ELECTRIC CABLE 230V EU PLUG       |
| 9        | 33418    | ELECTRIC VALVE WITH REGULATOR         | 40  | 33456 | GUN HOLDER                        |
| 10       | 33419    | HEAT PROTECTION RING                  | 41  | 33457 | INOX TANK BOILER (5 LTS)          |
| 11       | 33420    | SILICON ROUND BASE                    | 42  | 33458 | INSULATOR FOR BOILER              |
| 12       | 33421    | VALVE NUT                             | 43  | 33459 | STAINLESS STEEL BASE              |
| 13       | 33422    | SILICONE ROUND BASE                   | 44  | 33460 | LOWER BOILER STOPPER 1/2          |
| 14       | 33423    | STAINLESS STEEL COVER                 | 45  | 33461 | RUBBER FOOT 4 PCS                 |
| 15       | 33424    | FITTING CONNECTION ANGLE              | 46  | 33462 | RUBBER STOPPER                    |
| 16       | 33425    | FITTING CONNECTION                    | 47  | 33463 | BRASS NUT 2 PCS                   |
| 17       | 33426    | HEATING ELEMENT SCREWS 4 PCS          | 48  | 33464 | RUBBER FOOT SCREWS 4 PCS          |
| 18       | 33427    | LEVEL HOLDER                          | 49  | 33465 | PRESSURE CONTROL SWITCH           |
| 19       | 33428    | LEVEL GASKETS (SET 3 PCS)             | 50  | 33466 | ELECTRIC WIRE HOLDER              |
| 20       | 33429    | NUT 2 PCS                             | 51  | 33467 | GUN HOLDER FEMALE SUPPORT         |
| 21       | 33430    | GLASS PIREX WATER LEVEL               | 52  | 33468 | LOWER -A- ELECTRONIC BOARD 115V   |
| 22       | 33431    | LIGHT HOLDER                          | 52  | 33469 | LOWER -A- ELECTRONIC BOARD 230V   |
| 23       | 33432    | INTERNAL LIGHT LAMP 115V              | 53  | 33470 | UPPER -B- ELECTRONIC BOARD 115V   |
| 23       | 33433    | INTERNAL LIGHT LAMP 230V              | 53  | 33471 | UPPER -B- ELECTRONIC BOARD 230V   |
| 24       | 33434    | BRASS CAP 3/8                         | 54  | 33472 | GAUGE HOLDER RING                 |
| 25       | 33435    | COPPER PIPE 2 WELDED CONNECTORS       | 55  | 33805 | UPPER STAINLESS STEEL COVER       |
| 26       | 33436    | HOSE CLOSING SCREW RING               | 56  | 33806 | STAINLESS STEEL JOINT FOR COVER   |
| 27       | 33437    | PRESSURE GAUGE MANOMETER              | 57  | 33807 | HEATING ELEMENT GASKET            |
| 28       | 33438    | ELECTRIC VALVE CONNECTOR W/CABLE      | 58  | 33808 | HEATING ELEMENT 1300 WATT 115V    |
| 29       | 33439    | ALUMINIUM FRONT PANEL                 | 58  | 33809 | HEATING ELEMENT 1500WATT 230V     |
| 29N      | 33440    | FRONT PANEL ADHESIVE LABEL            | 59  | 33810 | THERMOSTATIC CONTROL              |
| 30       | 33441    | COMPLETE ELECTRIC WIRING 115V         | 60  | 33811 | CONDENSATOR                       |
|          |          |                                       | 61  | 33812 | FUSE HOLDER 110V - 230V           |
|          |          |                                       | 62  | 33813 | LOWER FUSE MM 6,3 X 32 20A/T 115V |
|          |          |                                       | 62  | 33814 | LOWER FUSE MM 6,3 X 32 10A/T 230V |
|          |          |                                       | 62N | 33815 | UPPER FUSE MM 6,3 X 32 315Ma/T    |

## ЭЛЕКТРИЧЕСКАЯ СХЕМА

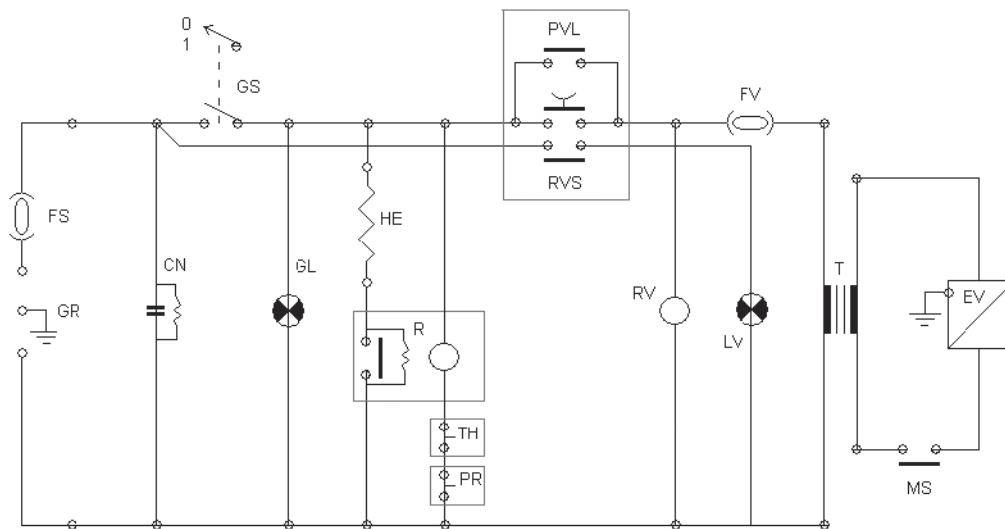

|     |                              |
|-----|------------------------------|
| GR  | GROUND                       |
| FS  | FUSE 6X32 20A/T (10A/T 230V) |
| CS  | CEN SWITCH                   |
| CN  | RADIO FILTER                 |
| GL  | GEN LAMP                     |
| HE  | HEATING COIL                 |
| R   | RELE' HEAT                   |
| RVS | E. VALVE SWITCH              |
| PVL | INT LIGHT SWITCH             |
| RV  | RELE' E. VALVE               |
| LV  | INTERNAL LIGHT               |
| T   | TRANSFORMER                  |
| FV  | FUSE 6X32 315mA/T            |
| EV  | ELECTRICAL VALVE             |
| MS  | MICROSWITCH                  |

**TOUCHSTEAM KERR**  
**V. 1.01**

## TouchSteam™ – Buharlı Temizleyici Kullanma Kılavuzu

### AÇIKLAMA

TouchSteam, Diş Laboratuvarları için, sabunlardan ve ultrason temizleyicilerden kalan film artıklarını gidermek, porselen uygulamasından önce metal çerçeveleri temizlemek ve nötralize etmek, modellerden ve boyalardan kalan kalem işaretlerini ve cilayı silmek ve cilalama öncesinde porseleni temizlemek amacıyla tasarlanmış, kendinden buharlı bir temizleme cihazıdır.

### TEKNİK ÖZELLİKLER

Ebatlar:

Yükseklik: 19.7" (50 cm)

Genişlik: 8.7" (22 cm)

Derinlik: 11.8" (30 cm)

Ağırlık: 22lb (10 kg) (kazan boşken)

Elektrik derecesi: 110~Volt, 60 Hertz, 15 Amper, 1300 Watt, 230~Volt, 50 Hertz, 8 Amper, 1500 Watt

110V Sigortalar: Ana – 20A / 250V, İkincil – 315mA / 250v (maksimum)

230V Sigortalar: Ana – 10A / 250V, İkincil – 315mA / 250V (maksimum)

Ortam Sıcaklığı: 41°F (+5°C) ila 104°F (+40°C)

Bağıl Nem: maksimum %80

Yükseklik Sınırı: 2.000 metre

Kurulum Kategorisi II

Kirlilik Derecesi 2

NOTLAR

- Gürültü düzeyi (1 m): beklemede 26,6 db, ısınmada 37,5 db, buharla temizlemede 68,7 db.
- Maksimum Basınç: 51 PSI (Bar 3,5 / HPA (Kilopascal) 350)

### GÜVENLİK ÖNLEMLERİ



- **Bu cihazı kurmadan ve kullanmadan önce, bu kullanma kılavuzunu dikkatle okuyun. Gelecekte başvurmak üzere saklayın.**
- **Fişi takılıyken bu cihaz üzerinde herhangi bir bakım yapmayın.**
- **Yalnızca orijinal parçalar kullanın. Orijinal olmayan parçaların kullanılması, garantiyi geçersizleştirebilir ve ünitenin belirlenen standartlara uymamasına neden olabilir.**
- **DİKKAT: Birlikte verilen belgelere başvurun.**



**SICAK YÜZEYLER.** Ünitenin ağıdaki dahili ve harici parçalarına dokunmayın.



**KORUYUCU TOPRAKLAMA.** Ekipmanda, koruyucu toprağın veya toprak terminali girişinin yerini belirtir.



**ALTERNATİF AKIM.** Yönünü düzenli aralıklarla değiştiren bir elektrik akımıdır.



**ON (AÇIK).** Gücün Açık olduğunu belirten simge.



**OFF (KAPALI).** Gücün Kapalı olduğunu belirten simge.

### AMBALAJDAN ÇIKARMA

TouchSteam kartonunda aşağıdakiler bulunmaktadır: (1) 33405 Öğe No'lu TouchSteam 115V veya 33406 Öğe No'lu TouchSteam 230V, (1) 4 takım yedek meme, (1) Su doldurma hunisi, (1) Tabanca için metal tutucu, (1) Kullanma Kılavuzu. TouchSteam'i ve aksesuarlarını hasar bakımından inceleyin. Servise göndermeden halinde yeniden ambalajlamak için kartonu ve ambalaj malzemelerini saklayın. Hasar görürseniz, servis için üniteyi satın aldığınız Kerr Satıcısına başvurun. Hasar, sevkiyat sırasında oluşmuş görünüyorsa, zarar iddianızı kargo servisine yöneltin.

### KURULUM

Üniteyi, duvarlardan veya başka ekipmanlardan yaklaşık 10 inç uzakta, uygun havalandırma sağlayarak ve sabit bir çalışma yüzeyine koyun. Ünitenin arka plakasında belirtilen elektrik derecesinin elektrik tesisatınıza uyduğunu doğrulayın. Üniteyi prize takmadan önce güç anahtarının kapalı olduğundan emin olun.

### KULLANIM

#### Üniteyi açın.

Dahili su düzeyi ışığını açmak için B Anahtarına (ŞEKİL 1, B ANAHTARI) basın ve basılı tutun. B Anahtarını serbest bırakın, dahili su düzeyi ışığı kapanır.

Su düzeyini doğrulayın. Gerekirse daha fazla damıtılmış su ekleyin.

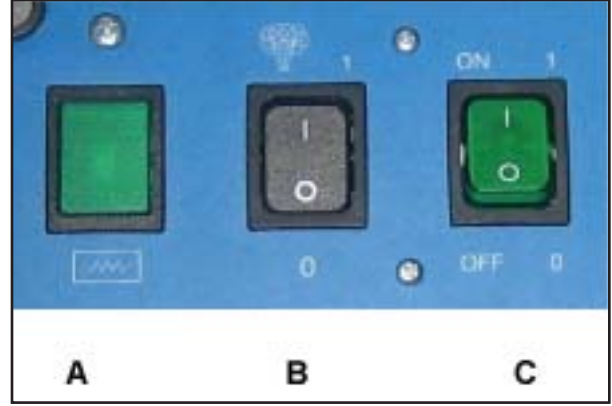

ŞEKİL 1

#### Su ekleyin.

**DİKKAT: YALNIZCA DAMITILMIŞ SU KULLANIN**

Dolum Kapakçığını çıkarın (ŞEKİL 2) Lütfen Dolum Kapakçığına ilişkin bilgileri okuyun.

Tankı, Ön Panelde (ŞEKİL 3) gösterilen maksimum düzeye kadar damıtılmış suyla doldurun.

Daha kuru bir buhar için, tam düzeyin ¾'ünden fazlasını doldurmayın.

Dahili su düzeyi ışığını açmak için B Anahtarına (ŞEKİL 1, B ANAHTARI) basın ve basılı tutun. B Anahtarını serbest bırakın, dahili su düzeyi ışığı kapanır.

Dolum Kapakçığını (ŞEKİL 2) yerine takın. FAZLA SIKMAYIN, HAFİF BİR VİDALAMA BASINCI YETERLİDİR.

#### DİKKAT:

**İLK KEZ DOLDURURKEN, YAKLAŞIK 1 GALON (4 LİTRE) GEREKİR. YENİDEN DOLDURMAK İÇİN, YAKLAŞIK ½ GALON (2 LİTRE) GEREKİR. TANKIN İÇİNDE BASINÇ BULUNMADIĞINI HER ZAMAN DOĞRULAYIN.**



ŞEKİL 2

## Isıyı ve basıncı etkinleştirin.

Isıtmayı başlatmak için C Güç Anahtarını (ŞEKİL 1, C ANAHTARI) ON - 1 (AÇIK -1) konumuna getirin. Isıtma elemanının ateşlenmesi Yeşil Işıklı belirtilir.

(ŞEKİL 1, IŞIK A).

51 PSI (3,5 Bar) basınca ulaşıldığında, Yeşil Işık (ŞEKİL 1, IŞIK A) otomatik olarak kapanır.

### DİKKAT:

**EL TABANCASINDAKİ BUHAR TAHLİYE ANAHTARINI AÇIP BASINÇ TAHLİYESİ YAPARAK, KAYNAMA GÜRÜLTÜSÜ GİDERİLEBİLİR.**



ŞEKİL 3

## Buharı etkinleştirin.

Tabancadan buharı etkinleştirmek için, B Anahtarına (ŞEKİL 1, B ANAHTARI) basın ve ardından tabancadaki buhar düğmesine (ŞEKİL 4) basın.

Güç Anahtarını kapatılana kadar elektrikli vana etkin kalır. (ŞEKİL 1, C ANAHTARI, OFF – 0 (KAPALI – 0))

Geçici bir elektrik kesintisi halinde, kazayla buhar verilmesini önlemek için röle, elektrikli vanayı otomatik olarak OFF (KAPALI) konuma getirir.

B Anahtarına (ŞEKİL 1, B ANAHTARI) basarak, elektrikli vana düşük gerilim devresini yeniden etkinleştirebilirsiniz.



ŞEKİL 4

## Buharı düzenleyin.

Buhar akışı, ünitenin tepesindeki Doldurma Kapakçığının yanında bulunan Regülasyon Düğmesi (ŞEKİL 5) döndürülerek düzenlenebilir.

**DİKKAT:**Başlangıçtaki buhar kapasitesi düşükse, sürekli buhar çıkışı sağlamak için basınç birikmesini bekleyin. **Günlük kullanımın sonunda, Güç Anahtarını (ŞEKİL 1, C ANAHTARI) buhar vermeden kapatın.**

**DİKKAT:**Ön panelde (ŞEKİL 3) gösterilen minimum düzey referansının altına düşmemesi için, su düzeyi günlük olarak kontrol edilmelidir. Su düzeyi düşükse, tankı yeniden doldurmak için aşağıdaki prosedürü izleyin.

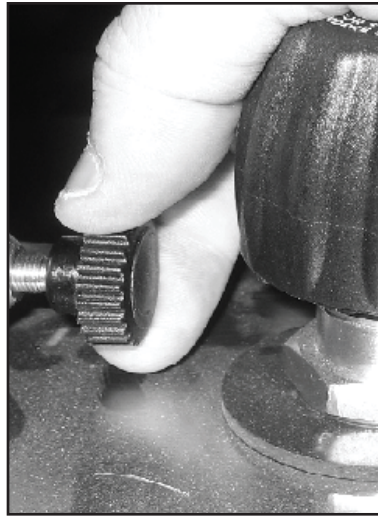

ŞEKİL 5

## BAKIM

- Temizlik, Güç Anahtarını kapalı (0) konumdayken ve ünite prizden çıkarılmış olarak yapılmalıdır. Dış yüzeyleri temizlemek için, yumuşak nemli bir bezle silin. Burada belirtilenlerin dışındaki temizleme yöntemlerini kullanmadan önce operatörün, üretici şirkete başvurması gerekir.
- Uzun süre kullanmayacaksanız, ünitenin elektrik kablosunu çekin.
- Nakliye için, tankı her zaman boşaltın ve orijinal ambalajı kullanın.

**HER TÜR SERVİS, YALNIZCA YETKİLİ TEKNİK PERSONEL TARAFINDAN yapılmalıdır. Bilgi için Üreticiye / Dağıtımçıya başvurun.**

## Tankta kalan kirecin tahliyesi.

**BU İŞLEM, YALNIZCA YETKİLİ TEKNİK PERSONEL TARAFINDAN YAPILMALIDIR.**

Çalıştırdıktan sonra her 6 ayda bir, tankta biriken kirecin, aşağıdaki prosedürle temizlenmesi gerekir:

TANKIN İÇİNDEKİ TÜM BASINCI BOŞALTIN.

Ünitenin soğumuş ve tüm dahili basıncın boşaltılmış olduğunu doğrulayın. Ünitenin fişini çekin. Üniteye yana yatırın. Tank tabanının altındaki somunu gevşetin. En az 1 GALON (4 LİTRE) kapasiteli bir kabı veya kovayı ünitenin altına koyun. Somunu tanktan çıkarın. Dolum Kapakçığını (ŞEKİL 2) çıkarın ve kalan suyu tamamen boşaltın.

Tankı durulamak için, verilen huniyi kullanarak 1 GALON (4 LİTRE) su ekleyin. Teflon ucu dişe vidalayarak (yaklaşık 8-9 tam tur) tankın altındaki somunu yerine takın. Ünitenin fişini takın ve tankı damıtılmış suyla doldurun. Basınç altında sızıntı olmadığını kontrol edin.

## SORUN GİDERME

**Ünite açılmıyor:**

- Ünitenin fişinin takıldığından emin olun.
- Elektrik çıkışında gücün açık olduğunu kontrol edin.

**Saatte gösterilen basınca oranla, buhar akışı az:**

- Buhar akışı Regülasyon Düğmesinin (ŞEKİL 5) tamamen açık olduğunu kontrol edin.

**Tankın ısınması sırasında kaynama gürültüsü geliyor (nadiren):**

- Kabarcıkları boşaltmak için, el tabancasındaki buhar tahliye anahtarına basarak tahliye yapın.

**Basınca ulaşıldığında, sınırlı buhar çıkıyor:**

- Makinenin bileşenleri soğuk. Lütfen tüm dahili parçaların ısınması için gerektiği kadar bekleyin (buhar çıkışı olmadan, maksimum 51 PSI (3,5 Bar) basınçta 15-20 dakika boyunca).

**Bir elektrik kesintisi olduktan sonra, buhar çıkıyor:**

- Güvenlik rölesi, elektrikli vanayı otomatik olarak KAPATMIŞ. Elektrikli vana düşük gerilim devresini yeniden etkinleştirmek için B Anahtarına (ŞEKİL 1, B ANAHTARI) basın.

**Daha fazla yardım için Kerr Teknik servisine başvurun.**

## DOLDURMA KAPAKÇIĞI

TouchSteam Buharlı Temizleyiciler, hem bir güvenlik vanası, hem de sökme önleyici cihaz görevi gören patentli bir Güvenli-Dolum Kapakçığı ile donatılmıştır. Buhar cihazındaki basınç 4.3 PSI (0,3 Bar) değerinin üzerine çıktığında, dolum kapakçığını sökmek mümkün değildir. Aşırı basınç oluşması halinde, basınç 79.8 PSI (5,5 Bar) değerine veya üzerine çıktığında kapakçık, buharın kapakçığın altından çıkmasını sağlayacak şekilde tasarlanmıştır. Dahili parçalar ve contalar aşınacağı için, dolum kapakçığının tümünü, çalıştırdıktan sonra her 18 ayda bir değiştirmeniz önerilir.



## PARÇA ŞEMASI

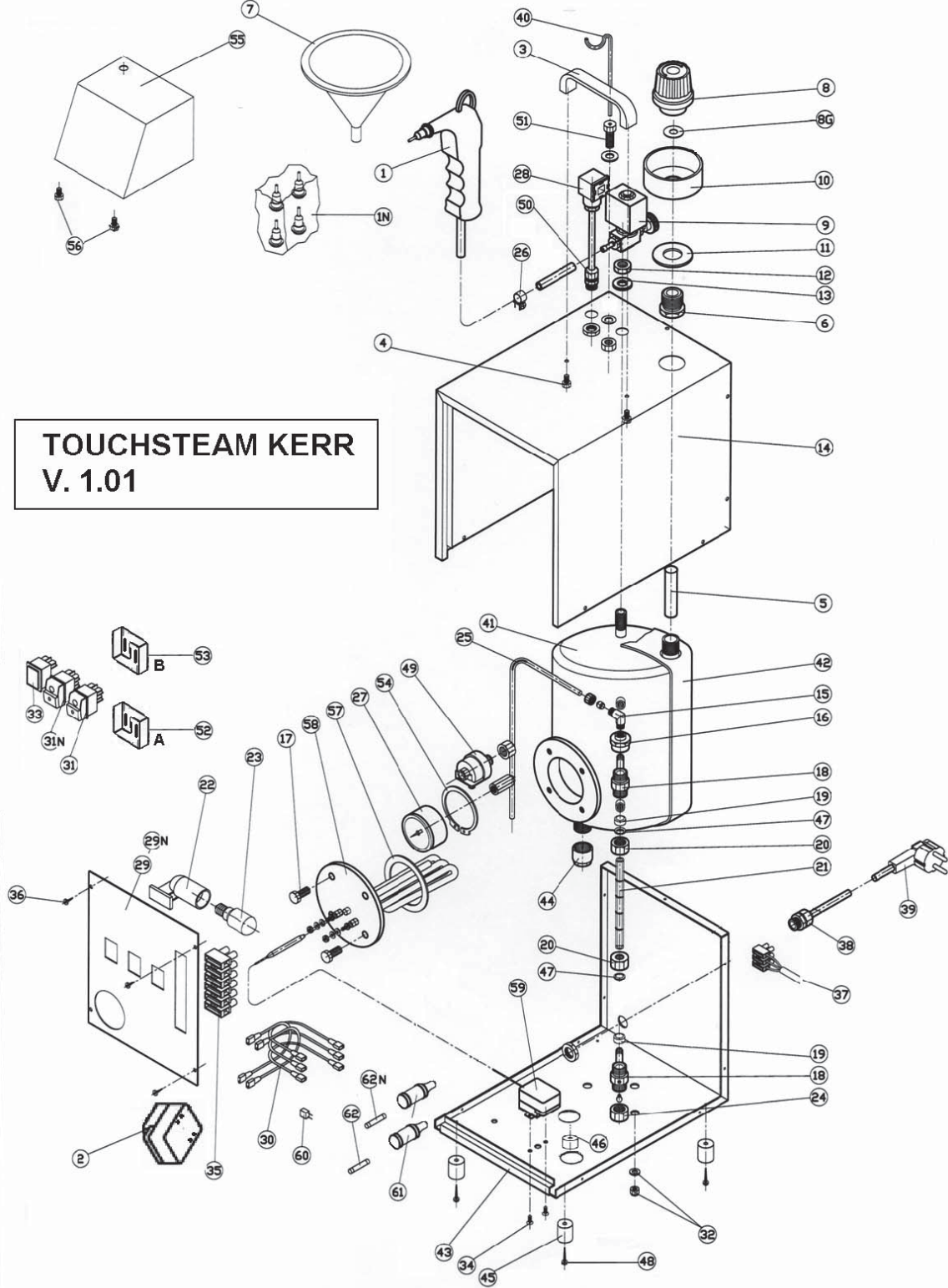

# YEDEK PARÇA LİSTESİ

## TouchSteam Steamer - Catch Tray - Replacement Parts

| Draw no. | Item no. | Description                           |     |       |                                   |
|----------|----------|---------------------------------------|-----|-------|-----------------------------------|
|          | 33405    | Touchsteam, Portable Steamer 115V     | 30  | 33442 | COMPLETE ELECTRIC WIRING 230V     |
|          | 33406    | Touchsteam, Portable Steamer 230V     | 31  | 33443 | MAIN SWITCH WITH LIGHT 115V       |
| 1        | 33473    | Steam Catch Tray                      | 31  | 33444 | MAIN SWITCH WITH LIGHT 230V       |
| 1N       | 33407    | STEAM GUN WITH HOSE AND SET 4 NOZZLES | 31N | 33445 | STEAM + LEVEL LIGHT SWITCH 115V   |
| 2        | 33408    | NOZZLES SET 4 PCS                     | 31N | 33446 | STEAM + LEVEL LIGHT SWITCH 230V   |
| 2        | 33409    | TRANSFORMER 115V-24V                  | 32  | 33447 | BOILER SCREW 3 PCS                |
| 2        | 33410    | TRANSFORMER 230V-24V                  | 33  | 33448 | LIGHT SIGNAL OF HEATING COIL      |
| 3        | 33411    | PLASTIC HANDLE                        | 34  | 33449 | THERMOSTAT SCREW 2 PCS            |
| 4        | 33412    | HANDLE SCREW                          | 35  | 33450 | WIRING CONNECTOR                  |
| 5        | 33413    | INTERNAL FUNNEL HOSE                  | 36  | 33451 | PANEL SCREW 4 PCS                 |
| 6        | 33414    | CONNECTOR                             | 37  | 33452 | POWER SUPPLY CONNECTOR            |
| 7        | 33415    | FUNNEL                                | 38  | 33453 | ELECTRIC WIRE HOLDER              |
| 8        | 33416    | BOILER CAP, COMPLETE                  | 39  | 33454 | ELECTRIC CABLE 115V US PLUG       |
| 8G       | 33417    | GASKET EXTERNAL, BOILER CAP           | 39  | 33455 | ELECTRIC CABLE 230V EU PLUG       |
| 9        | 33418    | ELECTRIC VALVE WITH REGULATOR         | 40  | 33456 | GUN HOLDER                        |
| 10       | 33419    | HEAT PROTECTION RING                  | 41  | 33457 | INOX TANK BOILER (5 LTS)          |
| 11       | 33420    | SILICON ROUND BASE                    | 42  | 33458 | INSULATOR FOR BOILER              |
| 12       | 33421    | VALVE NUT                             | 43  | 33459 | STAINLESS STEEL BASE              |
| 13       | 33422    | SILICONE ROUND BASE                   | 44  | 33460 | LOWER BOILER STOPPER 1/2          |
| 14       | 33423    | STAINLESS STEEL COVER                 | 45  | 33461 | RUBBER FOOT 4 PCS                 |
| 15       | 33424    | FITTING CONNECTION ANGLE              | 46  | 33462 | RUBBER STOPPER                    |
| 16       | 33425    | FITTING CONNECTION                    | 47  | 33463 | BRASS NUT 2 PCS                   |
| 17       | 33426    | HEATING ELEMENT SCREWS 4 PCS          | 48  | 33464 | RUBBER FOOT SCREWS 4 PCS          |
| 18       | 33427    | LEVEL HOLDER                          | 49  | 33465 | PRESSURE CONTROL SWITCH           |
| 19       | 33428    | LEVEL GASKETS (SET 3 PCS)             | 50  | 33466 | ELECTRIC WIRE HOLDER              |
| 20       | 33429    | NUT 2 PCS                             | 51  | 33467 | GUN HOLDER FEMALE SUPPORT         |
| 21       | 33430    | GLASS PIREX WATER LEVEL               | 52  | 33468 | LOWER -A- ELECTRONIC BOARD 115V   |
| 22       | 33431    | LIGHT HOLDER                          | 52  | 33469 | LOWER -A- ELECTRONIC BOARD 230V   |
| 23       | 33432    | INTERNAL LIGHT LAMP 115V              | 53  | 33470 | UPPER -B- ELECTRONIC BOARD 115V   |
| 23       | 33433    | INTERNAL LIGHT LAMP 230V              | 53  | 33471 | UPPER -B- ELECTRONIC BOARD 230V   |
| 24       | 33434    | BRASS CAP 3/8                         | 54  | 33472 | GAUGE HOLDER RING                 |
| 25       | 33435    | COPPER PIPE 2 WELDED CONNECTORS       | 55  | 33805 | UPPER STAINLESS STEEL COVER       |
| 26       | 33436    | HOSE CLOSING SCREW RING               | 56  | 33806 | STAINLESS STEEL JOINT FOR COVER   |
| 27       | 33437    | PRESSURE GAUGE MANOMETER              | 57  | 33807 | HEATING ELEMENT GASKET            |
| 28       | 33438    | ELECTRIC VALVE CONNECTOR W/CABLE      | 58  | 33808 | HEATING ELEMENT 1300 WATT 115V    |
| 29       | 33439    | ALUMINIUM FRONT PANEL                 | 58  | 33809 | HEATING ELEMENT 1500WATT 230V     |
| 29N      | 33440    | FRONT PANEL ADHESIVE LABEL            | 59  | 33810 | THERMOSTATIC CONTROL              |
| 30       | 33441    | COMPLETE ELECTRIC WIRING 115V         | 60  | 33811 | CONDENSATOR                       |
|          |          |                                       | 61  | 33812 | FUSE HOLDER 110V - 230V           |
|          |          |                                       | 62  | 33813 | LOWER FUSE MM 6,3 X 32 20A/T 115V |
|          |          |                                       | 62  | 33814 | LOWER FUSE MM 6,3 X 32 10A/T 230V |
|          |          |                                       | 62N | 33815 | UPPER FUSE MM 6,3 X 32 315Ma/T    |

## ELEKTRİK ŞEMASI

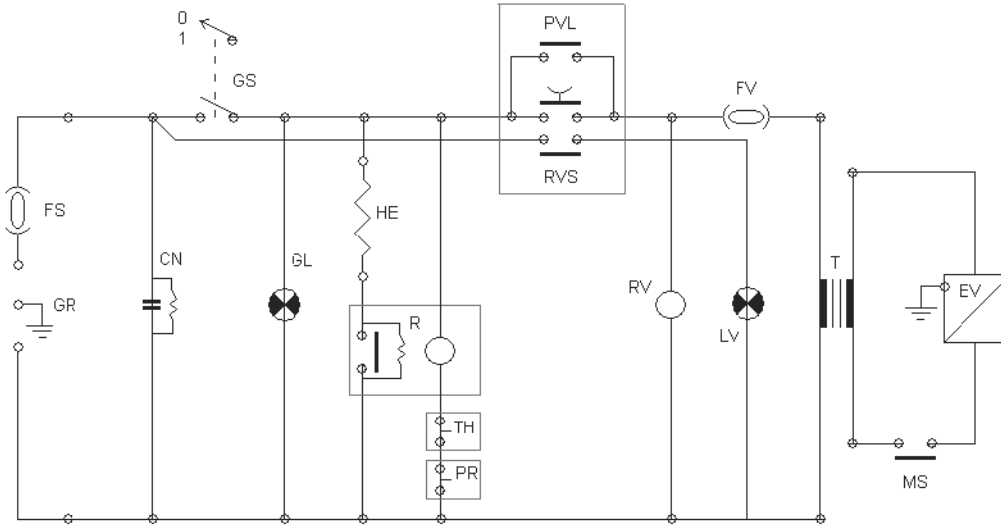

|     |                              |
|-----|------------------------------|
| GR  | GROUND                       |
| FS  | FUSE 6X32 20A/T (10A/T 230V) |
| CS  | CEN SWITCH                   |
| CN  | RADIO FILTER                 |
| GL  | GEN LAMP                     |
| HE  | HEATING COIL                 |
| R   | RELE' HEAT                   |
| RVS | E. VALVE SWITCH              |
| PVL | INT LIGHT SWITCH             |
| RV  | RELE' E. VALVE               |
| LV  | INTERNAL LIGHT               |
| T   | TRANSFORMER                  |
| FV  | FUSE 6X32 315mA/T            |
| EV  | ELECTRICAL VALVE             |
| MS  | MICROSWITCH                  |

**TOUCHSTEAM KERR**  
**V. 1.01**

# TouchSteam™——蒸汽清洁器使用说明书

## 说明

TouchSteam是一种独立式蒸汽清洁设备，被设计成供牙科实验室用于消除肥皂和超声清洁剂形成的膜状残余物，在瓷料施用之前清洁并中和金属框架，从模型和印模清除铅笔标记和抛光剂并在上釉之前清洁瓷料。

## 规格说明外形尺寸：

高度：19.7吋(50厘米)

宽度：8.7吋(22厘米)

深度：11.8吋(30厘米)

重量：22磅(10公斤)(倒空锅炉)

电源定额：110~伏、60赫兹、15安、1300瓦；230~伏、50赫兹、8安、1500瓦

110V保险丝：总——20A/250V，次——315mA/250v(最大)

230V保险丝：总——10A/250V，次——315mA/250V(最大)

环境温度：从41° F (+5° C)到104° F (+40° C)

最大80%海拔高度

限制：2000米

安装级别II

污染程度2

注意：

噪音水平(1 mt)：待机26.6分贝、预热37.5分贝、蒸汽清洁68.7分贝。

最大压力：51 PSI (3.5巴/HPA (千帕)350)

## 安全注意事项



- 在这种设备的安装和使用之前，请仔细阅读这本使用说明书。保留以便将来参考。
- 当装置插接电源的时候，不要在该设备上执行任何维修。
- 只使用原装零件。使用非原装零件可能造成损坏，使你的保证失效，并能使该机和设定标准不一致。
- 注意：参考附带文件。



热表面。不要触摸该机的外部和内部的暴露零件。



保护用接地线。确定保护用地线或接地终端接线片的位置于。



交流电：就是一种以有规律的重复间隔颠倒其方向的电流。



ON。表示电源打开的标志。



OFF。表示电源关闭的标志。

## 开包装：

TouchSteam纸箱包含下列各项：(1)TouchSteam 115V，物件号33405或TouchSteam 230V，物件号33406；(1)4件套喷嘴更换件；(1)条加水管道；(1)个金属夹具，用于蒸汽喷枪；(1)使用说明书。检查你的TouchSteam和附件是否有任何损坏。保留纸箱和包装材料，以便在该装置必须装运维修情况发生时之用。如果发现损坏，请联系供货给你的Kerr经销商进行维修。如果损坏看来像是在装运期间就已经发生了的话，请提交带有交货服务的声明档。

## 安装

把该机放稳定工作台面上，要具有适当的通风，并且距离墙壁或其它设备约10吋。确认列于该机背板上的电源定额都符合你的电气需要。在给该机插接电源之前，确定电源开关是关闭的。

## 操作

### 打开该装置。

按住开关B(图1，开关B)以打开内水位灯。释放开关B，内水位灯将熄灭。

确定水位。如果需要的话，添加更多蒸馏水。



图1

### 加水。

注意：只使用蒸馏水

取掉加水盖(图2)。请阅读关于加水盖的信息。

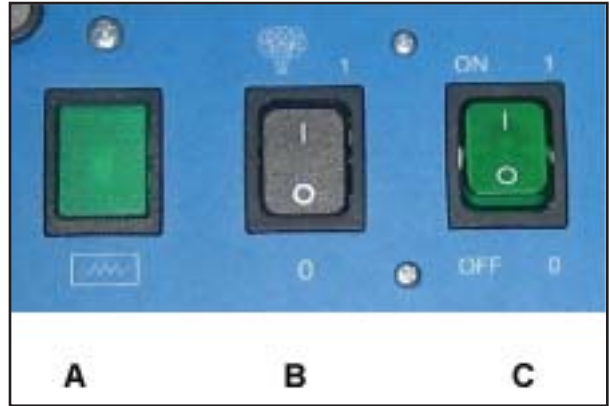
给罐加入蒸馏水到面板(图3)所示的最大水位处。对于较干燥的蒸汽，不要加水超过3/4满。

按住开关B(图1，开关B)以打开内水位灯。释放开关B，内水位灯将熄灭。

盖好加水盖(图2)。不要拧得过紧；轻微的螺旋压力就足够了。

注意：

对于第一次加水，大约需要1(4升)加仑蒸馏水。对于重新加水，大约需要1/2(2升)加仑蒸馏水。总要确认罐内没有压力。



图2

## 激活加热和压力。

按电源开关C(图1, 开关C)至ON - 1位置以开始加热。绿灯标示加热组件的点火。(图1, 灯A)。

当达到51 PSI (3.5巴)的压力时, 绿灯(图1, 灯A)将自动关闭。

### 注意：

使用蒸汽喷枪上的蒸汽释放开关释放压力可以消除煮沸噪音。



图3

## 激活蒸汽。

为了激活蒸汽, 按开关B(图1, 开关B)、接着再按蒸汽喷枪上的按钮(图4)。

电气阀门仍然保持激活状态, 直到电源开关关闭为止。(图1, 开关C, OFF - 0)。

如果临时电力中断发生, 继电器将自动关闭OFF电气阀门电路, 避免意外的蒸汽释放。

你可以通过按开关B(图1, 开关B)重新激活电气阀门低压电路。



图4

## 调节蒸汽。

通过旋转位于装置顶端上与加水盖邻接的调节旋钮来调节蒸汽流(图5)。

**注意：**如果初始蒸汽容积低, 允许压力为连续的蒸汽释放而重新构建。在每天使用结束时, 关闭电源开关(图1, 开关C), 而不释放压力。

**注意：**水位必须进行每日检查, 以确保其不下降到面板上的最低水位参考线之下。如果水位低, 请遵循给罐重新加水的规程。



图5

## 维护

- 清洁必须在电源开关处于关闭(0)位置和装置断开电源联机的情况下完成。对于外部清洁, 用一块润湿的软布擦拭。如果使用与指定清洁方法不同的清洁技术, 操作者必须联系产品制造商。
- 在时间很久无活动的情况下, 请断开电气线缆。
- 对于运输, 总要清罐并使用原来的包装。

任何及所有维修都仅应由受过培训的技术人员来完成。欲知更多信息, 请咨询制造商/经销商。

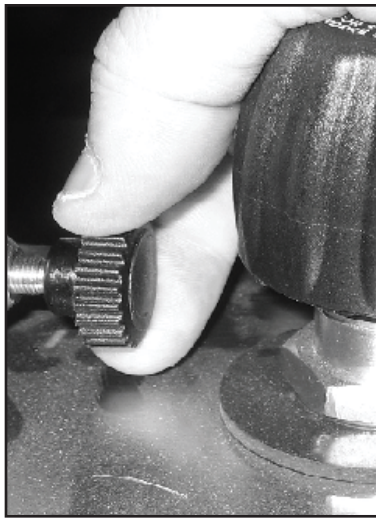
## 罐内残钙的排除。

本操作只能由受过训练的技术人员来执行。

每运行6个月, 罐中残钙的清除必须按照下列规程来执行：

彻底释放罐内的压力。

确认该装置已凉, 而且所有压力全都已经释放。拔去该装置的电源插头。把装置放在其左边。松开位于罐基座上的螺母。在该装置的底下放置一个至少1加仑(4升)容积的储存器或者容器。从罐上取下螺母。取掉加水盖(图2), 并完全排空所有残余的水。

要冲洗罐, 用提供的漏斗添加1(4升)加仑水。上好罐下的螺母, 更换螺丝上的生料带(约8-9整圈)。插上该装置的电源插头, 给罐加入蒸馏水。检查该装置, 确保在加压状态下没有泄漏。

## 故障排除

**该装置未被打开：**

- 确定已经插上该装置的电源插头。
- 在电气插座处检查电源是否已接通。

**减低的蒸汽流与量表上显示的压力有关：**

- 检查蒸汽流调节旋钮(图5)是否完全打开。

**来自罐加热的煮沸噪音(罕有操作)：**

- 通过按蒸汽喷枪上的蒸汽释放开关进行排放, 以释放泡沫。

**在压力达到之后, 受限的蒸汽将会出来：**

- 机器的部件都是凉的。请容许必要的时间, 以便预热所有内部部件(在最大压力51 PSI(3.5巴)下15-20分钟不释放蒸汽)。

**在电力中断之后, 蒸汽就不会出来：**

- 安全继电器已经自动关闭(OFF)电气阀门。为了重新激活电气阀门低压电路, 请按开关B(图1, 开关B)。

欲获得进一步帮助, 请联系Kerr公司的技术服务部门。

# 加水盖

TouchSteam蒸汽清洁器都装备有具有专利权的安全加水盖，后者既充当安全阀门，也充当防移设备。当蒸汽发生器里的压力升高到4.3 PSI (0.3巴)的时候，是不可能移除加水盖的。加水盖被设计成能让蒸汽在过压(当压力达到79.8 PSI (5.5巴)或更高的时候)的情况下从盖底逸出。建议你每运行18个月就更换整个加水盖。



## 零件示意图

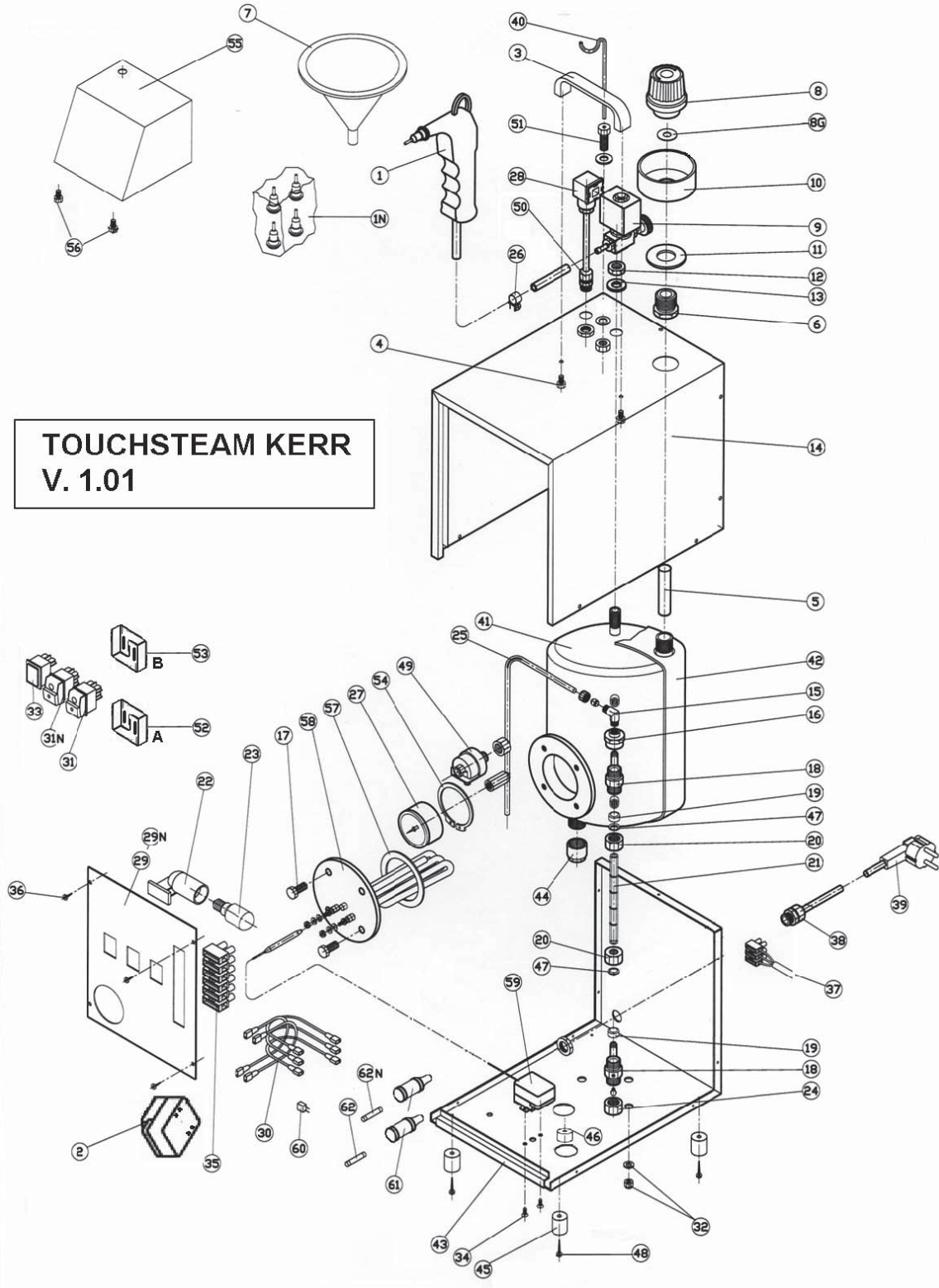

# 更换件清单

## TouchSteam Steamer - Catch Tray - Replacement Parts

| Draw no. | Item no. | Description                           |     |       |                                   |
|----------|----------|---------------------------------------|-----|-------|-----------------------------------|
|          | 33405    | Touchsteam, Portable Steamer 115V     | 30  | 33442 | COMPLETE ELECTRIC WIRING 230V     |
|          | 33406    | Touchsteam, Portable Steamer 230V     | 31  | 33443 | MAIN SWITCH WITH LIGHT 115V       |
|          | 33473    | Steam Catch Tray                      | 31  | 33444 | MAIN SWITCH WITH LIGHT 230V       |
| 1        | 33407    | STEAM GUN WITH HOSE AND SET 4 NOZZLES | 31N | 33445 | STEAM + LEVEL LIGHT SWITCH 115V   |
| 1N       | 33408    | NOZZLES SET 4 PCS                     | 31N | 33446 | STEAM + LEVEL LIGHT SWITCH 230V   |
| 2        | 33409    | TRANSFORMER 115V-24V                  | 32  | 33447 | BOILER SCREW 3 PCS                |
| 2        | 33410    | TRANSFORMER 230V-24V                  | 33  | 33448 | LIGHT SIGNAL OF HEATING COIL      |
| 3        | 33411    | PLASTIC HANDLE                        | 34  | 33449 | THERMOSTAT SCREW 2 PCS            |
| 4        | 33412    | HANDLE SCREW                          | 35  | 33450 | WIRING CONNECTOR                  |
| 5        | 33413    | INTERNAL FUNNEL HOSE                  | 36  | 33451 | PANEL SCREW 4 PCS                 |
| 6        | 33414    | CONNECTOR                             | 37  | 33452 | POWER SUPPLY CONNECTOR            |
| 7        | 33415    | FUNNEL                                | 38  | 33453 | ELECTRIC WIRE HOLDER              |
| 8        | 33416    | BOILER CAP, COMPLETE                  | 39  | 33454 | ELECTRIC CABLE 115V US PLUG       |
| 8G       | 33417    | GASKET EXTERNAL, BOILER CAP           | 39  | 33455 | ELECTRIC CABLE 230V EU PLUG       |
| 9        | 33418    | ELECTRIC VALVE WITH REGULATOR         | 40  | 33456 | GUN HOLDER                        |
| 10       | 33419    | HEAT PROTECTION RING                  | 41  | 33457 | INOX TANK BOILER (5 LTS)          |
| 11       | 33420    | SILICON ROUND BASE                    | 42  | 33458 | INSULATOR FOR BOILER              |
| 12       | 33421    | VALVE NUT                             | 43  | 33459 | STAINLESS STEEL BASE              |
| 13       | 33422    | SILICONE ROUND BASE                   | 44  | 33460 | LOWER BOILER STOPPER 1/2          |
| 14       | 33423    | STAINLESS STEEL COVER                 | 45  | 33461 | RUBBER FOOT 4 PCS                 |
| 15       | 33424    | FITTING CONNECTION ANGLE              | 46  | 33462 | RUBBER STOPPER                    |
| 16       | 33425    | FITTING CONNECTION                    | 47  | 33463 | BRASS NUT 2 PCS                   |
| 17       | 33426    | HEATING ELEMENT SCREWS 4 PCS          | 48  | 33464 | RUBBER FOOT SCREWS 4 PCS          |
| 18       | 33427    | LEVEL HOLDER                          | 49  | 33465 | PRESSURE CONTROL SWITCH           |
| 19       | 33428    | LEVEL GASKETS (SET 3 PCS)             | 50  | 33466 | ELECTRIC WIRE HOLDER              |
| 20       | 33429    | NUT 2 PCS                             | 51  | 33467 | GUN HOLDER FEMALE SUPPORT         |
| 21       | 33430    | GLASS PIREX WATER LEVEL               | 52  | 33468 | LOWER -A- ELECTRONIC BOARD 115V   |
| 22       | 33431    | LIGHT HOLDER                          | 52  | 33469 | LOWER -A- ELECTRONIC BOARD 230V   |
| 23       | 33432    | INTERNAL LIGHT LAMP 115V              | 53  | 33470 | UPPER -B- ELECTRONIC BOARD 115V   |
| 23       | 33433    | INTERNAL LIGHT LAMP 230V              | 53  | 33471 | UPPER -B- ELECTRONIC BOARD 230V   |
| 24       | 33434    | BRASS CAP 3/8                         | 54  | 33472 | GAUGE HOLDER RING                 |
| 25       | 33435    | COPPER PIPE 2 WELDED CONNECTORS       | 55  | 33805 | UPPER STAINLESS STEEL COVER       |
| 26       | 33436    | HOSE CLOSING SCREW RING               | 56  | 33806 | STAINLESS STEEL JOINT FOR COVER   |
| 27       | 33437    | PRESSURE GAUGE MANOMETER              | 57  | 33807 | HEATING ELEMENT GASKET            |
| 28       | 33438    | ELECTRIC VALVE CONNECTOR W/CABLE      | 58  | 33808 | HEATING ELEMENT 1300 WATT 115V    |
| 29       | 33439    | ALUMINIUM FRONT PANEL                 | 58  | 33809 | HEATING ELEMENT 1500WATT 230V     |
| 29N      | 33440    | FRONT PANEL ADHESIVE LABEL            | 59  | 33810 | THERMOSTATIC CONTROL              |
| 30       | 33441    | COMPLETE ELECTRIC WIRING 115V         | 60  | 33811 | CONDENSATOR                       |
|          |          |                                       | 61  | 33812 | FUSE HOLDER 110V - 230V           |
|          |          |                                       | 62  | 33813 | LOWER FUSE MM 6,3 X 32 20A/T 115V |
|          |          |                                       | 62  | 33814 | LOWER FUSE MM 6,3 X 32 10A/T 230V |
|          |          |                                       | 62N | 33815 | UPPER FUSE MM 6,3 X 32 315Ma/T    |

## 电气示意图

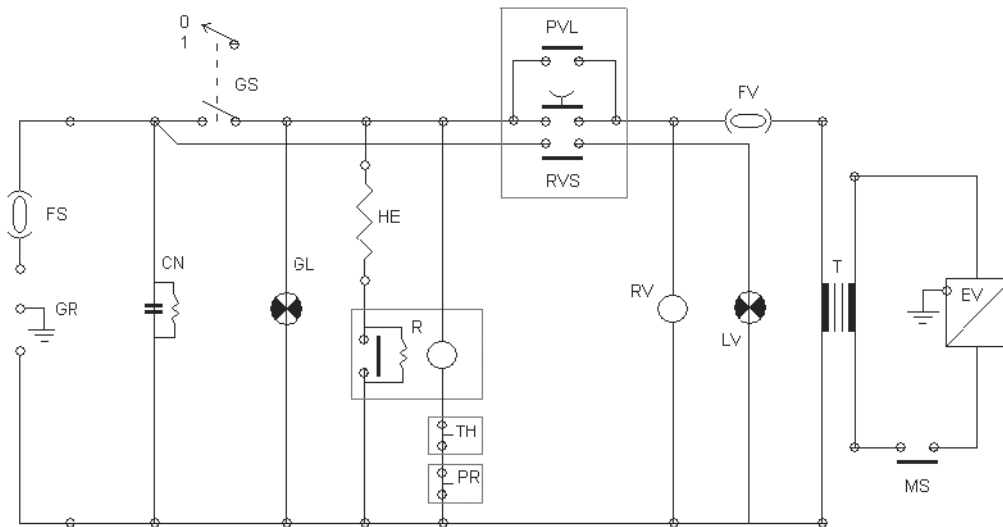

|     |                              |
|-----|------------------------------|
| GR  | GROUND                       |
| FS  | FUSE 6X32 20A/T (10A/T 230V) |
| CS  | CEN SWITCH                   |
| CN  | RADIO FILTER                 |
| GL  | GEN LAMP                     |
| HE  | HEATING COIL                 |
| R   | RELE' HEAT                   |
| RVS | E. VALVE SWITCH              |
| PVL | INT LIGHT SWITCH             |
| RV  | RELE' E. VALVE               |
| LV  | INTERNAL LIGHT               |
| T   | TRANSFORMFR                  |
| FV  | FUSE 6X32 315mA/T            |
| EV  | ELECTRICAL VALVE             |
| MS  | MICROSWITC                   |

**TOUCHSTEAM KERR**  
**V. 1.01**

# TouchSteam™——蒸汽清洗機用法說明書

## 說明

TouchSteam為一種自足式蒸汽清洗設備，被設計成供牙科實驗室用於消除來自肥皂和超聲清洗劑的膜狀殘餘物，在瓷料施用之前清洗並中和金屬框架，從模型和印模清除鉛筆標記和拋光劑並在上釉之前清洗瓷料。

## 規格尺寸：

高：19.7吋(50公分)

寬：8.7吋(22公分)

深：11.8吋(30公分)

重量：22磅(10公斤)(空鍋爐)

電源定額：110~伏、60赫茲、15安、1300瓦；230~伏、50赫茲、8安、1500瓦

110V保險絲：總——20A/250V，次——315mA/250v (最大)

230V保險絲：總——10A/250V，次——315mA/250V(最大)

周圍溫度：從41° F (+5° C)到104° F (+40° C)

最大80%海拔高度

限制：2000米

安裝等級II

污染程度分級2

注意：

噪音水準(1 mt)：待機26.6分貝、預熱37.5分貝、蒸汽清洗68.7分貝。

最大壓力：51 PSI (3.5巴/HPA (千帕)350)

## 安全注意事項



- 在這種設備的安裝和使用之前，請仔細閱讀本用法說明書。保留以資將來參考。
- 當裝置插接電源的時候，不要在該設備上執行任何維修。
- 僅使用原廠零件。使用非原廠零件可能導致損壞，使您的保證失效，並能使該機和設定標準不一致。
- 注意：參閱附件。



表面溫度甚高。不要觸摸該機的外部 and 內部的暴露零件。



保護穩地。確定保護穩地或接地終端接線片的位置於。



交流電：就是一種以有規律的重複間隔顛倒其方向的電流。



ON。表示電源打開的標誌。

OFF。表示電源關閉的標誌。

## 開包裝：

TouchSteam紙箱包含下列各項：(1)TouchSteam 115V，物件號33405或TouchSteam 230V，物件號33406；(1)4件套噴咀更換件；(1)條注水漏斗；(1)個金屬夾具，用於蒸汽噴槍；(1)用法說明書。檢查你的TouchSteam和配件是否有任何損壞。保留紙箱和包裝材料，以便在該裝置必須裝運維修情況發生時之用。如果發現有損壞，請聯繫供貨給你的Kerr經銷商進行維修。如果損壞看來像是在裝運期間就已經發生了的話，請提交帶有交貨服務的聲明檔。

## 安裝

把該機放穩定工作臺面上，要具有適當的通風，並且距離牆壁或其他設備約10吋。確認列於該機背板上的電源定額都符合你的電氣需要。在給該機插接電源之前，確定電源開關是關閉的。

## 操作

### 打開該裝置。

按住開關B(圖1，開關B)以打開內水位燈。釋放開關B，內水位燈將熄滅。

確定水位。 如果需要的話，添加更多蒸餾水。



圖 1

### 加水。

注意：只使用蒸餾水

取掉注液蓋(圖2)。請閱讀關於注液蓋的資訊。

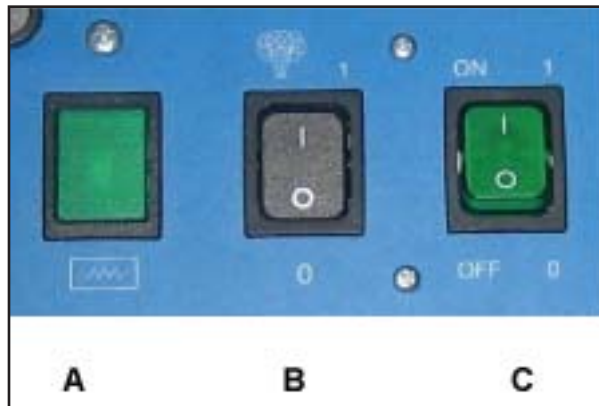
給罐注入蒸餾水到面板(圖3)所示的最大水位處。欲得較乾燥的蒸汽，注水不要超過3/4滿。

按住開關B(圖1，開關B)，以打開內水位燈。釋放開關B，內水位燈將熄滅。

蓋好注液蓋(圖2)。不要擰得過緊；輕微的螺旋壓力就足夠了。

注意：

對於第一次注水，大約需要1(4升)加侖蒸餾水。對於重新注水，大約需要1/2(2升)加侖蒸餾水。總要確認罐內沒有壓力。



圖 2

## 啟動加熱和壓力。

按電源開關C(圖1, 開關C)至ON - 1位置以開始加熱。綠燈標示加熱組件的點火。

(圖1, 燈A)。

當達到51 PSI (3.5巴)的壓力時, 綠燈(圖1, 燈A)將自動關閉。

### 注意：

煮沸噪音可以被消除通過使用蒸汽噴槍上的蒸汽釋放開關釋放壓力。



圖 3

## 啟動蒸汽。

為了啟動蒸汽, 按開關B(圖1, 開關B)、接著再按蒸汽噴槍上的按鈕(圖4)。

電氣閥門仍然保持啟動狀態, 直到電源開關關閉為止。(圖1, 開關C), OFF - 0。

如果臨時電力中斷發生, 繼電器將自動關閉OFF電氣閥門電路, 避免意外的蒸汽釋放。

你可以通過按開關B(圖1, 開關B)重新啟動電氣閥門低壓電路。



圖 4

## 調節蒸汽。

蒸汽流被調節是通過旋轉位於裝置頂端上與注液蓋鄰接的調節旋鈕(圖5)。

注意：如果初始蒸汽容積低, 允許壓力為連續的蒸汽釋放而重新構建。在每天使用結束時, 關閉電源開關(圖1, 開關C), 而不釋放壓力。

注意：水位必須被每日檢查, 以確保其不下降到面板上的最低水位參考線之下。如果水位低, 請遵循給罐重新注水的規程。



圖 5

## 維護

- 清洗必須被完成於電源開關關閉(0)位置和裝置斷開電源連線的情況下。對於外部清洗, 用一塊潤濕的軟布擦拭。如果使用與指定清洗方法不同的清洗技術, 操作者必須聯繫產品製造商。
- 在時間很久無活動的情況下, 請斷開電氣線纜。
- 對於運輸, 總要清罐並使用原來的包裝。

任何及所有維修都僅應由受過培訓的技術人員來完成。請諮詢製造商/經銷商獲取更多資訊。

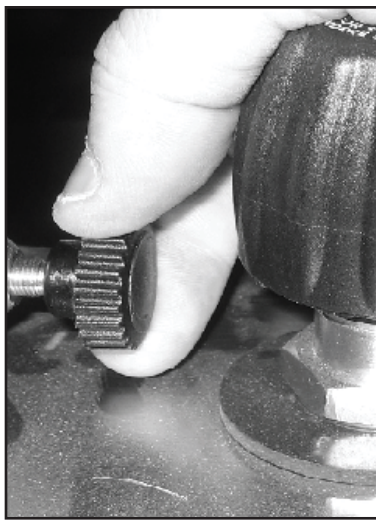
## 罐內殘鈣的排除。

本操作只能由受過訓練的技術人員來執行。

每運行6個月, 罐中殘鈣的清除必須按照下列程式來執行：

釋放所有罐內壓力。

確認該裝置已涼, 而且所有壓力全都已經釋放。拔去該裝置的電源插頭。把裝置放在其左邊。鬆開位於罐基座上的螺母。在該裝置的底下放置一個至少1加侖(4升)容積的儲存器或者容器。從罐上取下螺母。取掉注液蓋(圖2), 並完全排空所有殘餘水。

要沖洗罐, 用提供的漏斗添加1(4升)加侖水。擰好罐下螺母, 更換螺絲上的生料帶(約8-9整圈)。插上該裝置的電源插頭, 給罐注入蒸餾水。檢查該裝置, 確保在加壓狀態下沒有洩漏。

## 疑難排解

該裝置未被打開：

- 確定該裝置已經被插上電源插頭。
- 在電氣插座處檢查電源是否已接通。

減低的蒸汽流與量表上顯示的壓力相關：

- 檢查蒸汽流調節旋鈕(圖5)是否完全打開。

來自罐加熱的煮沸噪音(罕有操作)：

- 排放通過按蒸汽噴槍上的蒸汽釋放開關以釋放泡沫。

在壓力被達到之後, 受限的蒸汽將會出來：

- 機器的零件已涼。請容許必要的時間, 以便預熱所有內部零件(在最大壓力51 PSI (3.5巴)下15-20分鐘不釋放蒸汽)。

在電力中斷之後, 蒸汽就不會出來：

- 安全繼電器已經自動關閉(OFF)電氣閥門。為了重新啟動電氣閥門低壓電路, 請按開關B(圖1, 開關B)。

欲獲得進一步幫助, 請聯繫Kerr公司的技術服務部門。

# 注液蓋

TouchSteam蒸汽清洗機都裝備有具有專利權的安全注液蓋，後者既充當安全閥門，也充當防移裝置。當蒸汽發生器裏的壓力升高到4.3 PSI (0.3巴)的時候，是不可能移除注液蓋的。注液蓋被設計成能讓蒸汽在過壓的情況下從蓋底逸出，過壓指當壓力達到79.8 PSI (5.5巴)或更高之時。建議你每運行18個月就更換整個注液蓋。



## 零件簡圖

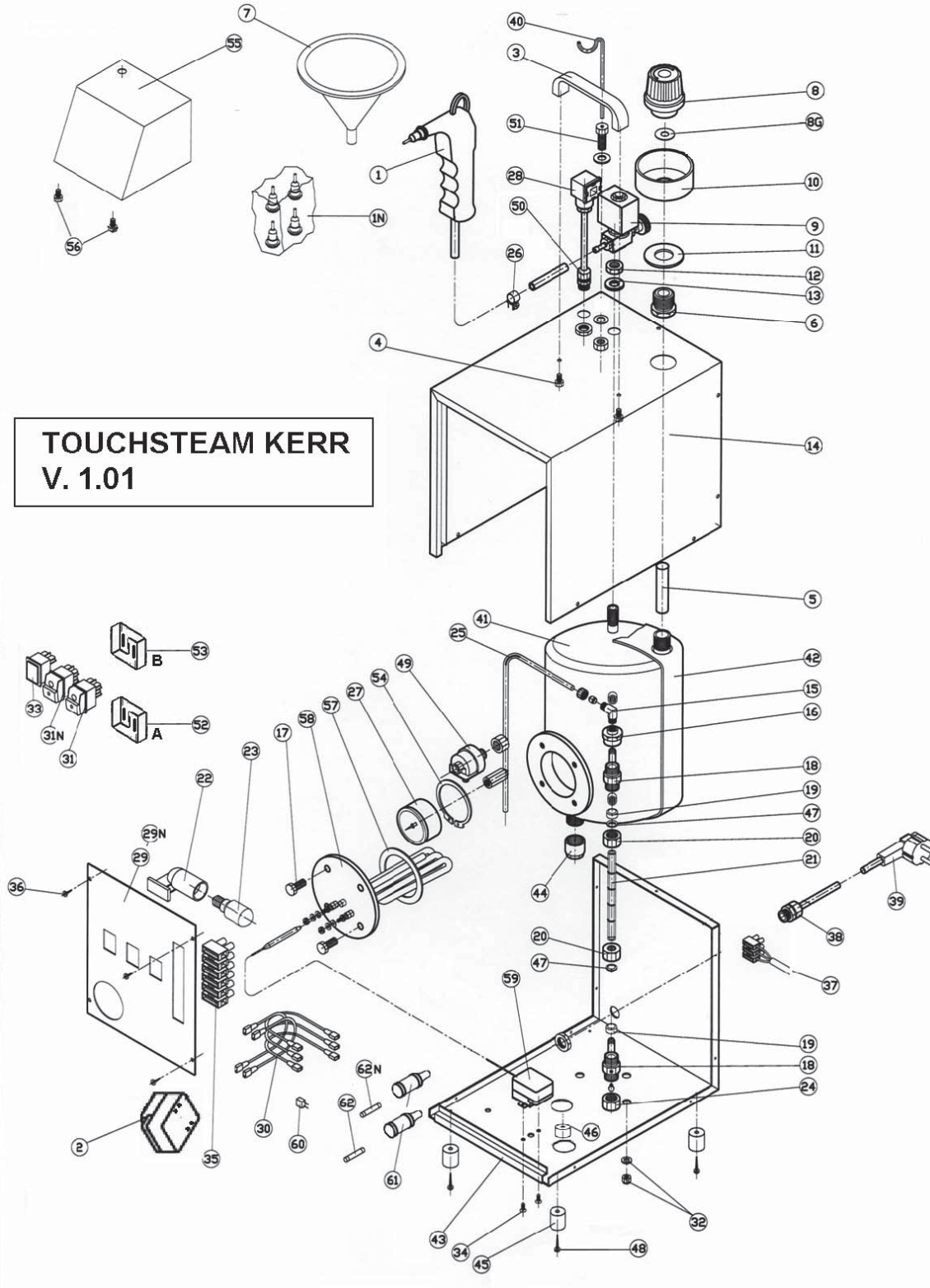

# 零備件列單

## TouchSteam Steamer - Catch Tray - Replacement Parts

| Draw no. | Item no. | Description                           |     |       |                                   |
|----------|----------|---------------------------------------|-----|-------|-----------------------------------|
|          | 33405    | Touchsteam, Portable Steamer 115V     | 30  | 33442 | COMPLETE ELECTRIC WIRING 230V     |
|          | 33406    | Touchsteam, Portable Steamer 230V     | 31  | 33443 | MAIN SWITCH WITH LIGHT 115V       |
|          | 33473    | Steam Catch Tray                      | 31  | 33444 | MAIN SWITCH WITH LIGHT 230V       |
| 1        | 33407    | STEAM GUN WITH HOSE AND SET 4 NOZZLES | 31N | 33445 | STEAM + LEVEL LIGHT SWITCH 115V   |
| 1N       | 33408    | NOZZLES SET 4 PCS                     | 31N | 33446 | STEAM + LEVEL LIGHT SWITCH 230V   |
| 2        | 33409    | TRANSFORMER 115V-24V                  | 32  | 33447 | BOILER SCREW 3 PCS                |
| 2        | 33410    | TRANSFORMER 230V-24V                  | 33  | 33448 | LIGHT SIGNAL OF HEATING COIL      |
| 3        | 33411    | PLASTIC HANDLE                        | 34  | 33449 | THERMOSTAT SCREW 2 PCS            |
| 4        | 33412    | HANDLE SCREW                          | 35  | 33450 | WIRING CONNECTOR                  |
| 5        | 33413    | INTERNAL FUNNEL HOSE                  | 36  | 33451 | PANEL SCREW 4 PCS                 |
| 6        | 33414    | CONNECTOR                             | 37  | 33452 | POWER SUPPLY CONNECTOR            |
| 7        | 33415    | FUNNEL                                | 38  | 33453 | ELECTRIC WIRE HOLDER              |
| 8        | 33416    | BOILER CAP, COMPLETE                  | 39  | 33454 | ELECTRIC CABLE 115V US PLUG       |
| 8G       | 33417    | GASKET EXTERNAL, BOILER CAP           | 39  | 33455 | ELECTRIC CABLE 230V EU PLUG       |
| 9        | 33418    | ELECTRIC VALVE WITH REGULATOR         | 40  | 33456 | GUN HOLDER                        |
| 10       | 33419    | HEAT PROTECTION RING                  | 41  | 33457 | INOX TANK BOILER (5 LTS)          |
| 11       | 33420    | SILICON ROUND BASE                    | 42  | 33458 | INSULATOR FOR BOILER              |
| 12       | 33421    | VALVE NUT                             | 43  | 33459 | STAINLESS STEEL BASE              |
| 13       | 33422    | SILICONE ROUND BASE                   | 44  | 33460 | LOWER BOILER STOPPER 1/2          |
| 14       | 33423    | STAINLESS STEEL COVER                 | 45  | 33461 | RUBBER FOOT 4 PCS                 |
| 15       | 33424    | FITTING CONNECTION ANGLE              | 46  | 33462 | RUBBER STOPPER                    |
| 16       | 33425    | FITTING CONNECTION                    | 47  | 33463 | BRASS NUT 2 PCS                   |
| 17       | 33426    | HEATING ELEMENT SCREWS 4 PCS          | 48  | 33464 | RUBBER FOOT SCREWS 4 PCS          |
| 18       | 33427    | LEVEL HOLDER                          | 49  | 33465 | PRESSURE CONTROL SWITCH           |
| 19       | 33428    | LEVEL GASKETS (SET 3 PCS)             | 50  | 33466 | ELECTRIC WIRE HOLDER              |
| 20       | 33429    | NUT 2 PCS                             | 51  | 33467 | GUN HOLDER FEMALE SUPPORT         |
| 21       | 33430    | GLASS PIREX WATER LEVEL               | 52  | 33468 | LOWER -A- ELECTRONIC BOARD 115V   |
| 22       | 33431    | LIGHT HOLDER                          | 52  | 33469 | LOWER -A- ELECTRONIC BOARD 230V   |
| 23       | 33432    | INTERNAL LIGHT LAMP 115V              | 53  | 33470 | UPPER -B- ELECTRONIC BOARD 115V   |
| 23       | 33433    | INTERNAL LIGHT LAMP 230V              | 53  | 33471 | UPPER -B- ELECTRONIC BOARD 230V   |
| 24       | 33434    | BRASS CAP 3/8                         | 54  | 33472 | GAUGE HOLDER RING                 |
| 25       | 33435    | COPPER PIPE 2 WELDED CONNECTORS       | 55  | 33805 | UPPER STAINLESS STEEL COVER       |
| 26       | 33436    | HOSE CLOSING SCREW RING               | 56  | 33806 | STAINLESS STEEL JOINT FOR COVER   |
| 27       | 33437    | PRESSURE GAUGE MANOMETER              | 57  | 33807 | HEATING ELEMENT GASKET            |
| 28       | 33438    | ELECTRIC VALVE CONNECTOR W/CABLE      | 58  | 33808 | HEATING ELEMENT 1300 WATT 115V    |
| 29       | 33439    | ALUMINIUM FRONT PANEL                 | 58  | 33809 | HEATING ELEMENT 1500WATT 230V     |
| 29N      | 33440    | FRONT PANEL ADHESIVE LABEL            | 59  | 33810 | THERMOSTATIC CONTROL              |
| 30       | 33441    | COMPLETE ELECTRIC WIRING 115V         | 60  | 33811 | CONDENSATOR                       |
|          |          |                                       | 61  | 33812 | FUSE HOLDER 110V - 230V           |
|          |          |                                       | 62  | 33813 | LOWER FUSE MM 6,3 X 32 20A/T 115V |
|          |          |                                       | 62  | 33814 | LOWER FUSE MM 6,3 X 32 10A/T 230V |
|          |          |                                       | 62N | 33815 | UPPER FUSE MM 6,3 X 32 315Ma/T    |

## 電路簡圖

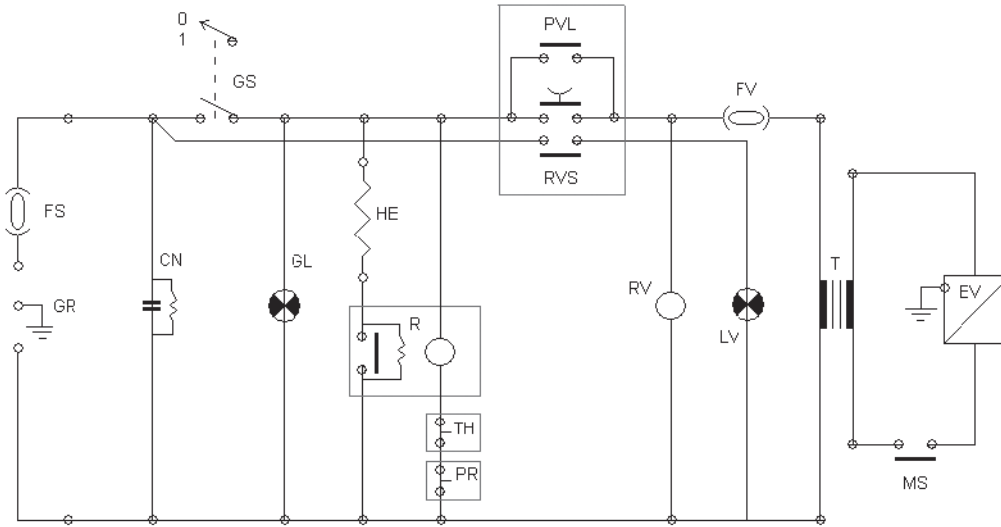

|     |                              |
|-----|------------------------------|
| GR  | GROUND                       |
| FS  | FUSE 6X32 20A/T (10A/T 230V) |
| CS  | CEN SWITCH                   |
| CN  | RADIO FILTER                 |
| GL  | GEN LAMP                     |
| HE  | HEATING COIL                 |
| R   | RELE' HEAT                   |
| RVS | E. VALVE SWITCH              |
| PVL | INT LIGHT SWITCH             |
| RV  | RELE' E. VALVE               |
| LV  | INTERNAL LIGHT               |
| T   | TRANSFORMER                  |
| FV  | FUSE 6X32 315mA/T            |
| EV  | ELECTRICAL VALVE             |
| MS  | MICROSWITCH                  |

**TOUCHSTEAM KERR  
V. 1.01**

# タッチスチーム™ --- スチームクリーナー使用マニュアル

## 内容

タッチスチームは、歯科治療室において石鹸や超音波クリーナーによる表面膜の残留物を取り除き、モデルや金型に残った鉛筆の跡や研磨剤を除去し、つや出し前の陶歯を清掃することを目的として設計された、内蔵型のスチームクリーニング装置です。

## 仕様 寸法:

高さ: 19.7インチ(50cm)  
幅: 8.7インチ(22cm)  
奥行き: 11.8インチ(30cm)  
重量: 22ポンド(10kgs) (容器が空の状態時)  
定格電力: 110~ボルト、60ヘルツ、15アンペア、1300ワット、230~ボルト、50ヘルツ、8アンペア、1500ワット  
110Vフューズ: 主機 -- 20A / 250V、副機 --- 315mA / 250v (最大)  
230Vフューズ: 主機 -- 10A / 250V、副機 --- 315mA / 250V (最大)  
室温: 華氏41度(摂氏5度)~華氏104度(摂氏40度)  
相対湿度: 最大80%  
高度限界; 2,000メートル  
据付カテゴリ II  
汚染度 2

### 注記

- ・騒音レベル(1 mt): 待機時 26.6 db、準備時 37.5 db、蒸気清掃中 68.7 db。
- ・最大圧力: 51 PSI (Bar 3.5 / HPA (Kilopascal) 350)

## 安全上の注意事項



- ・ 本機器の据付及び使用前に、本書をよくお読みになって下さい。以後の参考のためにも本書を保管して下さい。
- ・ 電源コードが電源プラグに接続された状態で、本機器の点検を行わないで下さい。
- ・ 純正部品のみをご使用下さい。非純正部品の使用は本機器への損傷を招く恐れがあり、保証が無効になり、また設定された基準に準拠できなくなることがあります。
- ・ 注意: 付属の書類をご参照下さい。



表面が熱くなっています。本機器の外部及び内部に露出した部品に触らないで下さい。



保護用接地。本機器の保護用接地あるいはアース端子プラグの位置を識別します。



交流 定期的な反復感覚でその方向を逆流させる電流。



オン。電源がオンになっていることを示す記号。



オフ。電源がオフになっていることを示す記号

## 開梱

タッチスチームの箱には下記の物が含まれています: アイテム番号 33405 タッチスチーム 115V又はアイテム番号 33406 タッチスチーム 230V x 1台、交換用ノズル4個セット x 1式、給水用じょうご x 1個、スチームガン用メタルホルダー x 1個、使用マニュアル x 1冊 お客様のタッチスチームと部品を、損傷がないかどうか調べて下さい。点検・修理のために返品する必要があるときに備えて、箱と梱包剤は保管して下さい。損傷が見つかった場合は、お客様が本機器を購入されたケール代理店に連絡を取り、修理を要請して下さい。輸送中に発生したと思われる損傷に関しては、輸送業者に対してクレームを提出して下さい。

## 据付方法

本機器を、壁やその他の機器から約25cm離れた適切な通気環境にある、安定した作業台の上に置いて下さい。本機器の裏面にあるプレートに記載されている定格電力が、お客様の電力需要に合致しているか確認して下さい。本機器を電力供給源に接続する前に、電源スイッチがオフになっていることを確認して下さい。

## 操作手順

機器の電源を入れます。

スイッチB (図1、スイッチB)をしばらく押し続けて、内部水位ライトをオンにします。スイッチBから手を放すと、内部水位ライトが消えます。

推移を確認します。(太字)蒸留水を(太字)必要に応じて足します。



図1

## 水を足します。

注意: 蒸留水のみを使って下さい。

フィリングキャップを取り除きます(図2)。フィリングキャップに関する情報をお読み下さい。

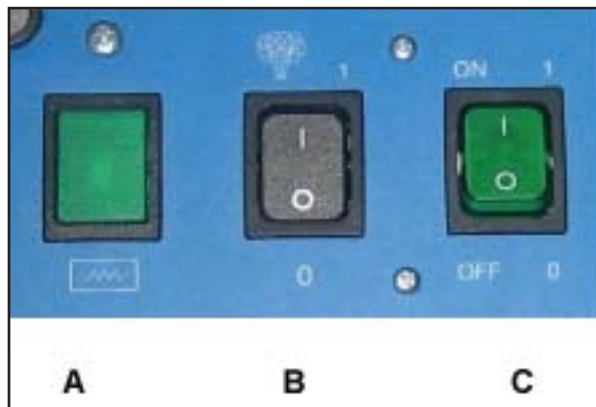
フロントパネルに示されている最大線まで、タンクに(太字)蒸留水(太字)を注ぎます(図3)。

ドライヤースチーム用には、タンクの3/4以上の水を注がないで下さい。

スイッチB (図1、スイッチB)をしばらく押し続けて、内部水位ライトをオンにします。スイッチBから手を放すと、内部水位ライトが消えます。

フィリングキャップを取り替えます(図2)。きつく締めすぎないで下さい。わずかなねじの圧力が適切です。

### 注意:

初回の注水時は、約1ガロン(4リットル)が必要です。

継ぎ足しの場合は、約1/2ガロン(2リットル)が必要です。

タンク内に圧力がかかっていることを常に確認して下さい。



図2

## 加熱・圧力装置の稼働。

パワースイッチC(図1、スイッチC)を押してオンにします -- 加熱開始用の一操作です。発熱体の稼働が緑のライトによって示されます。(図1、ライトA)

圧力が51 PSI (3.5 Bars)に達すると、緑のライト(図1、ライトA)が自動的にオフになります。

### 注意:

ハンドガンのスチームリリーススイッチの圧力を開放することで、沸騰音を取り除くことができます。



図3

## スチームの稼働。

ハンドガンからスチームを稼働させるには、スイッチB(図1、スイッチB)を押して、次にハンドガンのスチームボタンを押します(図4)。

パワースイッチがオフになるまで、電気バルブは稼働し続けます。(図1、スイッチC)、オフ→0。

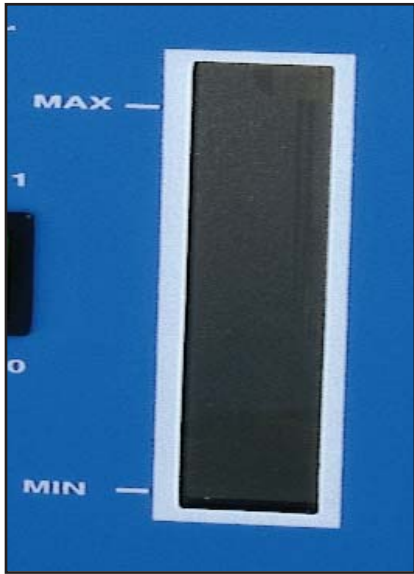
一時的な停電が起こった場合、リレーは自動的に電気バルブ回路の電源をオフにして、偶発的なスチームの開放事故を防ぎます。スイッチB(図1、スイッチB)を押すことで、電気バルブ低電圧回路を再稼働させることができます。



図4

## スチームの制御。

スチームの気流は、本機器の上部(図5)にあるフィリングキャップの横にある制御ノブを回転させることで制御できます。

**注意:**初期スチーム許容量が低いときは、継続してスチームが開放されるよう、圧力が再上昇するのを待って下さい。一日の使用後、圧力を開放することなくパワースイッチ(図1、スイッチC)の電源をオフにして下さい。

**注意:**フロントパネル(図3)に表示されている最低水位よりも下に水位が行かないよう、毎日確認を行って下さい。水位が低い場合は、タンクの再充填を、マニュアルに従って行って下さい。



図5

## メンテナンス

- ・ 清掃作業を行う際は、電源スイッチをオフ(0)にした状態で、且つ電源ケーブルもコンセントから外した状態で行って下さい。機器の外部清掃には、水に濡らした柔らかい布を使用して下さい。本書に記載された清掃方法以外のものを行う場合は、メーカーに連絡を取って下さい。
- ・ しばらく使用しない場合は、電源ケーブルをコンセントから抜いて下さい。
- ・ 移動する際は、常にタンクを空にして、工場出荷時の梱包材を使用して移動して下さい。

全てのあらゆる整備作業は、整備方法を熟知した、技師によってのみ行って下さい。

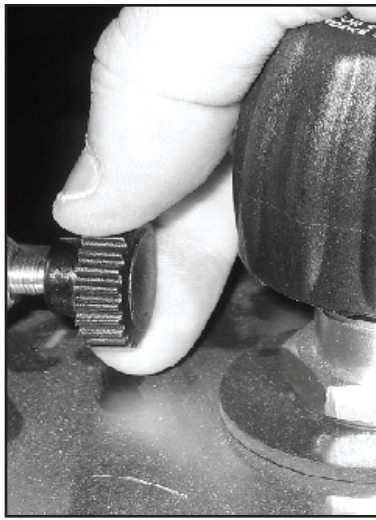
詳細な情報については、メーカー / 卸に連絡を取って下さい。

## タンク内の残留カルシウムの排出。

本作業は、作業方法を熟知した、技師によってのみ行って下さい。

使用6ヶ月毎に、下記の方法に従ってタンク内の残留カルシウムの排出を行う必要があります:

タンク内の全ての圧力を開放します。

本機器の温度が冷たくなり、全ての内部圧力が開放されていることを確認します。機器のケーブルを抜きます。本機器の左側面に地面にして倒します。タンク底部にあるナットを緩めます。本機器の下に、最低1ガロン(4リットル)容量の容器を置きます。タンクのナットを取り外します。フィリングキャップ(図2)を取り外し、全ての残留水を排水します。タンクを洗浄するには、同梱のじょうごを使って1ガロン(4リットル)の水を足します。タンク下部のナットを取り替えて、ねじ目の部分にテフロンテープを当てます(約8~9回転) 本機器のケーブルを接続し、タンクを(太字)蒸留水(太字)で満たします。圧力による漏水がないことを確認します。

## トラブルシューティング

機器の電源が入りません:

- ・ 本機器の電源ケーブルが接続されていることを確認して下さい。
- ・ 電源コンセントの電源が恩になっていることを確認して下さい。

ゲージに表示された圧力に対してスチームの気流が低くなっています。

- ・ スチーム気流制御ノブ(図5)が完全に開いているかを確認して下さい。

タンクの加熱器から沸騰音が聞こえてきます(稀な動作):

- ・ ハンドガンについているスチームリリーススイッチを押して、気泡を開放して下さい。

圧力が一定値に達すると、限られた量の蒸気が出てきます。

- ・ 機器が冷たいままです。全ての内部機器が温まるまでに必要な時間を置いて下さい(最大圧力51 PSI (3.5 Bar)で、スチームを開放しない状態で15~20分)。

停電が起きた後、スチームが出ません:

- ・ 安全リレーが自動的に電気バルブをオフにしました。電気バルブ低電圧回路を再稼働させるには、スイッチB(図1、スイッチB)を押して下さい。

より詳細な情報については、ケール社のテクニカルサービスにご連絡下さい。

# フィリングキャップ

タッチスチーム スチームクリーナーは、安全弁として、そして取り外れ防止機器として働く、特許取得済みの安全フィリングキャップが装備されています。蒸気発生器の圧力が4.3 PSI (0.3 Bars)を超えると、フィリングキャップの取り外しができなくなります。79.8 PSI (5.5 Bars)かそれ以上の過剰圧力状態になると、キャップはスチームをキャップ底部から逃すように設計されています。内部部品やガスケットは消耗品であるため、18ヶ月の作動毎に、完全にフィリングキャップを取り替えることをお勧めします。



## パーツ概略図

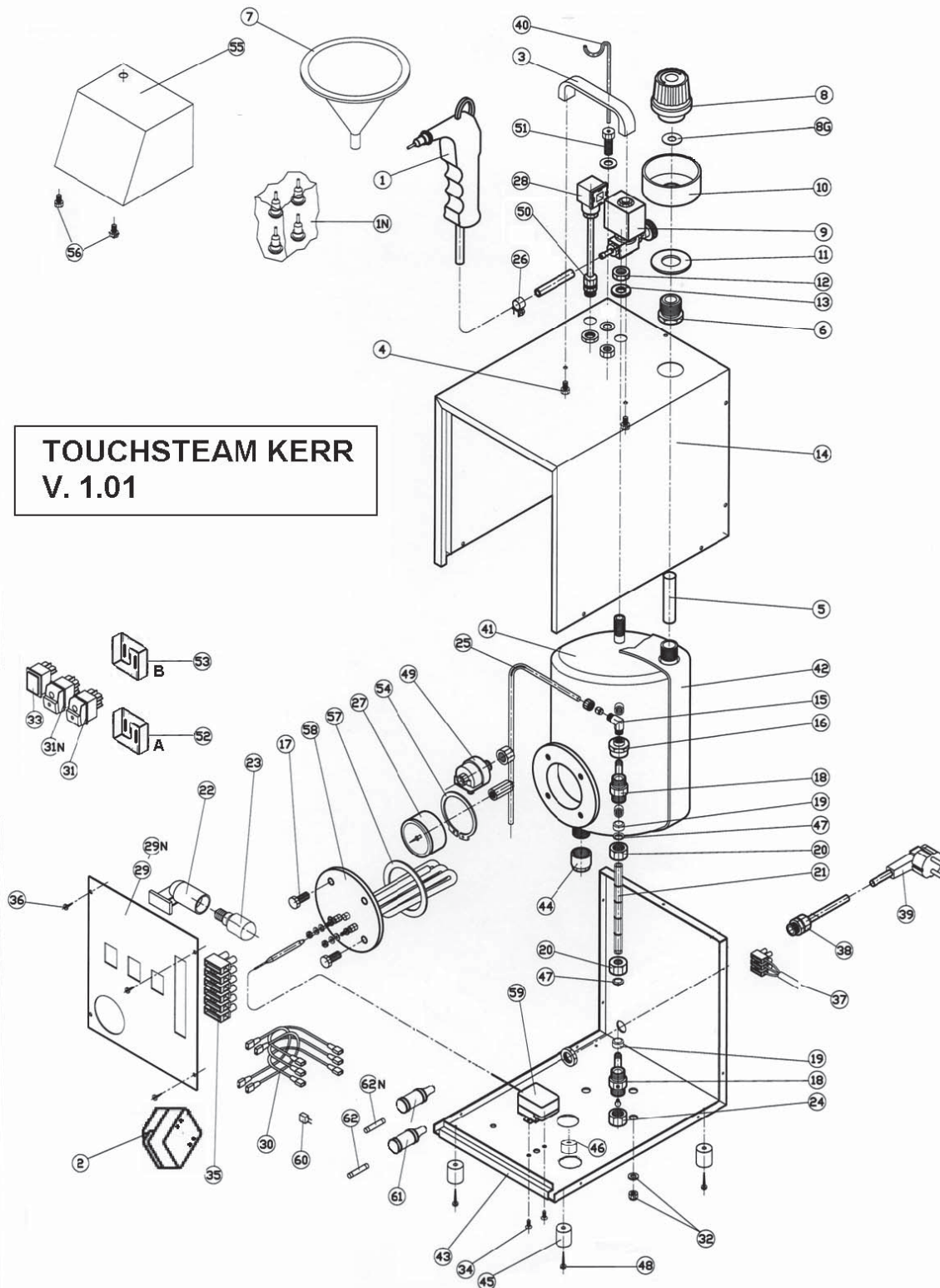

# 代替部品リスト

## TouchSteam Steamer - Catch Tray - Replacement Parts

| Draw no. | Item no. | Description                           |     |       |                                   |
|----------|----------|---------------------------------------|-----|-------|-----------------------------------|
|          | 33405    | Touchsteam, Portable Steamer 115V     | 30  | 33442 | COMPLETE ELECTRIC WIRING 230V     |
|          | 33406    | Touchsteam, Portable Steamer 230V     | 31  | 33443 | MAIN SWITCH WITH LIGHT 115V       |
|          | 33473    | Steam Catch Tray                      | 31  | 33444 | MAIN SWITCH WITH LIGHT 230V       |
| 1        | 33407    | STEAM GUN WITH HOSE AND SET 4 NOZZLES | 31N | 33445 | STEAM + LEVEL LIGHT SWITCH 115V   |
| 1N       | 33408    | NOZZLES SET 4 PCS                     | 31N | 33446 | STEAM + LEVEL LIGHT SWITCH 230V   |
| 2        | 33409    | TRANSFORMER 115V-24V                  | 32  | 33447 | BOILER SCREW 3 PCS                |
| 2        | 33410    | TRANSFORMER 230V-24V                  | 33  | 33448 | LIGHT SIGNAL OF HEATING COIL      |
| 3        | 33411    | PLASTIC HANDLE                        | 34  | 33449 | THERMOSTAT SCREW 2 PCS            |
| 4        | 33412    | HANDLE SCREW                          | 35  | 33450 | WIRING CONNECTOR                  |
| 5        | 33413    | INTERNAL FUNNEL HOSE                  | 36  | 33451 | PANEL SCREW 4 PCS                 |
| 6        | 33414    | CONNECTOR                             | 37  | 33452 | POWER SUPPLY CONNECTOR            |
| 7        | 33415    | FUNNEL                                | 38  | 33453 | ELECTRIC WIRE HOLDER              |
| 8        | 33416    | BOILER CAP, COMPLETE                  | 39  | 33454 | ELECTRIC CABLE 115V US PLUG       |
| 8G       | 33417    | GASKET EXTERNAL, BOILER CAP           | 39  | 33455 | ELECTRIC CABLE 230V EU PLUG       |
| 9        | 33418    | ELECTRIC VALVE WITH REGULATOR         | 40  | 33456 | GUN HOLDER                        |
| 10       | 33419    | HEAT PROTECTION RING                  | 41  | 33457 | INOX TANK BOILER (5 LTS)          |
| 11       | 33420    | SILICON ROUND BASE                    | 42  | 33458 | INSULATOR FOR BOILER              |
| 12       | 33421    | VALVE NUT                             | 43  | 33459 | STAINLESS STEEL BASE              |
| 13       | 33422    | SILICONE ROUND BASE                   | 44  | 33460 | LOWER BOILER STOPPER 1/2          |
| 14       | 33423    | STAINLESS STEEL COVER                 | 45  | 33461 | RUBBER FOOT 4 PCS                 |
| 15       | 33424    | FITTING CONNECTION ANGLE              | 46  | 33462 | RUBBER STOPPER                    |
| 16       | 33425    | FITTING CONNECTION                    | 47  | 33463 | BRASS NUT 2 PCS                   |
| 17       | 33426    | HEATING ELEMENT SCREWS 4 PCS          | 48  | 33464 | RUBBER FOOT SCREWS 4 PCS          |
| 18       | 33427    | LEVEL HOLDER                          | 49  | 33465 | PRESSURE CONTROL SWITCH           |
| 19       | 33428    | LEVEL GASKETS (SET 3 PCS)             | 50  | 33466 | ELECTRIC WIRE HOLDER              |
| 20       | 33429    | NUT 2 PCS                             | 51  | 33467 | GUN HOLDER FEMALE SUPPORT         |
| 21       | 33430    | GLASS PIREX WATER LEVEL               | 52  | 33468 | LOWER -A- ELECTRONIC BOARD 115V   |
| 22       | 33431    | LIGHT HOLDER                          | 52  | 33469 | LOWER -A- ELECTRONIC BOARD 230V   |
| 23       | 33432    | INTERNAL LIGHT LAMP 115V              | 53  | 33470 | UPPER -B- ELECTRONIC BOARD 115V   |
| 23       | 33433    | INTERNAL LIGHT LAMP 230V              | 53  | 33471 | UPPER -B- ELECTRONIC BOARD 230V   |
| 24       | 33434    | BRASS CAP 3/8                         | 54  | 33472 | GAUGE HOLDER RING                 |
| 25       | 33435    | COPPER PIPE 2 WELDED CONNECTORS       | 55  | 33805 | UPPER STAINLESS STEEL COVER       |
| 26       | 33436    | HOSE CLOSING SCREW RING               | 56  | 33806 | STAINLESS STEEL JOINT FOR COVER   |
| 27       | 33437    | PRESSURE GAUGE MANOMETER              | 57  | 33807 | HEATING ELEMENT GASKET            |
| 28       | 33438    | ELECTRIC VALVE CONNECTOR W/CABLE      | 58  | 33808 | HEATING ELEMENT 1300 WATT 115V    |
| 29       | 33439    | ALUMINIUM FRONT PANEL                 | 58  | 33809 | HEATING ELEMENT 1500WATT 230V     |
| 29N      | 33440    | FRONT PANEL ADHESIVE LABEL            | 59  | 33810 | THERMOSTATIC CONTROL              |
| 30       | 33441    | COMPLETE ELECTRIC WIRING 115V         | 60  | 33811 | CONDENSATOR                       |
|          |          |                                       | 61  | 33812 | FUSE HOLDER 110V - 230V           |
|          |          |                                       | 62  | 33813 | LOWER FUSE MM 6,3 X 32 20A/T 115V |
|          |          |                                       | 62  | 33814 | LOWER FUSE MM 6,3 X 32 10A/T 230V |
|          |          |                                       | 62N | 33815 | UPPER FUSE MM 6,3 X 32 315Ma/T    |

## 電気回路図

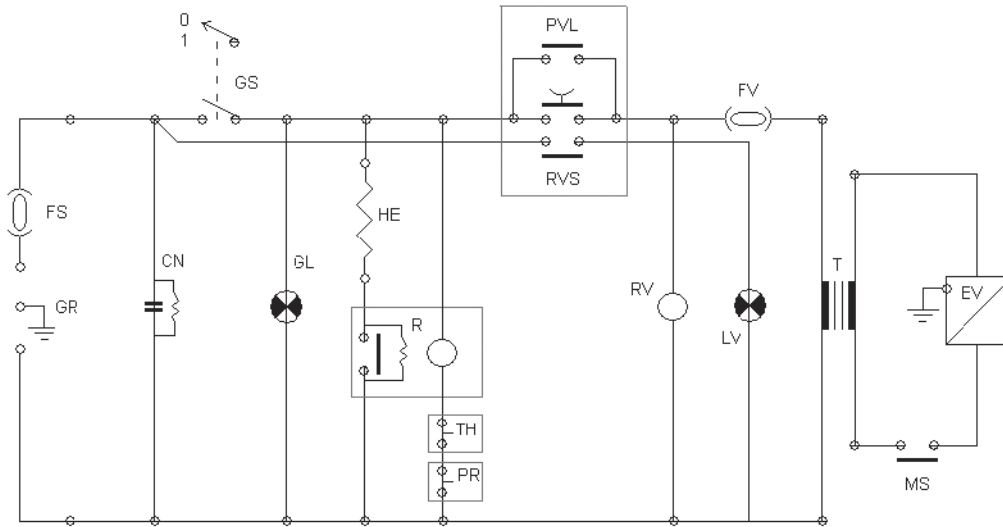

|     |                              |
|-----|------------------------------|
| GR  | GROUND                       |
| FS  | FUSE 6X32 20A/T (10A/T 230V) |
| CS  | CEN SWITCH                   |
| CN  | RADIO FILTER                 |
| GL  | GEN LAMP                     |
| HE  | HEATING COIL                 |
| R   | RELE' HEAT                   |
| RVS | E. VALVE SWITCH              |
| PvL | INT LIGHT SWITCH             |
| RV  | RELE' E. VALVE               |
| LV  | INTERNAL LIGHT               |
| T   | TRANSFORMER                  |
| FV  | FUSE 6X32 315mA/T            |
| EV  | ELECTRICAL VALVE             |
| MS  | MICROSWITCH                  |

**TOUCHSTEAM KERR**  
**V. 1.01**

# TouchSteam™ – 스팀클리너 사용설명서

## 내용

TouchSteam은 치과기공소에서 비누, 초음파 클리너의 막 찌꺼기를 제거하고, 포셀린 적용 전에 금속 틀/framework를 청결히하고 중성화하며, 모형 및 거꾸집의 연필표시 및 광택제(polishing compound)를 제거하고, 끼우기 전에 포셀린을 청소할 수 있도록 설계된 자급식 스팀세척장비입니다.

## 기술상세사항 규격 :

- 높이 : 19.7" (50cm)
- 가로: 8.7" (22cm)
- 세로: 11.8" (30cm)
- 무게: 22lb (10 kg) (빈 보일러)
- 전기정격 : 110~Volts, 60 Hertz, 15 Amps, 1300 와트, 230~Volts, 50 Hertz, 8 Amps, 1500 와트
- 110V 퓨즈 : 메인 - 20A / 250V, 보조 - 315mA / 250V (최대)
- 230V 퓨즈 : 메인 - 10A / 250V, 보조 - 315mA / 250V (최대)
- 주변 온도 : 41°F (+5°C) 내지 104°F (+40°C)
- 상대습도 : 80% 최대
- 고도 한계 : 2,000미터
- 설치 카테고리 II
- 오염정도 2
- 등급 주
- 소음 정도 (1 mt) 대기 26.6 db, 워밍업 37.5 db, 스팀세척 68.7 db
- 최대 압력 : 51 PSI (Bar 3.5 / HPA (Kilopascal) 350)

## 안전 유의사항

- 설치하여 이 장비를 사용하기 전에 이 사용설명서를 주의 깊게 읽으십시오. 향후 참조를 위해 보관
- 기기에 전원을 연결 한 동안에는 동인계약을 정비하지 마십시오.
- 정품만을 사용하십시오. 외품이 어떤 부분을 사용하더라도 사용 후 성능을 유지하지 않습니다. 손상을 야기하면 보증책임이 무효로 될 수 있고, 기기가 작동하지 않을 수 있습니다.
- 주의사항: 동봉된 문서를 보관하십시오.

 뜨거운 면 내외적으로 노출되는 부품을 만지지 마십시오.

 보호접지 기기에서 보호접지단자의 위치를 파악하십시오.

 교류: 일정하게 반복되는 간격으로 방향을 바꾸는 전류

ON. 전원 켜짐 표시 기호

OFF. 전원 꺼짐 표시 기호

## 포장풀기

TouchSteam 포장물은 아래의 물품으로 구성되어 있습니다. (1) TouchSteam 115V, 품목번호 33405 또는 TouchSteam 230V, 품목번호 33406, (1) 교환용 노즐 4세트, (1) 급수용 깔때기, (1) 건(gun) 용 금속 홀더, (1) 사용설명서 손상된 것은 없는지 TouchSteam과 주변물품을 검사하십시오. 준비를 위해 반품 필요를 생각해서 포장물과 포장재를 보관해 두십시오. 손상된 것이 있으면 구매를 한 Kerr 판매상에게 연락을 하여 정비를 받으십시오. 선적을 하는 동안 손상이 된 것처럼 보이면 배송서비스와 함께 정구를 하십시오.

## 설치

기기를 안정된 작업면에 두고 벽이나 다른 장비로부터 약 10인치 의 거리를 두어 적당한 환기가 되도록 하십시오. 기기 후면에 부착된 전기정격이 귀하의 전기요건에 맞는지 확인하십시오. 기기를 전원에 연결하기 전에는 전원스위치를 끄도록 하십시오.

## 작동

### 기기를 켜십시오.

내부 수위등(water level light)을 켜기 위해 B 스위치(그림1)를 누른 상태를 유지하십시오. B스위치를 놓으면 내부 수위등이 꺼집니다.

물의 수위를 확인하십시오. 필요하다면 증류수를 추가하십시오.



그림 1

### 물 추가.

주의사항: 증류수만을 사용하십시오.

필링캡(filling cap) 제거 (그림 2). 필링캡에 대한 사항을 읽으십시오. 앞면에 보이는 최대 수준까지(그림 3) 증류수로 탱크를 채우십시오. 탱크가 3/4 이상 차는 것을 넘게 채우지 마십시오.

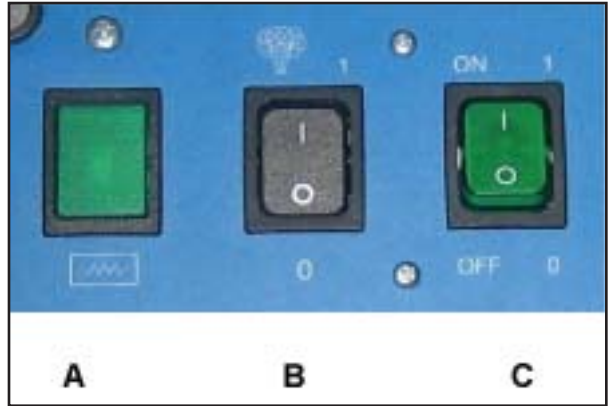
내부 수위등(water level light)을 켜기 위해 B 스위치(그림1)를 누른 상태를 유지하십시오. B스위치를 놓으면 내부 수위등이 꺼집니다.

필링캡(filling cap) 교환 (그림 2). 너무 조이지 마십시오. 적당하게 조이는 것이 좋습니다.

### 주의사항:

처음으로 채우기 위해서는 약 4리터가 필요합니다. 리필을 위해서는 약 2리터가 필요합니다. 탱크 내부에 압력이 있는지를 항상 확인하십시오.



그림 2

## 열과 압력을 활성화시키십시오.

가열을 시작하기 위해서는 C스위치를 눌러 1번 위치를 ON하십시오(그림 1). 가열 전극에 발화가 되면 녹색등으로 표시가 됩니다.

(그림 1, A등)

압력이 51 PSI (3.5 bar)에 도달하면, 녹색등(그림 1, A등)이 자동적으로 꺼집니다.

### 주의사항:

스팀방출 스위치로 핸드건(hand gun)을 켜서 압력을 풀면 끓는 소음을 없앨 수 있습니다.



그림 3

## 스팀 활성화

건(gun)으로부터 스팀을 활성화시키려면, B스위치(그림 1)를 누르고 나서 건의 스팀 버튼을 누르십시오(그림 4).

전원스위치가 꺼질 때까지는 전기밸브가 활성화된 상태로 있습니다. (그림 1, C스위치), OFF- 0

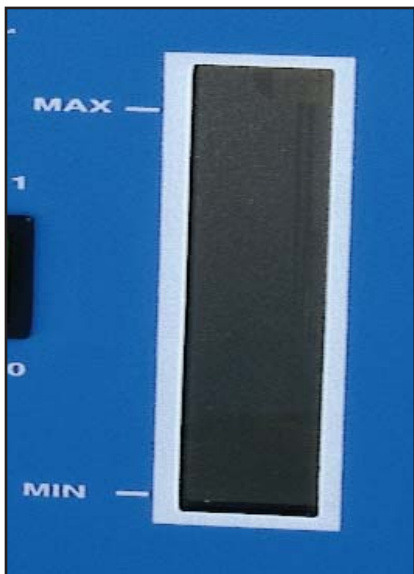
일시적으로 정전이 된 경우는, 우발적인 스팀 방출을 피하기 위해 계전기가 자동적으로 전기밸브회로를 끕니다.

B스위치(그림1)를 눌러서 전기밸브 저전압 회로를 재활성화시키십시오.



그림 4

## 스팀을 조절하십시오.

기기 상단에 있는 필링캡 옆에 위치한 조절노브(Regulation Knob)(그림5)를 회전시켜 스팀 흐름을 조절하십시오.

주의사항:처음의 스팀 용량이 적으면, 스팀이 계속해서 방출되도록 압력을 재구성합니다. 하루의 사용이 모두 끝났을 때에는 압력을 풀지 말고 전원스위치(그림 1)를 끄십시오.

주의사항:앞면에 보이는 최소 수준(그림 3) 아래로 내려가지 않도록 매일 수위를 확인하십시오. 수위가 낮으면 탱크 재충전 절차를 따르십시오.



그림 5

## 유지

- 청소는 전원스위치를 끄고(0 위치) 기기의 플러그를 뽑은 상태에서 해야 합니다. 외부 청소를 위해서는 부드러운 천을 적셔 닦습니다. 지정된 것과 다른 청소기술을 사용하기 전에 제조회사에 문의하십시오.
- 오래 사용하지 않을 경우에는 기기의 플러그를 뽑아 합니다.
- 운반시에는 항상 탱크를 원래의 포장을 사용하십시오.

정비를 할 때에는 교육을 받은 기술요원만이 해야 합니다. 더 알고 싶으시면 제조자나 배급자에게 문의하십시오.

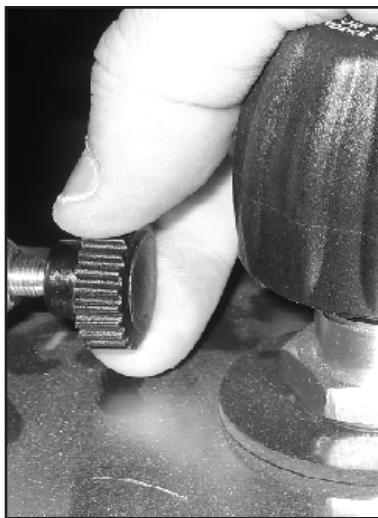
## 탱크 안 잔류 칼슘의 배출

이 작업은 교육을 받은 기술요원만이 해야 합니다.

6개월 사용마다 아래의 절차에 따라 잔류 칼슘을 배출해 주어야 합니다.

탱크 안의 모든 압력을 풀어주십시오.

기기가 찬 상태인지 내부의 모든 압력이 풀어진지를 확인하십시오. 기기의 플러그를 뽑으십시오. 기기의 원편을 들어주십시오. 탱크 바닥 아래에 있는 너트를 풀어주십시오. 최소한 4리터 용량의 용기나 컨테이너를 기기 아래에 두십시오. 탱크에서 너트를 제거하십시오. 필링캡(그림 2)을 제거하고 남은 물 모두를 완전히 방출하십시오.

탱크를 헹구기 위해 깔때기로 4리터의 물을 넣으십시오. 탱크 밑의 너트를 교체하고 스레드(thread) 위에 테플론 테이프를 붙이십시오(약 8-9회 완전히 돌릴 것). 기기의 플러그를 끄고 탱크를 증류수로 채우십시오. 압력으로 새는 곳이 없는지 확인하십시오.

## 고장 및 조치(트러블슈팅)

기기가 켜지지 않습니다

- 기기의 플러그꽂혀 있는지 확인하십시오.
- 전원이 콘센트에 들어오는지 확인하십시오.

게이지에 표시된 압력에 비해서 스팀의 흐름이 줄어 들었습니다.

- 스팀 흐름 조절 노브(그림 5)가 헛는 확인하십시오.

탱크 가열시 끓는 소리가 납니다.

- 핸드건(hand gun)의 스팀 릴리스 스위치를 눌러서 가 방출하십시오.

압력에 달한 후 제한된 스팀이 나옵니다.

- 기기의 구성품들이 찰니다. 일정한 시간 동안(스팀 방출이 최대 압력 51PSI (3.5 bar)에서 15-20분간) 모든 내부 구성품들을 워밍업하십시오.

정전 후 스팀이 나오지 않습니다.

- 안전 계전기가 전기밸브를 자동적으로 입회파. 때문 B스위치(그림1)를 눌러서 전기밸브 저전압 회로를 재활성화시키십시오.

추가적인 도움이 필요하시면 Kerr의 기술 서비시스템에 연락하십시오.

# 필링캡(Filling Cap)

TouchSteam 스팀클리너는 안전밸브와 제거방지 장치 역할 모두를 하는 특허를 받은 안전필링캡(safety-filling cap)을 갖추고 있습니다. 스팀머 압력이 4.3 PSI (0.3 bar) 이상 올라가면 필링캡을 제거하는 게 불가능합니다. 과도한 압력의 경우, 압력이 79.8 PSI (5.5 bar) 이상 되었을 때는 캡의 바닥으로 스팀이 나갈 수 있도록 설계되어 있습니다. 내부 부품과 개스킷이 마모되므로 18개월 동안 사용하고 나서는 완전한 필링캡으로 교환해 주십시오.



## 부품 도면

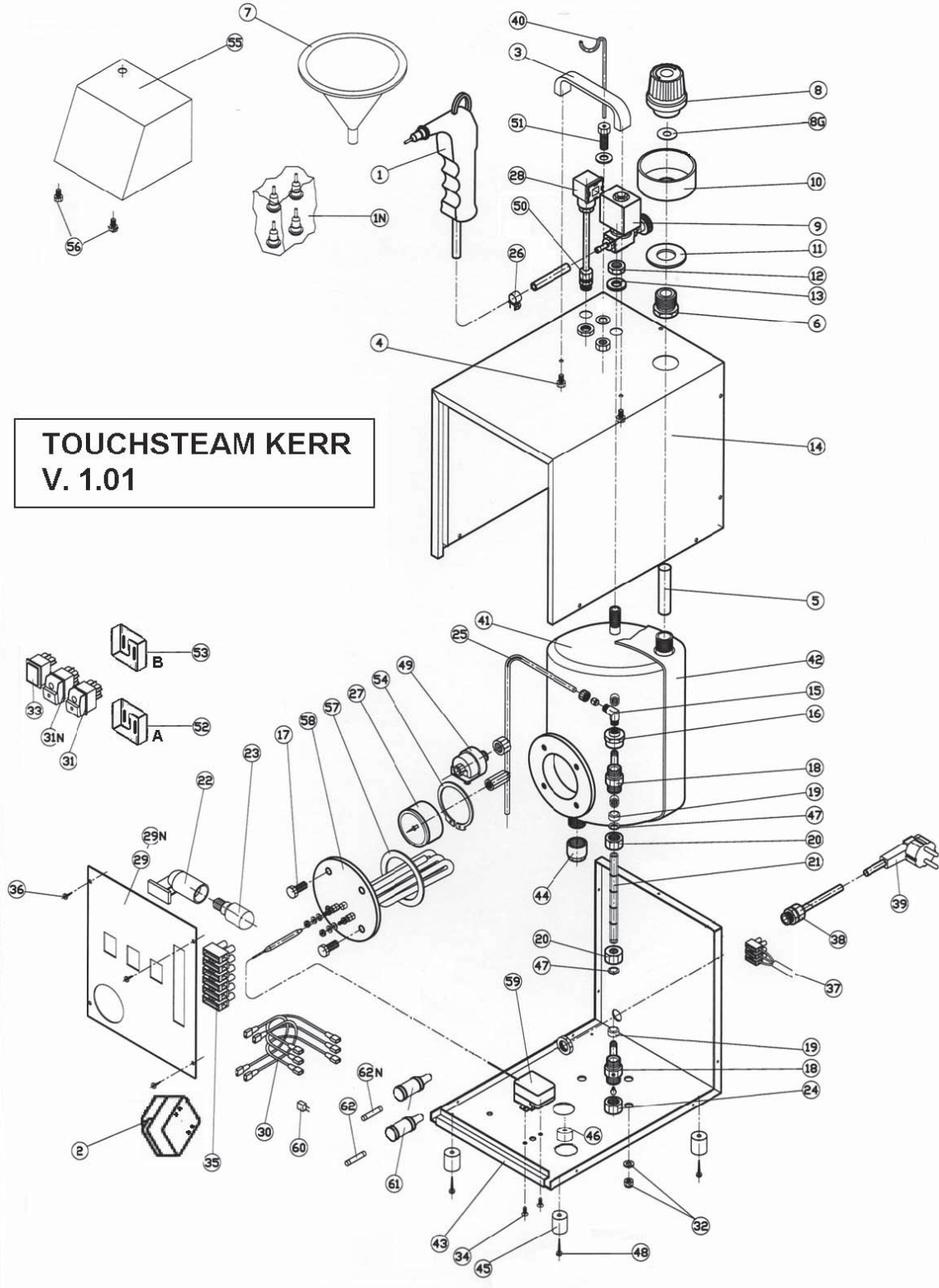

# 교환 부품 리스트

## TouchSteam Steamer - Catch Tray - Replacement Parts

| Draw no. | Item no. | Description                           |     |       |                                   |
|----------|----------|---------------------------------------|-----|-------|-----------------------------------|
|          | 33405    | Touchsteam, Portable Steamer 115V     | 30  | 33442 | COMPLETE ELECTRIC WIRING 230V     |
|          | 33406    | Touchsteam, Portable Steamer 230V     | 31  | 33443 | MAIN SWITCH WITH LIGHT 115V       |
|          | 33473    | Steam Catch Tray                      | 31  | 33444 | MAIN SWITCH WITH LIGHT 230V       |
| 1        | 33407    | STEAM GUN WITH HOSE AND SET 4 NOZZLES | 31N | 33445 | STEAM + LEVEL LIGHT SWITCH 115V   |
| 1N       | 33408    | NOZZLES SET 4 PCS                     | 31N | 33446 | STEAM + LEVEL LIGHT SWITCH 230V   |
| 2        | 33409    | TRANSFORMER 115V-24V                  | 32  | 33447 | BOILER SCREW 3 PCS                |
| 2        | 33410    | TRANSFORMER 230V-24V                  | 33  | 33448 | LIGHT SIGNAL OF HEATING COIL      |
| 3        | 33411    | PLASTIC HANDLE                        | 34  | 33449 | THERMOSTAT SCREW 2 PCS            |
| 4        | 33412    | HANDLE SCREW                          | 35  | 33450 | WIRING CONNECTOR                  |
| 5        | 33413    | INTERNAL FUNNEL HOSE                  | 36  | 33451 | PANEL SCREW 4 PCS                 |
| 6        | 33414    | CONNECTOR                             | 37  | 33452 | POWER SUPPLY CONNECTOR            |
| 7        | 33415    | FUNNEL                                | 38  | 33453 | ELECTRIC WIRE HOLDER              |
| 8        | 33416    | BOILER CAP, COMPLETE                  | 39  | 33454 | ELECTRIC CABLE 115V US PLUG       |
| 8G       | 33417    | GASKET EXTERNAL, BOILER CAP           | 39  | 33455 | ELECTRIC CABLE 230V EU PLUG       |
| 9        | 33418    | ELECTRIC VALVE WITH REGULATOR         | 40  | 33456 | GUN HOLDER                        |
| 10       | 33419    | HEAT PROTECTION RING                  | 41  | 33457 | INOX TANK BOILER (5 LTS)          |
| 11       | 33420    | SILICON ROUND BASE                    | 42  | 33458 | INSULATOR FOR BOILER              |
| 12       | 33421    | VALVE NUT                             | 43  | 33459 | STAINLESS STEEL BASE              |
| 13       | 33422    | SILICONE ROUND BASE                   | 44  | 33460 | LOWER BOILER STOPPER 1/2          |
| 14       | 33423    | STAINLESS STEEL COVER                 | 45  | 33461 | RUBBER FOOT 4 PCS                 |
| 15       | 33424    | FITTING CONNECTION ANGLE              | 46  | 33462 | RUBBER STOPPER                    |
| 16       | 33425    | FITTING CONNECTION                    | 47  | 33463 | BRASS NUT 2 PCS                   |
| 17       | 33426    | HEATING ELEMENT SCREWS 4 PCS          | 48  | 33464 | RUBBER FOOT SCREWS 4 PCS          |
| 18       | 33427    | LEVEL HOLDER                          | 49  | 33465 | PRESSURE CONTROL SWITCH           |
| 19       | 33428    | LEVEL GASKETS (SET 3 PCS)             | 50  | 33466 | ELECTRIC WIRE HOLDER              |
| 20       | 33429    | NUT 2 PCS                             | 51  | 33467 | GUN HOLDER FEMALE SUPPORT         |
| 21       | 33430    | GLASS PIREX WATER LEVEL               | 52  | 33468 | LOWER -A- ELECTRONIC BOARD 115V   |
| 22       | 33431    | LIGHT HOLDER                          | 52  | 33469 | LOWER -A- ELECTRONIC BOARD 230V   |
| 23       | 33432    | INTERNAL LIGHT LAMP 115V              | 53  | 33470 | UPPER -B- ELECTRONIC BOARD 115V   |
| 23       | 33433    | INTERNAL LIGHT LAMP 230V              | 53  | 33471 | UPPER -B- ELECTRONIC BOARD 230V   |
| 24       | 33434    | BRASS CAP 3/8                         | 54  | 33472 | GAUGE HOLDER RING                 |
| 25       | 33435    | COPPER PIPE 2 WELDED CONNECTORS       | 55  | 33805 | UPPER STAINLESS STEEL COVER       |
| 26       | 33436    | HOSE CLOSING SCREW RING               | 56  | 33806 | STAINLESS STEEL JOINT FOR COVER   |
| 27       | 33437    | PRESSURE GAUGE MANOMETER              | 57  | 33807 | HEATING ELEMENT GASKET            |
| 28       | 33438    | ELECTRIC VALVE CONNECTOR W/CABLE      | 58  | 33808 | HEATING ELEMENT 1300 WATT 115V    |
| 29       | 33439    | ALUMINIUM FRONT PANEL                 | 58  | 33809 | HEATING ELEMENT 1500WATT 230V     |
| 29N      | 33440    | FRONT PANEL ADHESIVE LABEL            | 59  | 33810 | THERMOSTATIC CONTROL              |
| 30       | 33441    | COMPLETE ELECTRIC WIRING 115V         | 60  | 33811 | CONDENSATOR                       |
|          |          |                                       | 61  | 33812 | FUSE HOLDER 110V - 230V           |
|          |          |                                       | 62  | 33813 | LOWER FUSE MM 6,3 X 32 20A/T 115V |
|          |          |                                       | 62  | 33814 | LOWER FUSE MM 6,3 X 32 10A/T 230V |
|          |          |                                       | 62N | 33815 | UPPER FUSE MM 6,3 X 32 315Ma/T    |

## 전기 도면

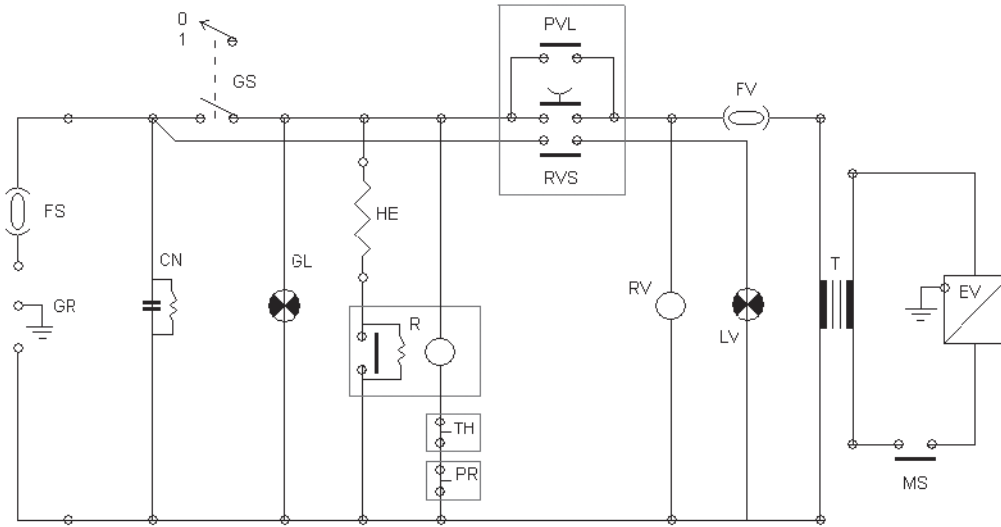

|     |                              |
|-----|------------------------------|
| GR  | GROUND                       |
| FS  | FUSE 6X32 20A/T (10A/T 230V) |
| CS  | CEN SWITCH                   |
| CN  | RADIO FILTER                 |
| GL  | GEN LAMP                     |
| HE  | HEATING COIL                 |
| R   | RELE' HEAT                   |
| RVS | E. VALVE SWITCH              |
| PVL | INT LIGHT SWITCH             |
| RV  | RELE' E. VALVE               |
| LV  | INTERNAL LIGHT               |
| T   | TRANSFORMER                  |
| FV  | FUSE 6X32 315mA/T            |
| EV  | ELECTRICAL VALVE             |
| MS  | MICROSWITCH                  |

**TOUCHSTEAM KERR**  
**V. 1.01**

# คู่มือเครื่องทำความสะอาดไอน้ำ - TouchSteam™

## รายกา

TouchSteam™ คือเครื่องมือทำความสะอาดไอน้ำที่มีทุกอย่างครบในที่เดียวได้รับการออกแบบมาเพื่อใช้ในห้องแล็บของสถาบันทันตกรรมเพื่อขจัดคราบสะสม และสารทำความสะอาดอัลตราโซนิก ทำความสะอาดและทำให้เกิดความเป็นกลางของกรอบโลหะก่อนทำฟิเซเลน กำจัดรอยดินสอและวัสดุขัดเงาจากโอมเด และไคส และทำความสะอาดฟิเซเลนก่อนการเคลือบ

## ข้อมูลเฉพาะ มิติ

และคามสูง 19.7 นิ้ว (50ซ.)

ความกว้าง: 8.7 นิ้ว (22ซ.)

ความลึก 11.8 นิ้ว (30ซ.)

น้ำหนัก 22 ปอนด์ (10ก.) (ขณะไม่มีน้ำในหม้อต้ม)

เรตติ้งไฟฟ้า 110~Volts, 60 Hertz, 15 Amps, 1300 Watts,

230~Volts, 50 Hertz, 8 Amps, 1500 Watts

ฟิวส์ 110V สายเม - 20A / 250V, สายรอ - 315mA / 250V (สูง)

ฟิวส์ 230V สายเม - 10A / 250V, สายรอ - 315mA / 250V (สูง)

อุณหภูมิโดยรอบ จา 41°F (+5°C) ถึง 104°F (+40°C)

ความชื้นสัมพัทธ์ ขอบเขตระดับความสูงสุด 80%

2,000 เมต

การติดตั้งประเภท II

ระดับมลภาวะ 2

## โหนด

\* ระดับเสียง (1.) รอท่าง 26.6 เดซิเบ, อยู่นเครื่อง 37.5 เดซิเบ,

ขณะทำงาน 68.7 เดซิเบ

\* แรงดันสูงสุด 51 PSI (Bar 3.5 / HPA (Kilopascal) 350)

## การป้องกันอันตราย



- ก่อนการติดตั้งและใช้เครื่อง ควรอ่านคู่มือการใช้งานอย่างละเอียด เก็บไว้เป็นหลักฐานอ้างอิงต่อไป
- ห้ามซ่อมเครื่องขณะยังเสียบไฟอยู่
- ใช้เฉพาะชิ้นส่วนที่เป็นของแท้เท่านั้น การใช้ชิ้นส่วนที่ไม่ใช่ของแท้ อาจทำให้เกิดความเสียหาย ประกันของคุณเป็นโมฆะ และทำให้เครื่องผิดข้อกำหนด
- ควรให้ความสนธิ อ่านเอกสารที่แนบมาด้วย



ผู้รื้อ ห้ามถูกชิ้นส่วนภายนอกและภายในของเครื่องที่ไหม้ลออกม



สายดิน ตรวจสอบตำแหน่งสายดินหรือเทอร์มินัลสายดินบนตัวเครื่อง



กระแสไฟฟ้าสลับ ไฟฟ้ากระแสสลับ ดี ไฟฟ้าที่มีการไหลกลับชั่วขณะตลอดเวลา



ON (เปิด) สัญญาณลักษณะแสดงว่ามีกระแสไฟฟ้าเดินอยู่



OFF (ปิด) สัญญาณลักษณะแสดง ไม่มีกระแสไฟฟ้าเดินอยู่

## นำออกจากกล่อง

ในกล่อง TouchSteam บรรจุ TouchSteam 115V (1) เครื่อง, ชิ้นส่วน 33405 หรือ TouchSteam 230V (1) อี, หัวฉีดสำหรับเปลี่ยน 4 หัว, กรวยสำหรับเติมน้ำ (1) อี, ที่แขวนหัวฉีดโลหะ (1) อี, คู่มือการใช้ (1) เล่ ตรวจสอบหาความเสียหายบนเครื่อง TouchSteam และชิ้นส่วนประกอบ ควรเก็บกล่องและเครื่องแพ็คเกจสำหรับแพ็คเกจไว้ใช้ในกรณีที่ต้องส่งเครื่องกลับไปยังซ่อม หากพบความเสียหาย ติดต่อเดี่ยลเลอร์ที่คุณซื้อเครื่องนี้มาเพื่อการซ่อมแซม ยื่นขอเรียกค่าเสียหายกับแผนกส่งขอ หากพบว่าความเสียหายนั้นเกิดขึ้นระหว่างการขนส่ง

## การติดตั้ง

วางเครื่องไว้บนพื้นที่ยึดแน่น มีอากาศถ่ายเทสะดวกและควรอยู่ห่างจากผนัง และเครื่องมืออื่น ๆ 10 นิ้ว ตรวจสอบให้แน่ใจว่าเรตติ้งกระแสไฟฟ้าที่แผ่นด้านหลังเครื่อง เข้ากับกระแสไฟฟ้าที่คุณต้องการ ต้องแน่ใจว่าสวิตช์ปิดอยู่ก่อนเสียบสายไฟจากเครื่องเข้าเต้าไฟ

## การใช้งาน

### เปิดเครื่อง

กดสวิตช์ B (รูป 1, สวิตช์ B) ใว เพื่อเปิดไฟระดับน้ำในเครื่อง ปลอยสวิตช์ B ไฟระดับน้ำในเครื่องจะดับลง

ตรวจสอบระดับน้ำ เต (BOLD) น้ำกลั่นเพ้ (BOLD) หากจำเป็น

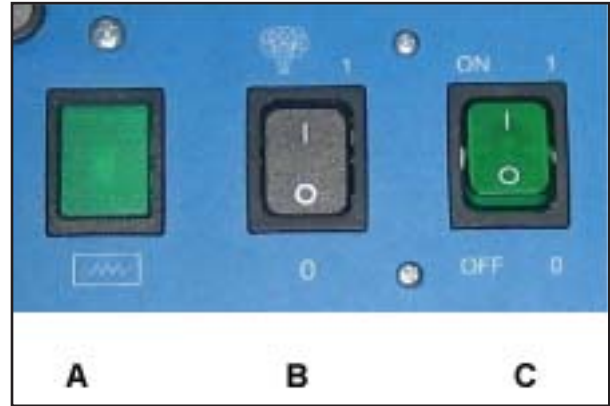

รูป 1

### เติมน้ำ

ปริมาตรสังเกต ต้องใช้น้ำกลั่นเท่านั้น

เปิด Filling Cap (ฝาเด) (รูป 2) ปริมาตรอ่านรายละเอียดเกี่ยวกับ Filling Cap

เติมน้ำด้วย น้ำกลั่น ให้ถึงระดับสูงสุด (MAX) ที่บ่งไว้ที่แผ่นหน้า (รูป 3) สำหรับการสตีมที่ไม่เปียกมาก อยาเติมเกิน ¾

กดสวิตช์ B (รูป 1, สวิตช์ B) แล้วอย่าปลอย เพื่อเปิดไฟระดับน้ำในเครื่อง ปลอยสวิตช์ B ไฟระดับน้ำในเครื่องจะดับลง

ปิด Filling Cap (รูป 2) ห้ามขันแน่นเกินไป ให้แค่รู้สึกแน่นก็พอ

### ปริมาตรสังเกต

การเติมน้ำครั้งแรก ใช้น้ำประมา 1 แกลลอน (4 ลิตร)

สำหรับรีฟิลล์ ใช้น้ำประมา 1/2 แกลลอน (2 ลิตร)

ต้องตรวจให้แน่ใจเสมอว่าไม่มีแรงดันอยู่ในแทงค



รูป 2

**กระตุนการทำงานความร้อนและแรงดัน**  
กดสวิตซ์ C (รูป 1, สวิตซ์ C) ให้อยู่ในตำแหน่ง ON - 1  
เพื่อเริ่มทำความร้อน สัญญาณบอกการเริ่มทำงานของฮีเลมีนท  
คือไฟเขียว (รูป 1, ไฟ A)

เมื่อได้แรงดันที่ 51 PSI (3.5 Bars), ไฟเขียว (รูป 1, ไฟ A)  
จะดับลงโดยอัตโนมัติ

**โพรตสังเกต**  
สามารถกำจัดเสียงเตือนได้ด้วยการปล่อยแรงอัดขึ้น ด้วยการกดสวิตซ์  
ระบายไอน้ำที่ตามหัวฉีด

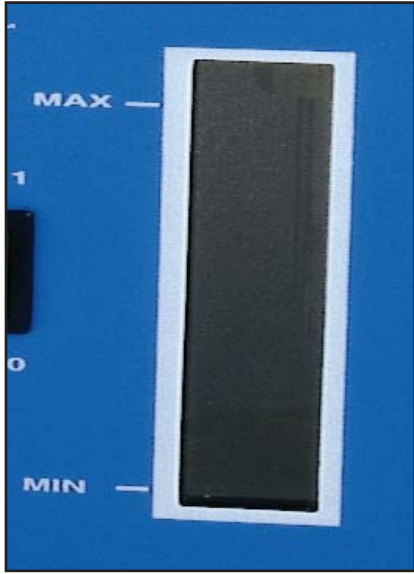

รูป 3

### เริ่มใช้ไอน้ำ

วิธีใช้ไอน้ำจากหัวฉีด กดสวิตซ์ B (รูป 1, สวิตซ์ B)

วาล์วกระแสไฟฟ้าจะยังคงทำงานอยู่นานกว่าจะปิดสวิตซ์ (รูป 1, สวิตซ์ C),  
เปิด - 0.

ในเหตุการณ์ที่เกิดไฟฟ้าดับชั่วคราว ตัวรีเลย์จะไปปิดวาล์ววงจรไฟฟ้า  
โดยอัตโนมัติ เพื่อป้องกันการปล่อยไอน้ำออกโดยไม่เจตนา  
คุณสามารถเปิดวาล์ววงจรไฟฟ้ากระแสต่ำใหม่ได้ด้วยการกดสวิตซ์  
B (รูป 1, สวิตซ์ B)



รูป 4

### ควบคุมระดับไอน้ำ

การควบคุมระดับไอน้ำ สามารถทำได้ด้วยการหมุนปุ่มเรกูเลเตอร์ที่อยู่  
ติดกับฝ Filling Cap ด้านบนของตัวเครื่อง (รูป 5)

โพรตสังเกตหากมีไอน้ำออกมาครั้งแรกน้อย เพื่อความสม่ำเสมอของก  
ระแสไอน้ำ ควรคอยให้เครื่องสร้างความดันให้ไอน้ำรับคืบก่อน เมื่อเลิกใช้  
ทำงานในแต่ละวัน ปิดสวิตซ์ไฟ (รูป 1, สวิตซ์ C) โดยไม่ปล่อยแรงดัน

โพรตสังเกตต้องตรวจระดับน้ำในถังทุกวัน เพื่อความแน่ใจว่าระดับน้ำไ  
มต่ำกว่าระดับ MINIMUM ที่แสดงไว้ที่แผนด้านหลัง (รูป 3) หากระดับน้ำต่ำ  
ให้เติมน้ำตามขั้นตอนการเติม

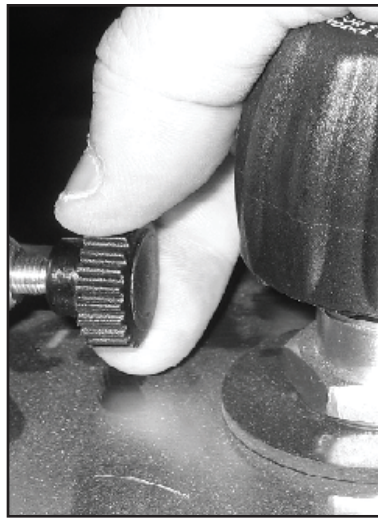

รูป 5

### การดูแลรักษา

- การทำความสะอาด ต้องทำขณะสวิตซ์ไฟฟ้าปิดอยู่ในตำแหน่ง (0) และถอดสายไฟออกจากเต้าไฟฟ้า สำหรับการทำความสะอาดด้านนอก เช็ดด้วยผ้าแห้งชุบน้ำหมาดๆ หากทำความสะอาดด้วยวิธีอื่น ผู้ที่จะทำความสะอาดต้องติดต่อบริษัทผู้ผลิต
- ในกรณีที่ไม้ได้ใช้งานนานๆ ควรถอดสายไฟออกจากเต้าไฟฟ้า
- สำหรับการขนย้าย ควรเทน้ำในถังทิ้งแล้วเอาใส่ในถังเดิม

การซ่อมแซมทุกชนิด ควรทำโดยช่างเทคนิคที่ชำนาญเท่านั้น  
โปรดอ่านข้อมูลผู้ผลิต / เดย์ลเลอร์

### การทำความสะอาดคราบแคลเซียมในถัง

การทำความสะอาด ต้องทำโดยช่างเทคนิคที่ชำนาญเท่านั้น  
ต้องทำคาร์สสะอาดคราบแคลเซียมทุก 6 เดือน ด้วยขั้นตอนดังต่อไปนี้  
ปล่อยแรงดันที่อยู่ในถังค้อออกให้หมด

ตรวจสอบให้แน่ใจว่าเครื่องเย็นสนิทแล้ว และแรงดันภายในถูกปล่อยออก  
จนหมดแล้ว ถอดสายไฟจากเต้าไฟฟ้า เอาคานช่วยเครื่องลงนอนเรียบกับ  
พื้น คายหัวสกรูที่ฐานแท่งค วางถังที่มีความจุอย่างน้อย 1 แกลลอน (4  
ลิตร) รองใต้ตัวเครื่อง ถอดหัวสกรูออกจากแท่งค ถอด Filling Cap (รูป 2)  
ออก แล้วปล่อยน้ำที่ค้างอยู่ออกให้หมด

การล้างแท่งค เติมน้ำ 1 แกลลอน (4 ลิตร) ด้วยกรวยที่ใหม่ ใส่สกรูกลับ  
ไปที่ฐานแท่งค ใช้เทปเทฟลอนพันที่เกรีย (ประมาณ 8-9 รอบของเกรีย)  
เสียบไฟเข้าเครื่องแล เติมน้ำกลั่น ตรวจสอบให้แน่ใจว่าไม่มีการรั่วไหลเม  
ือเกิดแรงค้

### แก้ไขปัญหาล้างขัดข้อง

**เครื่องไม่ค้**

- ตรวจสอบว่าเครื่องเสียบอยู่กับเต้าไฟฟ้าแล้ว
- ตรวจสอบสวิตซ์ที่เต้าไฟฟ้าว่าเปิดไว้แล้ว

**ลดความแรงดันไอน้ำ ให้สัมพันธ์กับค้ที่แสดงบนเกอ**

- ควบคุม Regulation Knob (ปุ่มเรกูเลเตอร์) ไอน้ำ (รูป 5)  
ว่าเปิดจนสุดแล้ว

**มีเสียงนำเดือดดังมาจากแท่งค้ร้อน (ทำงานด้านหลัง)**

- ปล่อย ด้วยการกดสวิตซ์ปล่อยไอน้ำที่หัวฉีดเพื่อปล่อยฟองออก

**มีไอน้ำออกนอ หลังแรงดันไอน้ำระดับแล**

- ชิ้นส่วนประกอบของเครื่องเย็ โพรตให้เวลาชิ้นส่วนภายใน  
ในอุณหภูมิ (15-20 นาที ที่แรงดันสูงสุด 51 PSI (3.5 Bar)  
โดยไม่ปล่อยไอน้ำ)

**หลังเกิดไฟฟ้าดับ ไอน้ำไม่ออก**

- รีเลย์ที่ควบคุมความปลอดภัยจะไปปิดวาล์วไฟฟ้าโดยอัตโนมัติไว้  
เพื่อเปิดให้วาล์วไฟฟ้ากระแสต่ำทำงาน กดสวิตซ์ B (รูป 1,  
สวิตซ์ B).

ติดต่อช่างเทคนิคของเคอร์ เพื่อขอความช่วยเหลือเพิ่ม

# FILLING CAP (ฟิลลิ่งแคป)

เครื่องทำความสะอาดไอน้ำ TouchSteam™ มีเซฟตี้ฟิลลิ่งแคปที่จดทะเบียนแล้ว ที่ทำหน้าที่ทั้งเป็นเซฟตี้วาล์ว และ เครื่องมือป้องกันการถอดออก เมื่อแรงดันเกิน 4.3 PSI (0.3 Bars) จะไม่สามารถถอดฟิลลิ่งแคปออกได้ ในกรณีที่แรงดันมากเกินไป แคปจะถูกออกแบบมาให้ระบายไอน้ำออกด้านใต้ฝ่าเมื่อมีแรงดันขึ้นสูงถึง 79.8 PSI (5.5 Bars) หรือมากกว่า แนะนำให้คุณเปลี่ยนฟิลลิ่งแคปใหม่หลังจากทำงานมาแล้วทุก 18 เดือน เพราะความสึกกร่อนของชิ้นส่วนภายในและแก๊สเก้



## แผนผังชิ้นส่วนต่างๆ (PARTS SCHEMATIC)

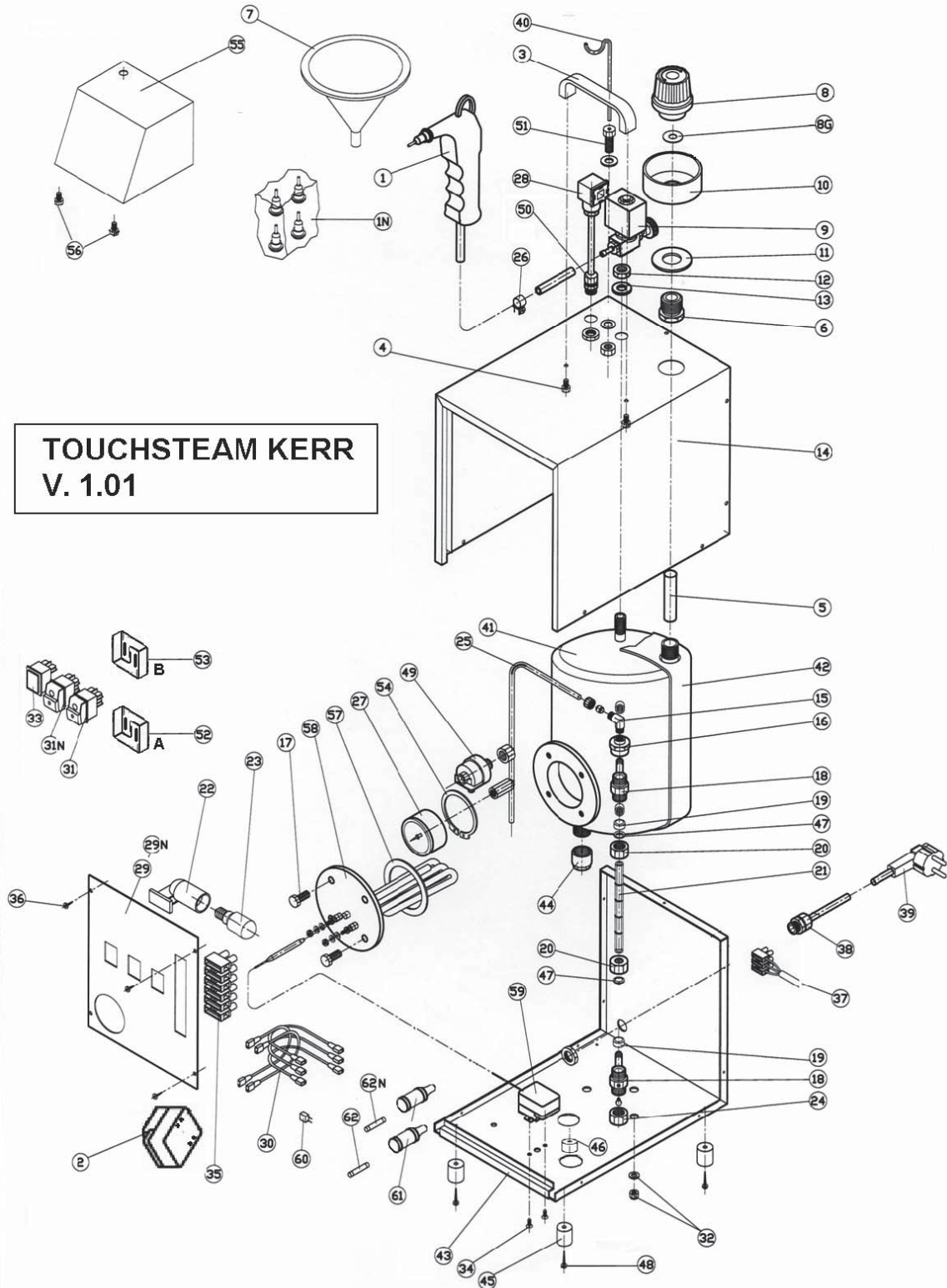

# รายการชิ้นส่วนอะไหล่

## TouchSteam Steamer - Catch Tray - Replacement Parts

| Draw no. | Item no. | Description                           |     |       |                                   |
|----------|----------|---------------------------------------|-----|-------|-----------------------------------|
|          | 33405    | Touchsteam, Portable Steamer 115V     | 30  | 33442 | COMPLETE ELECTRIC WIRING 230V     |
|          | 33406    | Touchsteam, Portable Steamer 230V     | 31  | 33443 | MAIN SWITCH WITH LIGHT 115V       |
|          | 33473    | Steam Catch Tray                      | 31  | 33444 | MAIN SWITCH WITH LIGHT 230V       |
| 1        | 33407    | STEAM GUN WITH HOSE AND SET 4 NOZZLES | 31N | 33445 | STEAM + LEVEL LIGHT SWITCH 115V   |
| 1N       | 33408    | NOZZLES SET 4 PCS                     | 31N | 33446 | STEAM + LEVEL LIGHT SWITCH 230V   |
| 2        | 33409    | TRANSFORMER 115V-24V                  | 32  | 33447 | BOILER SCREW 3 PCS                |
| 2        | 33410    | TRANSFORMER 230V-24V                  | 33  | 33448 | LIGHT SIGNAL OF HEATING COIL      |
| 3        | 33411    | PLASTIC HANDLE                        | 34  | 33449 | THERMOSTAT SCREW 2 PCS            |
| 4        | 33412    | HANDLE SCREW                          | 35  | 33450 | WIRING CONNECTOR                  |
| 5        | 33413    | INTERNAL FUNNEL HOSE                  | 36  | 33451 | PANEL SCREW 4 PCS                 |
| 6        | 33414    | CONNECTOR                             | 37  | 33452 | POWER SUPPLY CONNECTOR            |
| 7        | 33415    | FUNNEL                                | 38  | 33453 | ELECTRIC WIRE HOLDER              |
| 8        | 33416    | BOILER CAP, COMPLETE                  | 39  | 33454 | ELECTRIC CABLE 115V US PLUG       |
| 8G       | 33417    | GASKET EXTERNAL, BOILER CAP           | 39  | 33455 | ELECTRIC CABLE 230V EU PLUG       |
| 9        | 33418    | ELECTRIC VALVE WITH REGULATOR         | 40  | 33456 | GUN HOLDER                        |
| 10       | 33419    | HEAT PROTECTION RING                  | 41  | 33457 | INOX TANK BOILER (5 LTS)          |
| 11       | 33420    | SILICON ROUND BASE                    | 42  | 33458 | INSULATOR FOR BOILER              |
| 12       | 33421    | VALVE NUT                             | 43  | 33459 | STAINLESS STEEL BASE              |
| 13       | 33422    | SILICONE ROUND BASE                   | 44  | 33460 | LOWER BOILER STOPPER 1/2          |
| 14       | 33423    | STAINLESS STEEL COVER                 | 45  | 33461 | RUBBER FOOT 4 PCS                 |
| 15       | 33424    | FITTING CONNECTION ANGLE              | 46  | 33462 | RUBBER STOPPER                    |
| 16       | 33425    | FITTING CONNECTION                    | 47  | 33463 | BRASS NUT 2 PCS                   |
| 17       | 33426    | HEATING ELEMENT SCREWS 4 PCS          | 48  | 33464 | RUBBER FOOT SCREWS 4 PCS          |
| 18       | 33427    | LEVEL HOLDER                          | 49  | 33465 | PRESSURE CONTROL SWITCH           |
| 19       | 33428    | LEVEL GASKETS (SET 3 PCS)             | 50  | 33466 | ELECTRIC WIRE HOLDER              |
| 20       | 33429    | NUT 2 PCS                             | 51  | 33467 | GUN HOLDER FEMALE SUPPORT         |
| 21       | 33430    | GLASS PIREX WATER LEVEL               | 52  | 33468 | LOWER -A- ELECTRONIC BOARD 115V   |
| 22       | 33431    | LIGHT HOLDER                          | 52  | 33469 | LOWER -A- ELECTRONIC BOARD 230V   |
| 23       | 33432    | INTERNAL LIGHT LAMP 115V              | 53  | 33470 | UPPER -B- ELECTRONIC BOARD 115V   |
| 23       | 33433    | INTERNAL LIGHT LAMP 230V              | 53  | 33471 | UPPER -B- ELECTRONIC BOARD 230V   |
| 24       | 33434    | BRASS CAP 3/8                         | 54  | 33472 | GAUGE HOLDER RING                 |
| 25       | 33435    | COPPER PIPE 2 WELDED CONNECTORS       | 55  | 33805 | UPPER STAINLESS STEEL COVER       |
| 26       | 33436    | HOSE CLOSING SCREW RING               | 56  | 33806 | STAINLESS STEEL JOINT FOR COVER   |
| 27       | 33437    | PRESSURE GAUGE MANOMETER              | 57  | 33807 | HEATING ELEMENT GASKET            |
| 28       | 33438    | ELECTRIC VALVE CONNECTOR W/CABLE      | 58  | 33808 | HEATING ELEMENT 1300 WATT 115V    |
| 29       | 33439    | ALUMINIUM FRONT PANEL                 | 58  | 33809 | HEATING ELEMENT 1500WATT 230V     |
| 29N      | 33440    | FRONT PANEL ADHESIVE LABEL            | 59  | 33810 | THERMOSTATIC CONTROL              |
| 30       | 33441    | COMPLETE ELECTRIC WIRING 115V         | 60  | 33811 | CONDENSATOR                       |
|          |          |                                       | 61  | 33812 | FUSE HOLDER 110V - 230V           |
|          |          |                                       | 62  | 33813 | LOWER FUSE MM 6,3 X 32 20A/T 115V |
|          |          |                                       | 62  | 33814 | LOWER FUSE MM 6,3 X 32 10A/T 230V |
|          |          |                                       | 62N | 33815 | UPPER FUSE MM 6,3 X 32 315Ma/T    |

## แผนผังวงจรไฟฟ้า

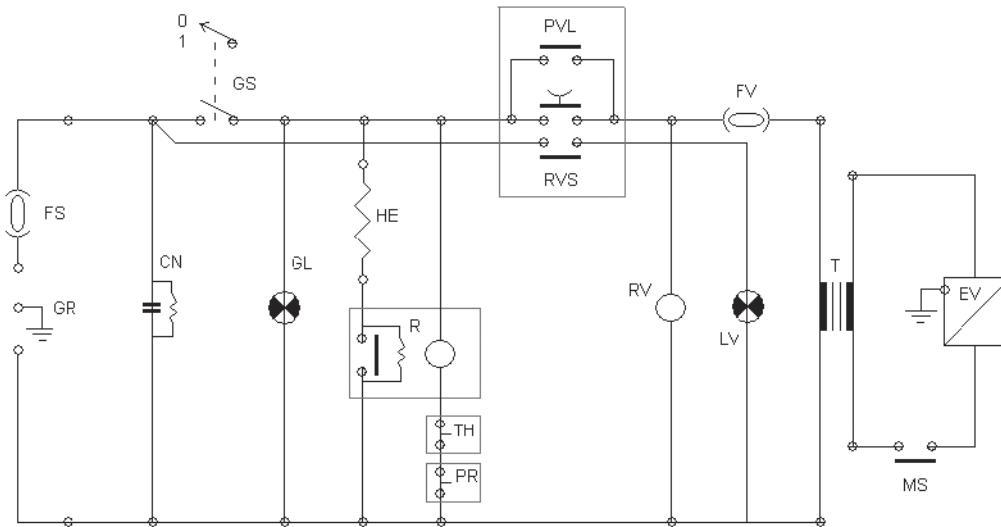

|     |                              |
|-----|------------------------------|
| GR  | GROUND                       |
| FS  | FUSE 6X32 20A/T (10A/T 230V) |
| CS  | CEN SWITCH                   |
| CN  | RADIO FILTER                 |
| GL  | GEN LAMP                     |
| HE  | HEATING COIL                 |
| R   | RELE' HEAT                   |
| RVS | E. VALVE SWITCH              |
| PVL | INT LIGHT SWITCH             |
| RV  | RELE' E. VALVE               |
| LV  | INTERNAL LIGHT               |
| T   | TRANSFORMER                  |
| FV  | FUSE 6X32 315mA/T            |
| EV  | ELECTRICAL VALVE             |
| MS  | MICROSWITCH                  |

**TOUCHSTEAM KERR**  
**V. 1.01**

# الفتح أو الفك والتفريغ

تحتوي العلب الكرتون ل TouchSteam على التالي: (1) TouchSteam توتش إستيم 15 فولت، بند 33405 أو TouchSteam توتش إستيم 230 فولت، بند 33406، (1) مجموعة من 4 خرطوم بديله، (1) قمع لتحميل الماء، (1) حامل معدني للمسدس، (1) دليل التعليمات. تفقد TouchSteam الخاصة بك والاكسسوارات أو الملحقات بخصوص أي تلف. احتفظ بالعلب الكرتون ومواد التغليف والتعبه في حال وجوب شحن الوحدة من أجل خدمة الإصلاح. إذا عثرت على تلف إتصل بتاجر كير Kerr الذي اشتريته منه الوحدة، من أجل أن يقوم بالإصلاح. قدم طلباً بخدمة التسليم إذا ظهر أن التلف حدث أثناء الشحن.

## التركيب

ضع الوحدة على سطح عمل مستقر مع تهوية ملائمة تقدر تقريباً بحوالي 10 بوصات من الجدران أو الأجهزة الأخرى. تأكد من أن التقديرات الكهربائية الواردة على اللوحة الخلفية للوحدة، تلبي احتياجاتك الكهربائية. تأكد من أن المفتاح الكهربائي تم إطفاءه Off قبل توصيل الوحدة بالقابس الكهربائي (قبل وضع الفيشة بالكبس).

## التشغيل

### إفتح الوحدة.

إضغط وأبق المفتاح B مضغوط (الشكل 1، مفتاح B) لتشغيل ضوء مستوى الماء الداخلي. أترك المفتاح B، فسيطفئ ضوء مستوى الماء الداخلي.

تأكد من مستوى الماء. أضف المزيد من الماء المقطر حسب الضرورة.

## الشكل 1

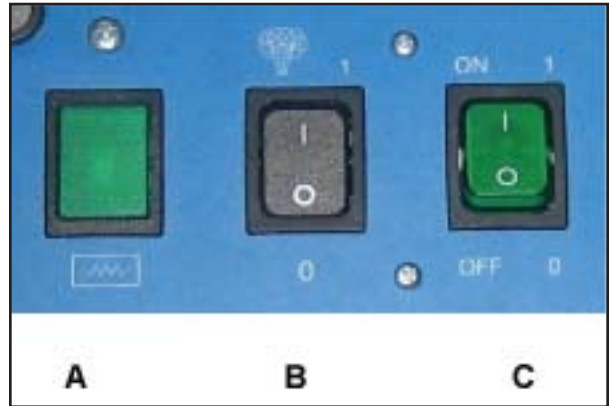

## أضف ماءً.

تنبيه: استخدم الماء المقطر فقط

إزال غطاء الماء (الشكل 2). يرجى قراءة المعلومات المتعلقة بغطاء الماء. إملأ الخزان بالماء المقطر إلى المستوى الأقصى (الذي يظهر على اللوحة الأمامية (الشكل 3)).

للبخار المجفف، لا تملأ أكثر من ¼ الخزان.

إضغط وأبق المفتاح B مضغوط (الشكل 1، مفتاح B) لتشغيل ضوء مستوى الماء الداخلي. أترك المفتاح B، فسيطفئ ضوء مستوى الماء الداخلي. إستبدل غطاء الماء (الشكل 2). لا تربط البرغي بإحكام شديد؛ فيكفي ضغط طفيف على البرغي.

تنبيه:

للماء الأولى، مطلوب تقريباً جالون واحد (4 لتر).

إعادة الماء، مطلوب تقريباً ½ جالون (2 لتر).

تأكد دائماً إنه ليس هناك ضغط داخل الخزان.

# TouchSteam™ – دليل التعليمات

## لجهاز التنظيف بالبخار

## الوصف

إن TouchSteam هو جهاز تنظيف بالبخار مكتفي ذاتياً تم تصميمه لمختبرات الأسنان لإزالة بقايا الطبقات الرقيقة من الصابون ومنظفات الموجات فوق الصوتية، يُنظف ويعادل الهياكل المعدنية قبل استخدام الخزف أو البورسلين، ويزيل علامات القلم ويلمع المركبات من النماذج والقوالب، و يُنظف الخزف أو البورسلين قبل التزجيج أو الطلي.

## مواصفات الأبعاد :

الإرتفاع: 19.7" (50 سنتيمتر)

العرض: 8.7" (22 سنتيمتر)

العمق: 11.8" (30 سنتيمتر)

الوزن: 22 رطل (10 كيلوجرام) (الغلاية الفارغة)

التصنيف الكهربائي: 110 ~ فولت، 60 هيرتز، 15 أمبير، 1300 وات،

230 ~ فولت، 50 هيرتز، 8 أمبير، 1500 وات

منصهرات 110 فولت: الرئيسي - 20 أمبير / 250 فولت، ثانوي - 315

ملي أمبير / 250 فولت (حد أقصى)

منصهرات 230 فولت: الرئيسي - 10 أمبير / 250 فولت، الثانوي -

315 ملي أمبير / 250 فولت (حد أقصى)

درجة الحرارة المحيطة: من 41 درجة فهرنهايت (+5 درجة مئوية) إلى 104

درجة فهرنهايت (+40 درجة مئوية) الرطوبة النسبية:

حد الإرتفاع الأقصى: 80%

2,000 متر تركيب من الفئة الثانية

تلوث من الدرجة الثانية

الملاحظات

• مستوى وضوء (1 متر): الإستعداد 26.6 ديسيبل، الإحماء 37.5 ديسيبل، التنظيف بالبخار 68.7 ديسيبل.

• الضغط الأقصى: 51 رطل لكل بوصة مربعة (3.5 psi) بار / 350

هكتوباسكال (كيلوباسكال)



## إحتياطات السلامة

قبل تركيب وإستعمال هذا الجهاز، إقرأ دليل التعليمات هذا بعناية. وإحتفظ به للرجوع إليه مستقبلاً.

لا تؤدّي أيّ صيانة لهذا الجهاز أثناء توصيل الوحدة بالقابس الكهربائي (وجود الفيشة بالكبس).

إستعمل أجزاء أصلية فقط. إستعمال الأجزاء غير الأصلية يمكن أن تلحق تلف، يبطل الضمان الخاص بك، وتجعل الوحدة غير متوافقة.

تنبيه: راجع المستندات المصاحبة لها.

الأسطح الساخنة. لا تلمس الأجزاء المكشوفة الخارجية والداخلية من الوحدة.



توصيل السلك الوقائي بالأرض. عين موقع الكابس الطرفي الأرضي الوقائي على الوحدة.



التيار المتناوب. التيار الكهربائي الذي يعكس إتجاهه في فترات منتظمة متكررة.



تشغيل ON. رمز يُشير إلى تشغيل مصدر الطاقة.



إطفاء OFF. رمز يُشير إلى إطفاء مصدر الطاقة.



## الشكل 2



### تشغيل الحرارة والضغط.

إضغط مفتاح الطاقة الكهربائي C (الشكل 1، مفتاح C) ليصبح في وضع التشغيل - ON 1 ليبدأ التسخين. يتضح إشتعال عنصر التسخين بواسطة الضوء الأخضر (الشكل 1، الضوء A). عندما يصل الضغط إلي 51 رطل لكل بوصة مربعة (3.5 PSI بار) سَيَنْطَفِئُ الضوءُ الأخضرُ (الشكل 1، ضوء A) آلياً.

تنبيه:

يمكن القضاء علي ضوضاء الغلي بإطلاق الضغط بواسطة مفتاح إطلاق البخار الموجود علي المسدس اليدوي.

## الشكل 3



### تشغيل البخار.

لتشغيل البخار من المسدس، إضغط المفتاح B (الشكل 1، مفتاح B)، وبعد ذلك إضغط زر البخار علي المسدس (الشكل 4).

يبقي الصمام الكهربائي يعمل حتى إطفاء مفتاح الطاقة الكهربائي. (الشكل 1، مفتاح C)، الإطفاء 0 - OFF.

في حالة الإنقطاع الكهربائي المؤقت، فسَيَنْطَفِئُ المحرك المناوب دائرة الصمام الكهربائي آلياً لتفادي إطلاق البخار بصورة عرضيه. يمكنك إعادة تشغيل دائرة الصمام الكهربائي المنخفضة الفولتية بالضغط علي المفتاح B (الشكل 1، مفتاح B).

## الشكل 4



### تنظيم البخار.

يتم تنظيم تدفق البخار بإدارة مقبض التنظيم الموجود بجانب غطاء الماء علي قمة الوحدة (الشكل 5).

تنبيه: إذا كانت قدرة البخار الأولية منخفضة، فأسمح بإعادة تكوين الضغط من أجل إطلاق البخار المستمر. في نهاية الإستعمال اليومي، إطفئ المفتاح الكهربائي (الشكل 1، مفتاح C) بدون إطلاق الضغط.

تنبيه: يجب فحص مستوى الماء يومياً لضمانه أنه لا ينخفض تحت مستوي الحد الأدنى المرجعي الموصي به المعروض علي اللوحة الأمامية (الشكل 3). إذا كان مستوى الماء منخفض، إتبع الإجراءات لإعادة ملء الخزان.

## الشكل 5



الوحدة لا تعمل:

تأكد من أن الوحدة موصلة بالقابس الكهربائي (الفيشة بالكبس).  
تحقق من أن القوة الكهربائية موجودة على ماخذ التيار الكهربائي.

إنخفاض تدفق البخار بالمقاربه بالضغط المشار إليه على جهاز القياس:  
تحقق من أن مقبض تنظيم تدفق البخار (الشكل 5) مفتوح بالكامل.

ضوضاء الغليان الآتية من تسخين الخزان (عملية نادرة):  
فرغه بواسطة الضغط علي مفتاح إطلاق البخار علي المسدس اليدوي لإطلاق الفقاعات.

بعد الوصول إلي الضغط فإن بخار محدود يخرج منها:  
إن مكونات الماكينة باردة. رجاءً أترك الوقت اللازم لتسخين كل المكونات الداخلية (من 15- 20 دقيقة في ضغط أقصى يقدر بحوالي 51 رطل لكل بوصة مربعة 3.5 PSI بار) بدون إطلاق البخار.

بعد الإنقطاع الكهربائي، البخار لا يخرج:  
إن محرك الأمان المناوب قد أطفأ و أوقف تشغيل الصمام الكهربائي ألياً. لتشغيل دائرة الصمام الكهربائي المنخفضة الفولتية، إضغط المفتاح B (الشكل 1، مفتاح B).

إتصل بخدمة كير Kerr التقنية للمساعدة الإضافية.

## غطاء الماء

أجهزه التنظيف بالبخار TouchSteam مجهزه بغطاء ملء للأمان مسجل و حاصل علي براءة إختراع والذي يعمل كصمام أمان وأداة ضد الإزالة علي حدأ سواء. عند يرتفع الضغط في جهاز البخار فوق 4.3 رطل لكل بوصة مربعة (0.3 PSI بار)، فليس من الممكن أن تزيل غطاء الماء . في حالة الضغط المفرط ، يتم تصميم الغطاء ليترك البخار يهرب من قاعده الغطاء عندما يصل الضغط إلي 79.8 رطل لكل بوصة مربعة (5.5 PSI بار) أو أعلى. يوصي باستبدال غطاء الماء بالكامل كل 18 أشهر من التشغيل، بإعتبار أن الأجزاء والحشيات الداخلية سوف تبلي.



يجب القيام بالتنظيف مع إطفاء المفتاح الكهربائي و هو في وضع Off  
و فصل الوحدة عن القابس الكهربائي ( فصل الفيشة عن الكبس).  
للتنظيف الخارجي، إسح بقماش رطب ناعم. إذا كنت تستعمل تقنيات  
تنظيف مختلفة عن التقنيات المشار إليها، يجب علي المشغل أن يتصل  
بشركة التصنيع.

في حالة عدم النشاط و الفاعليه المطول يجب فصل الوحدة عن القابس  
الكهربائي ( فصل الفيشة عن الكبس).

للنقل، فرغ الخزان و إستعمل التغليف و الصندوق الأصلي دائماً.

جميع و أي خدمة إصلاح يجب أن تؤدي فقط بواسطة الموظفين التقنيين  
المأهولين. إستشر الصانع / الموزع من أجل المعلومات.

## صرف الكالسيوم المتبقي في الخزان .

هذه العملية يجب أن تجري من قبل الموظفين التقنيين المعلمين فقط .

كل 6 شهور من التشغيل، يجب تصريف الكالسيوم المتبقي في الخزان  
بالطريقة التالية:

إطلق كل الضغط من داخل الخزان .

تأكد من أن الوحدة باردة و من أنه قد تم إطلاق كل الضغط الداخلي. إفصل  
الوحدة عن القابس الكهربائي ( إفصل الفيشة عن الكبس). ضع الوحدة علي  
جانبيها الأيسر. فك صموه البرغي أو المسامر اللولبي الموجوده تحت قاعدة  
الخزان . ضع إناء أو حاوية بقدره جالون واحد (4 لتر) على الأقل تحت  
الوحدة، إزل الصموه من الخزان . إزل غطاء الماء (الشكل 2) و فرغ كل الماء  
المتبقي بالكامل.

لشطف الخزان ، أضف جالون واحد (4 لتر) من الماء بالقمع المجهز به. إعد  
الصموه إلي مكانها تحت الخزان ، ضع شريط تيفلون Teflon على سن  
اللولب (تقريباً من 8 إلي 9 لفات كاملة). وصل الوحدة بالقابس الكهربائي  
(وصل الفيشة بالكبس) و إملأ الخزان بماء مقطر. إحص للتأكد من إنه لا  
يوجد هناك تسريبات تحت الضغط.



|     |       |                                   | TouchSteam Steamer - Catch Tray - Replacement Parts |          |                                       |
|-----|-------|-----------------------------------|---|----------|---------------------------------------|
|     |       |                                   | Draw no.  | Item no. | Description                           |
| 31  | 33443 | MAIN SWITCH WITH LIGHT 115V       |   | 33405    | Touchsteam, Portable Steamer 115V     |
| 31  | 33444 | MAIN SWITCH WITH LIGHT 230V       |   | 33406    | Touchsteam, Portable Steamer 230V     |
| 31N | 33445 | STEAM + LEVEL LIGHT SWITCH 115V   |   | 33473    | Steam Catch Tray                      |
| 31N | 33446 | STEAM + LEVEL LIGHT SWITCH 230V   |   | 33407    | STEAM GUN WITH HOSE AND SET 4 NOZZLES |
| 32  | 33447 | BOILER SCREW 3 PCS                |   | 33408    | NOZZLES SET 4 PCS                     |
| 33  | 33448 | LIGHT SIGNAL OF HEATING COIL      | 1   | 33409    | TRANSFORMER 115V-24V                  |
| 34  | 33449 | THERMOSTAT SCREW 2 PCS            | 1N  | 33410    | TRANSFORMER 230V-24V                  |
| 35  | 33450 | WIRING CONNECTOR                  | 2   | 33411    | PLASTIC HANDLE                        |
| 36  | 33451 | PANEL SCREW 4 PCS                 | 2   | 33412    | HANDLE SCREW                          |
| 37  | 33452 | POWER SUPPLY CONNECTOR            | 3   | 33413    | INTERNAL FUNNEL HOSE                  |
| 38  | 33453 | ELECTRIC WIRE HOLDER              | 4   | 33414    | CONNECTOR                             |
| 39  | 33454 | ELECTRIC CABLE 115V US PLUG       | 5   | 33415    | FUNNEL                                |
| 39  | 33455 | ELECTRIC CABLE 230V EU PLUG       | 6   | 33416    | BOILER CAP, COMPLETE                  |
| 40  | 33456 | GUN HOLDER                        | 7   | 33417    | GASKET EXTERNAL, BOILER CAP           |
| 41  | 33457 | INOX TANK BOILER (5 LTS)          | 8   | 33418    | ELECTRIC VALVE WITH REGULATOR         |
| 42  | 33458 | INSULATOR FOR BOILER              | 8G  | 33419    | HEAT PROTECTION RING                  |
| 43  | 33459 | STAINLESS STEEL BASE              | 9   | 33420    | SILICON ROUND BASE                    |
| 44  | 33460 | LOWER BOILER STOPPER 1/2          | 10  | 33421    | VALVE NUT                             |
| 45  | 33461 | RUBBER FOOT 4 PCS                 | 11  | 33422    | SILICONE ROUND BASE                   |
| 46  | 33462 | RUBBER STOPPER                    | 12  | 33423    | STAINLESS STEEL COVER                 |
| 47  | 33463 | BRASS NUT 2 PCS                   | 13  | 33424    | FITTING CONNECTION ANGLE              |
| 48  | 33464 | RUBBER FOOT SCREWS 4 PCS          | 14  | 33425    | FITTING CONNECTION                    |
| 49  | 33465 | PRESSURE CONTROL SWITCH           | 15  | 33426    | HEATING ELEMENT SCREWS 4 PCS          |
| 50  | 33466 | ELECTRIC WIRE HOLDER              | 16  | 33427    | LEVEL HOLDER                          |
| 51  | 33467 | GUN HOLDER FEMALE SUPPORT         | 17  | 33428    | LEVEL GASKETS (SET 3 PCS)             |
| 52  | 33468 | LOWER -A- ELECTRONIC BOARD 115V   | 18  | 33429    | NUT 2 PCS                             |
| 52  | 33469 | LOWER -A- ELECTRONIC BOARD 230V   | 19  | 33430    | GLASS PIREX WATER LEVEL               |
| 53  | 33470 | UPPER -B- ELECTRONIC BOARD 115V   | 20  | 33431    | LIGHT HOLDER                          |
| 53  | 33471 | UPPER -B- ELECTRONIC BOARD 230V   | 21  | 33432    | INTERNAL LIGHT LAMP 115V              |
| 54  | 33472 | GAUGE HOLDER RING                 | 22  | 33433    | INTERNAL LIGHT LAMP 230V              |
| 55  | 33805 | UPPER STAINLESS STEEL COVER       | 23  | 33434    | BRASS CAP 3/8                         |
| 56  | 33806 | STAINLESS STEEL JOINT FOR COVER   | 23  | 33435    | COPPER PIPE 2 WELDED CONNECTORS       |
| 57  | 33807 | HEATING ELEMENT GASKET            | 24  | 33436    | HOSE CLOSING SCREW RING               |
| 58  | 33808 | HEATING ELEMENT 1300 WATT 115V    | 25  | 33437    | PRESSURE GAUGE MANOMETER              |
| 58  | 33809 | HEATING ELEMENT 1500WATT 230V     | 26  | 33438    | ELECTRIC VALVE CONNECTOR W/CABLE      |
| 59  | 33810 | THERMOSTATIC CONTROL              | 27  | 33439    | ALUMINIUM FRONT PANEL                 |
| 60  | 33811 | CONDENSATOR                       | 28  | 33440    | FRONT PANEL ADHESIVE LABEL            |
| 61  | 33812 | FUSE HOLDER 110V - 230V           | 29  | 33441    | COMPLETE ELECTRIC WIRING 115V         |
| 62  | 33813 | LOWER FUSE MM 6,3 X 32 20A/T 115V | 29N   | 33442    | COMPLETE ELECTRIC WIRING 230V         |
| 62  | 33814 | LOWER FUSE MM 6,3 X 32 10A/T 230V | 30  |          |                                       |
| 62N | 33815 | UPPER FUSE MM 6,3 X 32 315Ma/T    | 30  |          |                                       |

الرسم التخطيطي الكهربائي

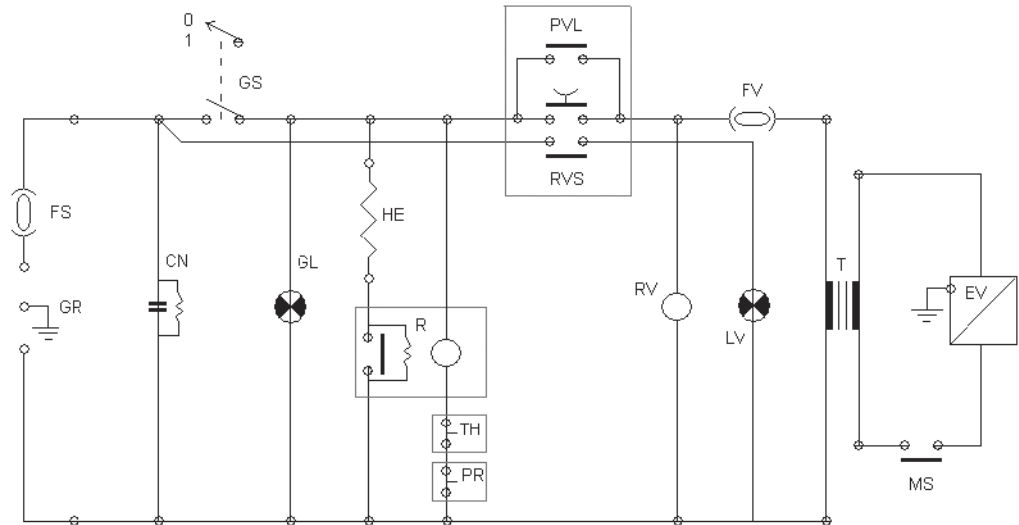

- GR GROUND
- FS FUSE 6X32 20A/T (10A/T 230V)
- CS CEN SWITCH
- CN RADIO FILTER
- GL GEN LAMP
- HE HEATING COIL
- R RELE' HEAT
- RVS E VALVE SWITCH
- PVL INT LIGHT SWITCH
- RV RELE' E.VALVE
- LV INTERNAL LIGHT
- T TRANSFORMER
- FV FUSE 6X32 315mA/T
- EV ELECTRICAL VALVE
- MS MICROSWITCH

**TOUCHSTEAM KERR**  
**V. 1.01**

## **Kerr Corporation Distribution Centers**

**Kerr Corporation**  
1717 West Collins Avenue  
Orange, CA 92867 U.S.A.  
(800) KERR-123  
KerrDental.com

**KerrHawe SA**  
Via Strecce 4  
CH-6934 Bioggio  
Switzerland  
+41-91-610-0505

**Kerr Australia Pty. Ltd.**  
Unit 11, 112-118 Talavera Road  
North Ryde 2113  
New South Wales, Australia  
+61-29-870-7500

**Sybron Dental Specialties  
Japan, Inc.**  
29-24 Honkomagome 2-chome  
Bunkyo-ku, Tokyo  
113-0021 Japan  
Tel. +0120-19-3126

**Distributed by Kerr Corporation**

